

**Руководство по эксплуатации автомобиля
CHANGAN HUNTER PLUS (P201)**

ПРЕДИСЛОВИЕ

Уважаемый покупатель! Поздравляем Вас с выбором автомобиля **CHANGAN HUNTER PLUS**.

Компания CHANGAN Automobile ведет непрерывный процесс развития и улучшения своей продукции, а также руководства пользователя для удовлетворения потребностей клиентов. Мы гордимся передовыми технологиями и высококачественной конструкцией каждого производимого нами автомобиля CHANGAN.

Данное руководство познакомит Вас с особенностями эксплуатации и обслуживания Вашего нового автомобиля CHANGAN. Рекомендуется внимательно прочитать его, так как содержащаяся в нем информация может в значительной степени повысить удовольствие, которое Вы получите от эксплуатации своего нового автомобиля.

Мы оставляем за собой право пересматривать руководство пользователя и конфигурацию автомобилей по мере необходимости, и без предварительного уведомления. Не сравнивайте конфигурацию и характеристики Вашего автомобиля с содержимым других руководств и не требуйте компенсации на основе разницы между ними. Если у Вас возникли вопросы о продукте или содержимом руководства пользователя, обратитесь к авторизованному дилеру компании CHANGAN Automobile.

CHANGAN Automobile Co., Ltd. владеет авторскими правами на руководство пользователя и оставляет за собой право толкования данного руководства. Без письменного разрешения компании никакая часть руководства пользователя не может быть использована или отражена в любом тексте, включая частичные цитаты или цитаты в других литературных статьях или материалах.

Производитель настоятельно рекомендует, чтобы техническое обслуживание вашего автомобиля осуществлялось авторизованным дилером CHANGAN Automobile. Если у Вас возникли вопросы или предложения при использовании автомобиля, обратитесь в службу поддержки официального дилера CHANGAN Automobile.

Chongqing CHANGAN Automobile Co., Ltd.

Jun 2023

© CHANGAN Automobile Co., Ltd., All Rights Reserved.

ЭЛЕМЕНТЫ МОТОРНОГО ОТСЕКА

Моторный отсек бензинового двигателя ✖

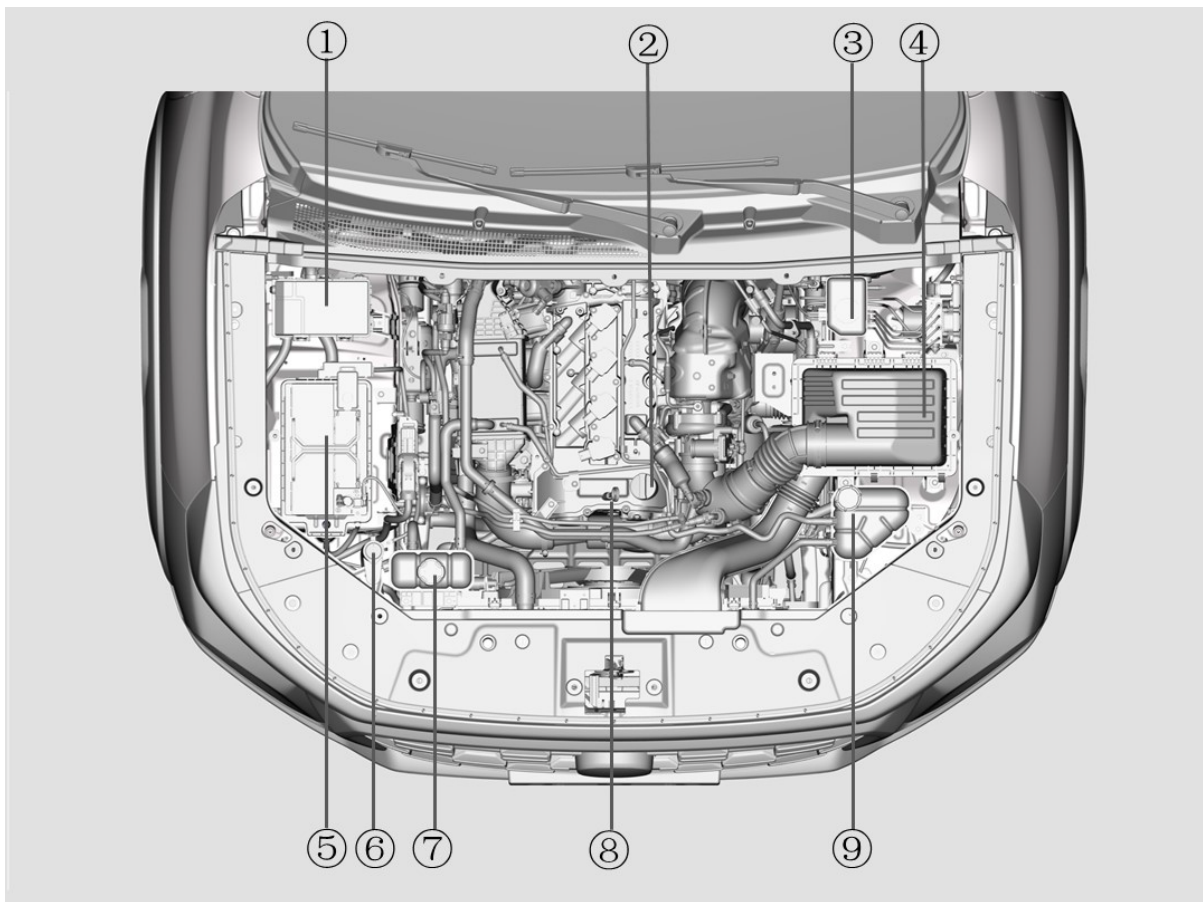

- ① Блок предохранителей в моторном отсеке;
- ② Крышка маслоналивной горловины;
- ③ Бачок тормозной жидкости;
- ④ Воздушный фильтр двигателя;
- ⑤ Аккумуляторная батарея;
- ⑥ Емкость жидкости для омывания ветрового стекла;
- ⑦ Резервуар охлаждающей жидкости (низкотемпературный контур);
- ⑧ Щуп уровня масла двигателя;
- ⑨ Резервуар охлаждающей жидкости двигателя высокотемпературный контур.

✖ Данный значок означает, что указанный в описании агрегат или оборудование могут быть не включены в стандартную комплектацию автомобиля, и представлены справочно. Конкретная конфигурация зависит от вашего автомобиля.

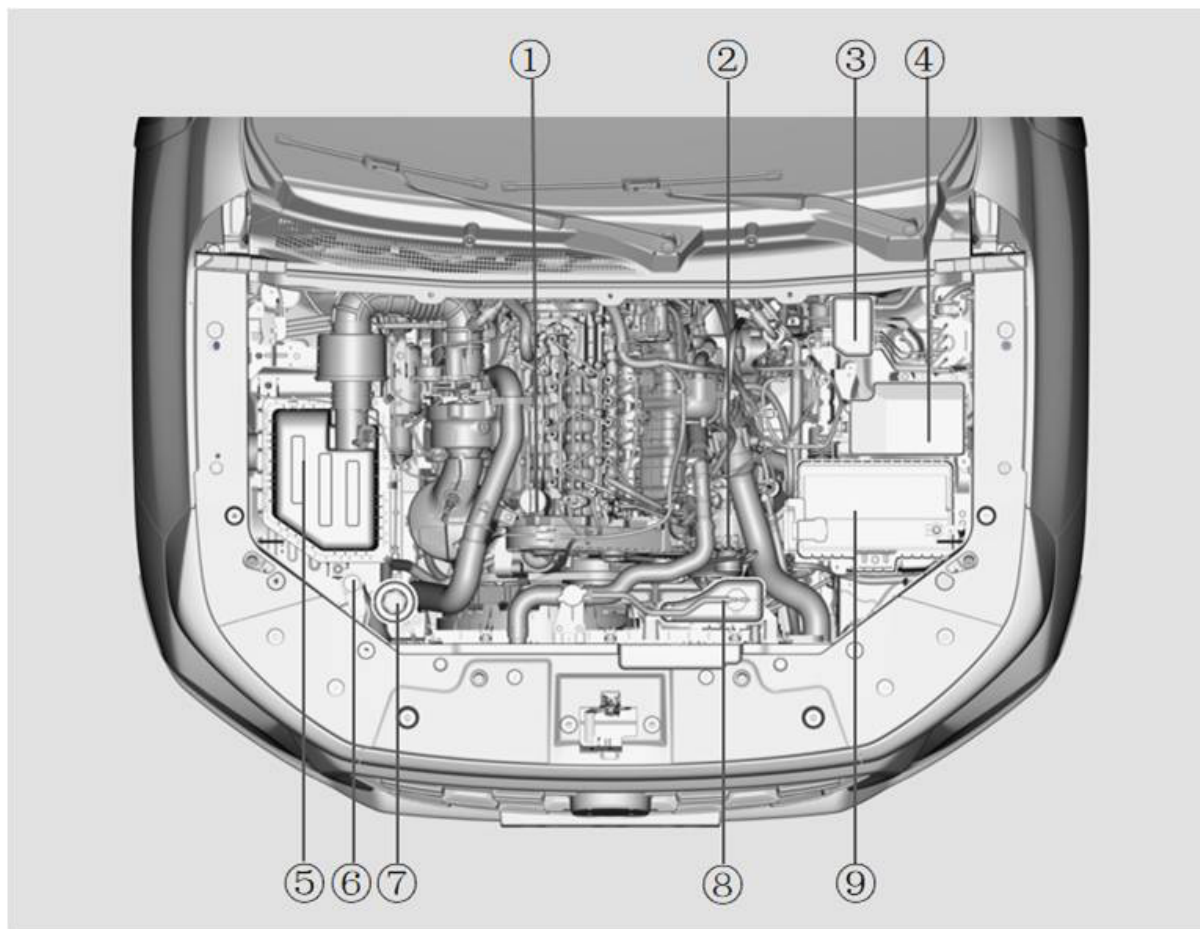
Моторный отсек дизельного двигателя ※

- ① Крышка маслоналивной горловины;
- ② Щуп уровня масла двигателя;
- ③ Бачок тормозной жидкости;
- ④ Блок предохранителей в моторном отсеке;
- ⑤ Воздушный фильтр двигателя;
- ⑥ Бачок для жидкости омывания ветрового стекла;
- ⑦ Бачок для жидкости гидроусилителя рулевого управления;
- ⑧ Резервуар охлаждающей жидкости двигателя;
- ⑨ Аккумуляторная батарея.

※ Данный значок означает, что указанный в описании агрегат или оборудование могут быть не включены в стандартную комплектацию автомобиля, и представлены справочно. Конкретная конфигурация зависит от вашего автомобиля.

О РУКОВОДСТВЕ ПОЛЬЗОВАТЕЛЯ

- Эксплуатация
- Ремонт и обслуживание
- Технические характеристики

Информация, содержащаяся в данном Руководстве пользователя, актуальна на момент публикации. Однако, в связи с постоянным повышением качества продукции, компания CHANGAN Automobile оставляет за собой право вносить изменения в конструкцию автомобиля.

Данное руководство относится ко всем моделям серии и включает в себя описания и пояснения как стандартного, так и дополнительного оборудования.

В данном руководстве Вы можете найти материал, который не относится к Вашему конкретному автомобилю.

КАК ПОЛЬЗОВАТЬСЯ РУКОВОДСТВОМ

информация в данном разделе.

Перед эксплуатацией автомобиля, внимательно ознакомьтесь с руководством пользователя, для получения подробного представления об автомобиле. Данное руководство поможет Вам правильно эксплуатировать и обслуживать автомобиль, и получать максимальное удовольствие от безопасного вождения.

Обратите особое внимание на информацию в разделах **“ВНИМАНИЕ”**, **“ПРЕДУПРЕЖДЕНИЕ”** и **“ПРИМЕЧАНИЕ”**, для сведения к минимуму риска повреждений, получения травм и смерти.

Текст в руководстве дополнен иллюстрациями для лучшего описания эксплуатации автомобиля. Ознакомившись с руководством, Вы узнаете об отличительных особенностях автомобиля, а также получите важную информацию по технике безопасности и советах по вождению в различных дорожных условиях. Общая структура руководства представлена в оглавлении.

При поиске необходимой информации или функции используйте алфавитный указатель. Он содержит список всей информации, представленной в руководстве в алфавитном порядке.

Разделы: руководство состоит из восьми глав и алфавитного указателя. Каждый раздел начинается с краткого содержания, где сразу можно увидеть представлена ли необходимая

В руководстве представлены меры предосторожности и инструкции по эксплуатации в целях сохранения Вашей безопасности и безопасности окружающих.

Эта информация предупреждает о потенциальных опасностях, которые могут причинить вред Вам или окружающим, а также о повреждении автомобиля. Указания по технике безопасности, содержащиеся на этикетках автомобиля и в настоящем руководстве, описывают возможные опасности и необходимые действия во избежание или снижения рисков.

Предупреждения и рекомендации, содержащиеся в данном руководстве, предназначены для вашей безопасности.

Несоблюдение предупреждений и инструкций по технике безопасности может привести к серьезным травмам или смерти.

В руководстве используются слова "**ВНИМАНИЕ**", "**ПРЕДУПРЕЖДЕНИЕ**", "**ПРЕДОСТЕРЕЖЕНИЕ**" и **СИМВОЛ ПРЕДУПРЕЖДЕНИЯ О БЕЗОПАСНОСТИ**.



ВНИМАНИЕ! Этот знак предупреждает о возможной опасности.

Он используется для предупреждения о потенциальной опасности и возможных физических травмах. Соблюдайте все указания по технике безопасности, следующие за этим символом, во избежание возможных травм или смерти. Символ предупреждения об опасности предшествует

сигнальным словам **ОПАСНОСТЬ**, **ПРЕДУПРЕЖДЕНИЕ** и **ПРЕДОСТЕРЕЖЕНИЕ**.

ВНИМАНИЕ: ВНЕСЕНИЕ КОНСТРУКТИВНЫХ ИЗМЕНЕНИЙ В КОНСТРУКЦИЮ И МОДИФИКАЦИЯ АВТОМОБИЛЕЙ CHANGAN

Не допускается вносить какие-либо изменения в конструкцию автомобиля. Это может привести к ухудшению эксплуатационных свойств автомобиля, снижению его безопасности, надежности и долговечности. В ряде случаев изменение конструкции автомобиля может стать причиной нарушения действующих государственных стандартов и правил и нарушить условие предоставления гарантийного покрытия на автомобиль. Некоторые изменения могут нарушать правила эксплуатации автомобилей, установленные Министерством транспорта и другими правительственными учреждениями в регионе.

Гарантийные обязательства компании Changan Automobile Co., не распространяются на любые отказы, повреждения или ухудшение эксплуатационных характеристик автомобиля, вызванные самостоятельным внесением изменений в его конструкцию.

HUNTER

УСТАНОВКА СИСТЕМ ДВУХСТОРОННЕЙ РАДИОСВЯЗИ ИЛИ МОБИЛЬНОЙ СВЯЗИ

Автомобиль оборудован системой электронного впрыска топлива и другими высокочувствительными электронными компонентами. Неправильно установленное или не настроенное оборудование двусторонней радиосвязи или мобильной связи могут негативно влиять на работу электронных систем. Внимательно следуйте инструкции производителя устройств и соблюдайте рекомендации и меры предосторожности. Перед установкой систем мобильной или двусторонней беспроводной связи обратитесь в авторизованный сервисный центр CHANGAN Automobile.

БЕЗОПАСНОСТЬ И ПРЕДУПРЕЖДЕНИЯ О ПОВРЕЖДЕНИИ АВТОМОБИЛЯ

Внимательно прочитайте руководство пользователя. Обратите особое внимание на информацию в разделах "ВНИМАНИЕ", "ПРЕДУПРЕЖДЕНИЕ" и "ПРИМЕЧАНИЕ", для снижения риска повреждений, получения травм и возможной смерти. Эти названия указывают на следующее:



ВНИМАНИЕ

ВНИМАНИЕ! - Этот заголовок предупреждает о случаях, когда существует вероятность причинения вреда здоровью людей или повреждение автомобиля. Чтобы избежать или уменьшить риск получения травмы или гибели людей, необходимо строго следовать приведенным указаниям.

ПРЕДУПРЕЖДЕНИЕ

Если содержимое данного раздела «**ПРЕДУПРЕЖДЕНИЕ**» игнорируется, автомобиль и/или его оборудование могут быть повреждены.

Во избежание риска повреждения автомобиля и/или его оборудования соблюдайте указания в пункте «**ПРЕДУПРЕЖДЕНИЕ**».

ПРИМЕЧАНИЕ

В данном разделе указаны дополнительные полезные сведения, необходимые для облегчения эксплуатации и технического обслуживания автомобиля.

Предупреждающий знак на рисунке ниже обозначает запрет какого-либо действия.



Предупреждающий знак на рисунке ниже означает «ОПАСНО, высокое напряжение». Будьте осторожны, высокая вероятность поражения электрическим током. Не прикасайтесь и не демонтируйте оборудование без специального допуска.

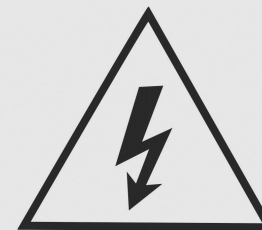

Аксессуары, запасные части и внесение изменений в конструкцию автомобиля

От качества деталей и запасных частей автомобиля зависит безопасность водителя и пассажиров. Оригинальные запасные части и аксессуары разрабатываются и изготавливаются компанией Changan Automobile Co., или под ее контролем. Применение только оригинальных запасных частей строго обязательно из соображений безопасности.

Гарантийные обязательства компании Changan Automobile Co., распространяются исключительно на оригинальные запасные части и аксессуары.

Не допускается вносить какие-либо изменения в конструкцию автомобиля. Это может привести к ухудшению эксплуатационных свойств автомобиля, снижению его безопасности, надежности и долговечности. В ряде случаев изменение конструкции автомобиля может стать причиной нарушения действующих государственных стандартов и правил.

При необходимости замены любой детали автомобиля используйте только оригинальные запасные части и аксессуары, произведенные поставщиками компании. В противном случае неисправности, вызванные использованием неоригинальных запчастей, не будут покрываться гарантийными обязательствами.

Установка систем мобильной связи

Установка на автомобиль систем мобильной двухсторонней беспроводной связи может повлиять на работу электронных систем автомобиля, таких как АБС, система стабилизации, система помощи при начале движения на подъеме, вспомогательная система безопасности и система натяжения ремней безопасности. Перед установкой обратитесь в авторизованный сервисный центр CHANGAN Automobile за соответствующими мерами предосторожности и рекомендациями.

Особенности вождения по шоссе и бездорожью

Данная модель автомобиля -универсальное транспортное средство, предназначенное для движения как по дорогам общего пользования, так и в условиях бездорожья. Управляемость и маневренность этого автомобиля отличается от обычных пассажирских транспортных средств, так как дорожный просвет и центр тяжести выше, чем у обычных автомобилей. Отличительные конструктивные особенности данной модели повышают вероятность опрокидывания этих моделей автомобилей по сравнению с обычными пассажирскими транспортными средствами. Внимательно ознакомьтесь с разделами «Меры предосторожности для внедорожного автомобиля» и «Меры предосторожности при

движении по бездорожью», во избежание несчастного случая и получения травм, вызванных неправильной эксплуатацией.

HUNTER

Обозначения

Данное руководство применимо для автомобилем CHANGAN HUNTER PLUS.

Сокращения и буквенные обозначения, используемые в руководстве пользователя приведены в таблице ниже:

Обозначение	Единица Измерения
л	Литр
мл	Миллилитр
км	Километр
м	Метр
см	Сантиметр
мм	Миллиметр
мин	Минута
с	Секунда
кг	Килограмм
А	Ампер
В	Вольт
км/ч	Километр/час
кГц	Килогерц
кПа	Килопаскаль
об/мин	Обороты / минуту
Вт	Ватт
кВт/об/мин	Киловатт / обороты в минуту
°С	Градус Цельсия
%	Процент

Н·м	Ньютон-метр
-----	-------------

Обозначение	Единица Измерения
(°)	Градус
(')	Угловая минута
Гбайт	Гигабайт
Мбайт	Мегабайт
МКПП	Механическая Коробка Переключения Передач
АКПП	Автоматическая Коробка Переключения Передач
ЭБУ	Электронный блок управления
ГСМ	Горюче-смазочные материалы
ГЛОНАСС	Глобальная навигационная спутниковая система
GPS	Система глобального позиционирования
GSM	Глобальный стандарт цифровой мобильной сотовой связи, с разделением каналов по времени (TDMA) и частоте (FDMA)
GPRS	Настройка над технологией мобильной связи GSM, осуществляющая пакетную передачу данных
UMTS	Универсальная Мобильная Телекоммуникационная

	Система
ТС	Транспортное средство
МНД	Минимальный набор данных
ЭОС	Экстренная оперативная служба
Обозначение	Единица Измерения
ЭРА- ГЛОНАСС	Российская государственная система экстренного реагирования при авариях
ПО	Программное обеспечение
БИП	Блок Интерфейса Пользователя
ДТП	Дорожно-транспортное происшествие
БУ СНПБ	Блок управления системы надувных подушек безопасности
СВЭОС	Система вызова экстренных оперативных служб
ICCID	Уникальный серийный номер SIM-чипа
ПДД	Правила Дорожного Движения

ОГЛАВЛЕНИЕ

I. ОБЗОР АВТОМОБИЛЯ	13	ДРУГОЕ ОБОРУДОВАНИЕ.....	124
ТОПЛИВО И УРОВЕНЬ ВЫБРОСОВ ОТРАБОТАННЫХ ГАЗОВ	14	IV. УПРАВЛЕНИЕ АВТОМОБИЛЕМ	129
ЗАВОДСКИЕ ТАБЛИЧКИ И ИДЕНТИФИКАЦИОННЫЙ НОМЕР АВТОМОБИЛЯ (VIN).....	16	МЕРЫ ПРЕДОСТОРОЖНОСТИ ПРИ ЭКСПЛУАТАЦИИ АВТОМОБИЛЯ	130
ОКНО ДЛЯ МИКРОВОЛН.....	18	ЗАПУСК И ОСТАНОВКА ДВИГАТЕЛЯ.....	133
СИСТЕМА РЕГИСТРАЦИИ ДАННЫХ О ПРОИШЕСТВИЯХ (EDR)※.....	18	ТРАНСМИССИЯ.....	136
МОДЕЛЬ И НОМЕР ДВИГАТЕЛЯ	20	ТОРМОЗНАЯ СИСТЕМА	143
ВНЕСЕНИЕ ИЗМЕНЕНИЙ В КОНСТРУКЦИЮ АВТОМОБИЛЕЙ	21	СИСТЕМА ПОЛНОГО ПРИВОДА 4WD ※	151
II. СИСТЕМЫ БЕЗОПАСНОСТИ АВТОМОБИЛЯ.....	22	РЕКОММЕНДАЦИИ ПО ВОЖДЕНИЮ	157
МЕРЫ ПРЕДОСТОРОЖНОСТИ	23	V. ДЕЙСТВИЯ В АВАРИЙНЫХ СИТУАЦИЯХ	162
СИДЕНЬЕ.....	24	ПРЕДУПРЕЖДЕНИЯ О НЕИСПРАВНОСТИ АВТОМОБИЛЯ И БОРТОВЫЕ ИНСТРУМЕНТЫ.....	163
РЕМНИ БЕЗОПАСНОСТИ.....	28	ЗАМЕНА КОЛЕС	165
БЕЗОПАСНОСТЬ ПЕРЕВОЗКИ ДЕТЕЙ.....	31	ЭЛЕКТРОМЕХАНИЧЕСКИЙ ЗАМОК ГРУЗОВОГО ОТДЕЛЕНИЯ	169
СИСТЕМА ISOFIX	34	ЗАПУСК ДВИГАТЕЛЯ ПРИ НИЗКОМ ЗАРЯДЕ АККУМУЛЯТОРНОЙ БАТАРЕИ.....	170
ПОДУШКИ БЕЗОПАСНОСТИ AIRBAG	38	БУКСИРОВКА АВТОМОБИЛЯ.....	170
III. ФУНКЦИИ АВТОМОБИЛЯ	52	АВАРИЙНОЕ ОБОРУДОВАНИЕ ※.....	177
КЛЮЧ С ФУНКЦИЕЙ ДИСТАНЦИОННОГО УПРАВЛЕНИЯ.....	53	VI. ТЕХНИЧЕСКОЕ ОБСЛУЖИВАНИЕ И РЕМОНТ	182
ЗАПУСК ДВИГАТЕЛЯ С КНОПКИ START ENGINE STOP	58	СПИСОК ОБЯЗАТЕЛЬНЫХ ПРОВЕРОК.....	183
ИММОБИЛАЙЗЕР	59	МЕРЫ ПРЕДОСТОРОЖНОСТИ ПРИ ТЕХНИЧЕСКОМ ОБСЛУЖИВАНИИ И РЕМОНТЕ	184
ЗАМКИ ДВЕРЕЙ.....	61	ШИНЫ И ДИСКИ.....	184
ЭЛЕКТРИЧЕСКИЕ СТЕКЛОПОДЪЕМНИКИ	63	СИСТЕМА КОНТРОЛЯ ДАВЛЕНИЯ ВОЗДУХА В ШИНАХ (TPMS)	189
ЗЕРКАЛА ЗАДНЕГО ВИДА.....	66	УХОД ЗА КУЗОВОМ АВТОМОБИЛЯ.....	191
КАПОТ АВТОМОБИЛЯ.....	68	ФАРЫ И ОСВЕЩЕНИЕ	195
ЗАПРАВКА АВТОМОБИЛЯ ТОПЛИВОМ.....	70	АККУМУЛЯТОРНАЯ БАТАРЕЯ	197
РУЛЕВОЕ КОЛЕСО.....	71	ЖИДКОСТЬ ДЛЯ ОМЫВАНИЯ ЛОБОВОГО СТЕКЛА И ЩЕТКИ СТЕКЛООЧИСТИТЕЛЯ	198
МНОГОФУНКЦИОНАЛЬНЫЙ ДИСПЛЕЙ ПРИБОРНОЙ ПАНЕЛИ.....	74	СТОЯНОЧНЫЙ ТОРМОЗ.....	200
УПРАВЛЕНИЕ ОСВЕЩЕНИЕМ	91	ПРЕДОХРАНИТЕЛИ.....	200
СТЕКЛООЧИСТИТЕЛЬ И ОМЫВАТЕЛЬ	95	ТЕХНИЧЕСКОЕ ОБСЛУЖИВАНИЕ	202
СИСТЕМА КЛИМАТ-КОНТРОЛЯ.....	97	VII. ТЕХНИЧЕСКИЕ ХАРАКТЕРИСТИКИ АВТОМОБИЛЯ.....	207
МУЛЬТИМЕДИЙНАЯ СИСТЕМА ※	105	РАЗМЕРЫ АВТОМОБИЛЯ.....	208
СИСТЕМА ПОМОЩИ ПРИ ПАРКОВКЕ	107	ДВИГАТЕЛЬ	211
КРУИЗ КОНТРОЛЬ (CC)※.....	117	МАССА АВТОМОБИЛЯ	211
ЭЛЕКТРОННЫЕ СИСТЕМЫ БЕЗОПАСНОСТИ.....	120	ЗАПРАВОЧНЫЕ ЖИДКОСТИ И ОБЪЕМЫ	212
ВИДЕОРЕГИСТРАТОР ※	122		

HUNTER

Бензиновый двигатель D20TG-AB.....	212
Дизельный двигатель 4D20M	213
СПЕЦИФИКАЦИИ КОЛЕС И ШИН, РЕКОМЕНДОВАННОЕ ДАВЛЕНИЕ В ШИНАХ В ХОЛОДНОМ СОСТОЯНИИ.....	214
УГЛЫ УСТАНОВКИ КОЛЕС (БЕЗ ЗАГРУЗКИ).....	214
СПИСОК СОКРАЩЕНИЙ	215
VIII. РЕГУЛЯРНОЕ ТЕХНИЧЕСКОЕ ОБСЛУЖИВАНИЕ	217

I. ОБЗОР АВТОМОБИЛЯ

HUNTER

ТОПЛИВО И УРОВЕНЬ ВЫБРОСОВ ОТРАБОТАННЫХ ГАЗОВ

Уровень выбросов отработанных газов в моделях **CHANGAN HUNTER PLUS** для российского рынка удовлетворяют требованиям стандарта, и соответствуют требованиям Euro VI.

На данную модель устанавливаются два типа двигателей:

- дизельный двигатель **4D20M**,
- бензиновый двигатель **D20TG-AB**.

Требования к топливу (бензину) для бензиновых двигателей следующие:

Рекомендуется использовать высокооктановый неэтилированный бензин с октановым числом RON (исследовательское октановое число) не ниже 92 или выше.

Только рекомендованное топливо позволяет Вашему новому автомобилю достичь номинальных значений мощности, динамики, экономичности и токсичности и минимизирует количество отработанного газа и нагара в свечах зажигания.

ПРЕДУПРЕЖДЕНИЕ

Применяйте только неэтилированный бензин. НИКОГДА НЕ ИСПОЛЬЗУЙТЕ ЭТИЛИРОВАННОЕ ТОПЛИВО. Использование этилированного топлива может привести к повреждению систем двигателя. Это ведет к повреждению и даже разрушению двигателя, наносит ущерб каталитическому нейтрализатору и может привести к повреждению кислородного датчика системы управления двигателем и повлиять на работу системы контроля выбросов.

Никогда не добавляйте в топливо или топливный бак очиститель топливной системы и другие присадки. Использование очистителя топлива может привести к повреждению двигателя, что не будет покрываться гарантийными обязательствами. За подробной консультацией обратитесь авторизованному дилеру CHANGAN Automobile.

может привести к разливу топлива или повреждению топливной системы.

Всегда проверяйте плотность прилегания крышки топливозаливной горловины для предотвращения утечки топлива в случае аварии.

ПРИМЕЧАНИЕ

Если при заправке топливный пистолет выключается автоматически, то топливный бак заполнен. Не продолжайте заправку. Это

Бензин, содержащий спирт и метанол

Газохол - смесь бензина и этанола (известный как зерновой спирт), а также бензин или газохол, содержащий метанол (известный как древесный спирт), могут продаваться вместе с этилированным или неэтилированным бензином, или под его видом.

Не используйте газохол, содержащий более 10% этанола, и не используйте бензин или газохол, содержащий метанол. Любое из этих видов топлива может вызвать проблемы с работоспособностью автомобиля и привести к повреждению топливной системы, системы управления двигателем и системы контроля выбросов отработанных газов.

При возникновении проблем с работой автомобиля прекратите использовать газохол любого типа. Повреждения автомобиля или связанные неисправности не могут быть покрыты гарантией производителя, если они являются результатом использования:

1. Газохол, содержащий более 10% этанола;
2. Бензин или газохол, содержащий метанол;
3. Этилированное топливо или этилированный газохол.

работу ДВС и/или ухудшает работоспособность автомобиля.

Альтернативные виды топлива и присадки

Использование присадок к топливу, таких как:

- Силиконовая присадка к топливу;
- Присадка к топливу ММТ (с содержанием марганца, Mn);
- Присадка к топливу на основе ферроцена (железа);
- Другие присадки к топливу на металлической основе - могут привести к пропускам воспламенения в цилиндрах двигателя, плохой динамике, остановке двигателя, повреждению катализатора или повышенной коррозии, что, в свою очередь, может привести к разрушению двигателя и/или сокращению срока службы силового агрегата.

ПРЕДУПРЕЖДЕНИЕ

Повреждение топливной системы или проблемы с производительностью, и работой двигателя, вызванные использованием данного вида топлива, не будут покрываться гарантией на автомобиль.

ПРЕДУПРЕЖДЕНИЕ

Не используйте газохол содержащий метанол для заправки автомобиля, а также любой бензоспирт, который влияет на

Метил-трет-бутиловый эфир МТБЭ

Компания CHANGAN Automobile не рекомендует использовать для автомобиля топливо, содержащее более 15,0 % (по объему) МТБЭ - Метил-трет-бутиловый эфир (Содержание кислорода 2,7 % по массе). Топливо, в содержании которого более 15,0 % (по объему) МТБЭ может снизить производительность автомобиля, а высокое давление насыщенных паров привести к блокировке или затрудненному запуску двигателя.

ПРИМЕЧАНИЕ

Гарантийные обязательства компании Changan Automobile Co. не распространяются на любые отказы, повреждения или ухудшение эксплуатационных характеристик автомобиля, связанные с повреждением топливной системы и другими неисправностями, вызванными использованием топлива ненадлежащего качества - содержащее метанол или топливо, содержащее более 15,0 % (по объему) МТБЭ - Метил-трет-бутиловый эфир (Содержание кислорода 2,7% по массе).

Не используйте метанол

Не используйте для заправки автомобиля топливо, содержащее метанол (древесный спирт). Этот тип топлива может снизить мощность автомобиля и повредить компоненты топливной системы, системы управления двигателем и системы контроля выбросов отработанных газов.

Эксплуатация в зарубежных странах

В случае эксплуатации автомобиля в другой стране, необходимо:

- Соблюдать все правила, дорожного движения, регистрации, страхования жизни и ответственности для данного региона;
- Определить наличие соответствующего рекомендованного топлива для автомобиля.

ЗАВОДСКИЕ ТАБЛИЧКИ И ИДЕНТИФИКАЦИОННЫЙ НОМЕР АВТОМОБИЛЯ (VIN)

Таблички

Заводская табличка с указанием VIN (идентификационного номера) автомобиля, максимальной разрешенной общей массой и другой информацией расположена в проеме правой передней двери под защелкой замка.

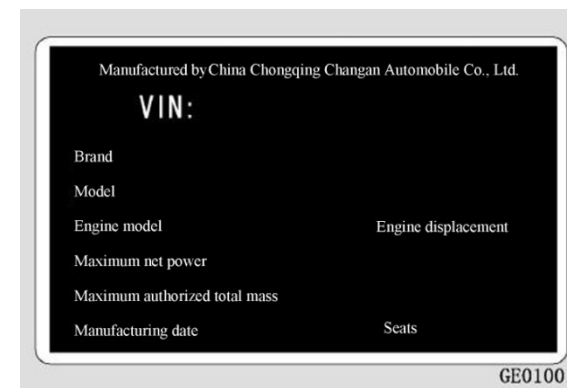

Идентификационный номер автомобиля (VIN)

Идентификационный номер автомобиля (VEHICLE IDENTIFICATION NUMBER) - VIN код автомобиля нанесен в следующих местах:

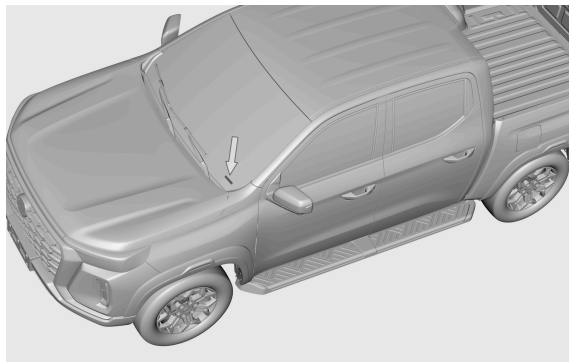

1. На стыке приборной панели и ветрового стекла, в левом нижнем углу;

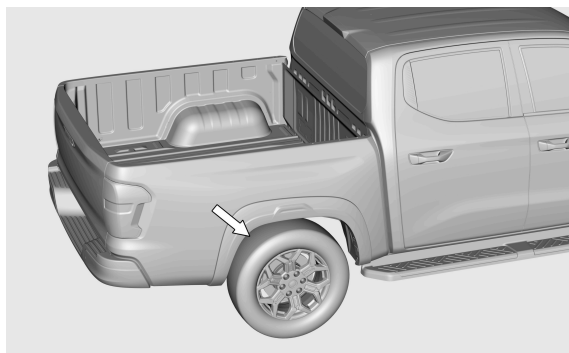

2. На продольной балке рамы правого заднего колеса.

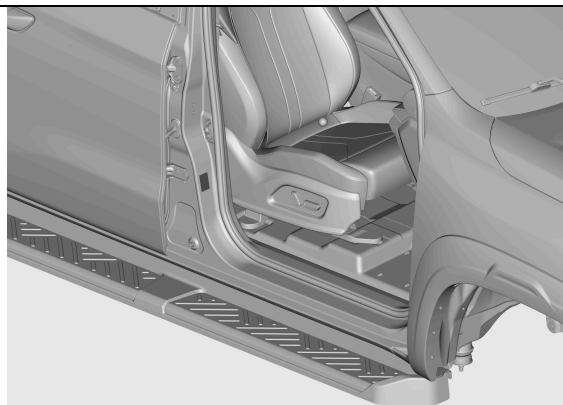

водителя;

3. На информационной заводской табличке в проеме правой передней двери.

Чтение информации о VIN автомобиля из электронного блока управления ЭБУ (ECU):



1. Подключите диагностический сканер к диагностическому интерфейсу OBD, расположенному в левой нижней части под обшивкой рулевого механизма со стороны

HUNTER

2. В интерфейсе диагностического сканера выберите модель автомобиля, и войдите в систему EMS управления двигателем;

3. Выберите пункт «Read Version Information» (Считывание информации о версии) в интерфейсе EMS и сверьте VIN номер автомобиля.

Интерфейс OBD поддерживает большинство автомобильных диагностических сканеров, представленных на рынке. Компанией CHANGAN Automobile утвержден и авторизован для использования автомобильными дилерами диагностический сканнер Changan Bosch.

ПРИМЕЧАНИЕ

- Диагностический интерфейс OBD CHANGAN поддерживает передачу информации по CAN или K-line. Сначала проверьте диагностический сканер на возможность обмена данными по CAN шине. Если он не взаимодействует с EMS, попробуйте другой, поддерживающий K-line связь;
- Если сканнер не может установить связь с EMS, или не может считать VIN, обратитесь к авторизованному дилеру CHANGAN Automobile.

ОКНО ДЛЯ МИКРОВОЛН

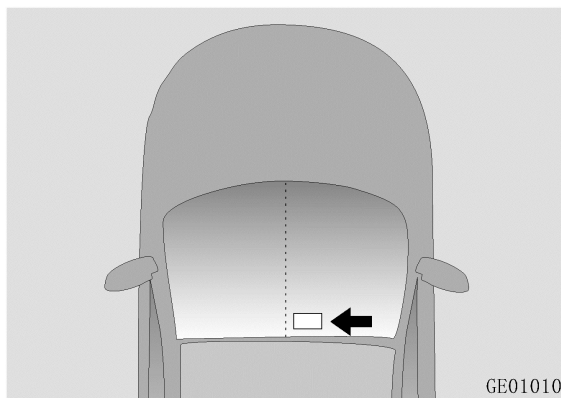

Окно для микроволн расположено снаружи, в правой верхней части ветрового стекла. Его не должны перекрывать опоры датчика дождя или датчика отслеживания отклонения от полосы движения.

СИСТЕМА РЕГИСТРАЦИИ ДАННЫХ О ПРОИШЕСТВИЯХ (EDR)*

Автомобиль оснащен системой регистрации данных о событиях и происшествиях (EDR), которая может фиксировать скорость автомобиля и данные о торможении во время столкновения. Однако, в зависимости от силы и типа столкновения данная информация может не сохраниться.

Контроллер EDR расположен в блоке управления подушками безопасности. Сохраненные системой регистрации EDR данные помогают лучше разобраться ситуацию в момент столкновения, оценить повреждения и возможные полученные травмы.

Компания CHANGAN не раскрывает информацию и данные, зафиксированные системой EDR, третьим лицам, за исключением следующих обстоятельств:

- При согласии собственника или арендатора транспортного средства;
- По официальному запросу бюро общественной безопасности, Государственной инспекции безопасности дорожного движения, суда или иного государственного департамента;
- В случаях привлечения компании CHANGAN Automobile к судебным

слушаниям.

Данные, записанные системой EDR, при необходимости, могут быть использованы для:

- Исследования показателей и разработки систем безопасности транспортных средств;

- При необходимости предоставления данных третьим лицам для исследования и разработок должно осуществляться без раскрытия информации о владельцах и их транспортных средствах.

Зафиксированные системой EDR данные могут быть прочитаны с помощью специального диагностического прибора через диагностический порт OBD в авторизованном сервисном центре CHANGAN Automobile.

Описание системы

Регистрация аварийных ситуаций и происшествий

Аварийные ситуации и другие события, влияющие на безопасность, могут быть зафиксированы со всех сторон автомобиля и сохранены.

Сигнал для записи обстановки спереди, сбоку и/ или ситуаций позади автомобиля может быть передан при срабатывании триггера события (срабатывание подушек безопасности или достижения порогового значения) или без срабатывания триггера события (подушки безопасности не раскрылись, а показатели порогового значения не были достигнуты).

Контроллер EDR (в блоке управления подушками безопасности) может сохранять до трех событий.

Зарегистрированные события могут быть классифицированы как перезаписываемые в памяти:

Если продольная скорость транспортного средства изменяется на 8 км/ч и более за 150 мс, событие регистрируется. Это событие может быть перезаписано любым последующим событием.

Когда одновременно регистрируется изменение боковой скорости, которое составляет 8 км/ч и более за 150 мс, событие регистрируется. Если следующие условия для блокировки перезаписи не выполняются, событие может быть перезаписано любым последующим событием.

Зарегистрированные события могут быть классифицированы как заблокированные в памяти (защищенные от перезаписи):

Если срабатывает удерживающее устройство или скорость столкновения достигает условия необратимого срабатывания удерживающего устройства, событие регистрируется. Это событие не может быть перезаписано другими событиями.

HUNTER

МОДЕЛЬ И НОМЕР ДВИГАТЕЛЯ

Номер модели дизельного двигателя и заводской номер двигателя нанесены на блоке цилиндров двигателя.

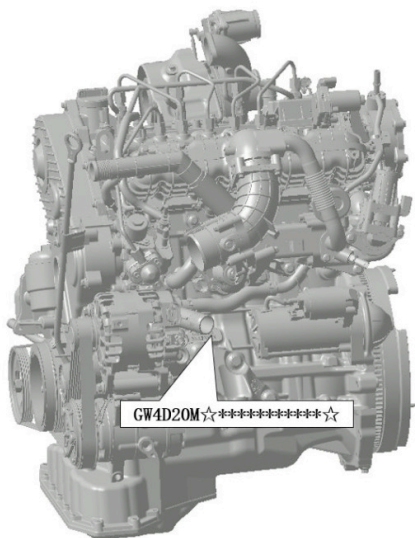

Номер модели бензинового двигателя и заводской номер двигателя нанесены на блоке цилиндров двигателя.



ДВИГАТЕЛЬ ТУРБОАГНЕТАТЕЛЕМ

C

Не рекомендуется работа двигателя на холостом ходу в течении длительного времени (20 мин. и более), во избежание утечки масла из турбонагнетателя;

После длительной стоянки при температуре ниже -20 °С не нажимайте полностью педаль акселератора в течение 6 секунд после запуска двигателя.

Не нажимайте резко на педаль акселератора для резкого ускорения, остановки и последующей работе на холостом ходу или движения накатом во избежание утечки масла из нагнетателя

ПРЕДУПРЕЖДЕНИЕ

Несоблюдение вышеуказанных мер предосторожности может привести к повреждению турбонагнетателя или утечке масла, что не будет покрываться гарантийными обязательствами.

ВНЕСЕНИЕ ИЗМЕНЕНИЙ В КОНСТРУКЦИЮ АВТОМОБИЛЕЙ

Не допускается вносить какие-либо изменения в конструкцию автомобиля. Это может привести к ухудшению эксплуатационных свойств автомобиля, снижению его безопасности, надежности и долговечности. В ряде случаев изменение конструкции автомобиля может стать причиной нарушения действующих государственных стандартов безопасности и выбросов.

Гарантийные обязательства компании Changan Automobile Co., не распространяются на любые отказы, повреждения или ухудшение эксплуатационных характеристик автомобиля, вызванные самостоятельным внесением изменений в его конструкцию.

Самостоятельная установка дополнительных электронных устройств может привести к неправильной работе автомобиля, повреждению проводов, разрядке аккумулятора и/или возгоранию. В целях вашей безопасности и сохранности автомобиля не рекомендуется установка и использование дополнительных посторонних электронных устройств и аксессуаров.

II. СИСТЕМЫ БЕЗОПАСНОСТИ АВТОМОБИЛЯ

МЕРЫ ПРЕДОСТОРОЖНОСТИ

В данном разделе собраны и описаны основные и наиболее важные меры предосторожности и рекомендации по технике безопасности.

Всегда пристегивайтесь ремнем безопасности

Ремни безопасности – эффективное средство защиты водителя и пассажиров от тяжелых травм при дорожно-транспортных происшествиях.

Подушки безопасности (система SRS) являются дополнением к ремням безопасности и не заменяют их полностью. Даже если автомобиль оснащен подушками безопасности, ВСЕГДА надевайте и пристегивайте ремень безопасности во время движения автомобиля. Перед началом движения правильно отрегулируйте положение сиденья.

Правила перевозки детей

Детей до 12 лет или ростом до 150 см рекомендуется перевозить на заднем сиденье с обязательным использованием детского удерживающего устройства. Если ребенок вырос из детского удерживающего устройства, обязательно используйте сиденье бустер с поясным/ плечевым ремнем до тех пор, пока не сможете правильно использовать ремень безопасности без

бустерного сиденья.

Подушки безопасности

Несмотря на то, что подушки безопасности могут спасти жизни, они также могут нанести серьезные или смертельные травмы пассажирам, которые сидят слишком близко к ним или не пристегнуты должным образом. Младенцы, маленькие дети и низкорослые взрослые подвергаются наибольшему риску получить травму от раскрытия подушки безопасности. Следуйте всем инструкциям и предупреждениям, приведенным в данном руководстве.

Отвлечение внимания водителя

Отвлечение внимания водителя представляет серьезную угрозу и потенциально смертельную опасность, особенно для водителей с небольшим стажем вождения. Соблюдение правил безопасности и концентрация внимания за рулем – первоочередное правило при управлении автомобилем. Водители должны быть осведомлены о широком спектре потенциальных отвлекающих факторов: сонливость, поиск и попытки дотянуться до различных предметов во время движения, еда и личный уход за рулем во время движения, отвлечение внимания другими пассажирами и использование сотовых телефонов. Водители могут отвлекаться, когда отводят глаза и внимание от дороги или убирают руки с руля, чтобы сосредоточиться на чем-то другом, кроме вождения.

HUNTER

Для снижения риска отвлечения внимания и возможности возникновения несчастного случая:

- Настраивайте свои мобильные устройства (например, MP3-плееры, телефоны, навигационные устройства и т.д.), ТОЛЬКО на парковке или во время стоянки автомобиля.
- Используйте мобильные устройства только в случаях, когда это разрешено законами при соблюдении условий безопасности.
- НИКОГДА НЕ отправляйте СМС или иные текстовые сообщения и/или электронную почту во время вождения. В ряде стран действуют законы, запрещающие водителям использовать мобильные устройства во время движения.
- НИКОГДА НЕ используйте мобильное устройство при управлении автомобилем, т.к. оно может отвлекать от вождения автомобиля. Водитель несет ответственность перед пассажирами и другими участниками дорожного движения. Для безопасного движения держите руки на руле, а внимание сконцентрируйте на дороге.

Следите за скоростью автомобиля

Превышение установленной скорости является одним из основных факторов травматизма и смертности при столкновениях. С увеличением скорости этот риск возрастает, но серьезные травмы можно получить и при движении на низких

скоростях. Не разгоняйте автомобиль быстрее, чем это безопасно для текущих условий, независимо от максимально разрешенной скорости.

Следите за техническим состоянием автомобиля

Повреждение шины или иная механическая поломка могут быть чрезвычайно опасны. Для снижения вероятности возникновения таких ситуаций, регулярно проверяйте давление в шинах, их состояние, а также регулярно и своевременно проводите плановое техническое обслуживание автомобиля.

СИДЕНЬЕ

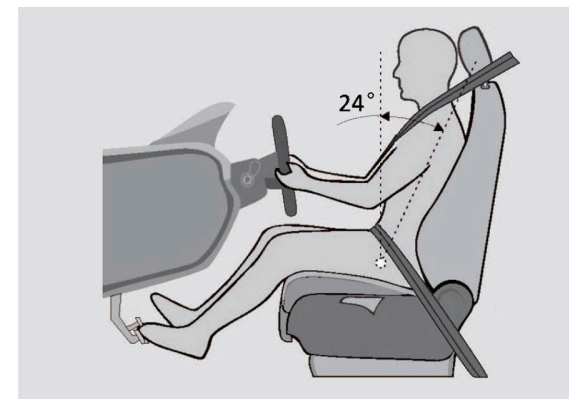

Продольная регулировка положения переднего сиденья и угла наклона спинки (с учетом толщины подушки сиденья) спроектировано для данной модели:

- **Продольная регулировка сиденья:** сиденье может выдвигаться на 180 мм вперед и на 40 мм назад от проектного положения.

- **Угол наклона спинки:** (угол между вертикальной линией и линией туловища): расчетный угол наклона спинки переднего сиденья для данной модели автомобиля составляет 24°, а расчетный угол наклона спинки заднего сиденья - 26°.

Регулировка положения сиденья

Максимальную защиту в случае столкновения можно получить только при правильном положении сиденья и корректной эксплуатации подголовника, ремня безопасности и подушки безопасности.

Перед началом движения, после запуска двигателя, отрегулируйте положение сиденья:

- Отрегулируйте положение сиденья. Убедитесь, что сиденье и спинка зафиксированы в правильном положении. Не наклоняйте спинку слишком сильно;
- Отрегулируйте высоту подголовника таким образом, чтобы его центр находился на уровне верхней части уха. После регулировки убедитесь, что подголовник зафиксирован в необходимом положении;
- Отрегулируйте кресло водителя таким образом, чтобы вы находились на достаточном безопасном расстоянии от рулевого колеса. Отрегулируйте наклон рулевого колеса так, чтобы подушка безопасности находилась непосредственно напротив грудного отдела водителя;
- Отрегулируйте положение спинки:

посадка прямая, спина полностью прислонена к спинке кресла;

- Пристегните ремень безопасности. (см. раздел «Ремни безопасности»).



ВНИМАНИЕ

- Не допускается регулировка положения сиденья во время движения автомобиля. Это может привести к потере контроля над управлением автомобилем или травмам, вследствие случайного движения сиденья.
- Не размещайте под сиденьем посторонние предметы. Они могут повредить механизм фиксации сиденья и/или стать причиной случайного нажатия на рычаг регулировки положения сиденья, из-за чего сиденье может сдвинуться и стать причиной потери управления автомобилем. Кроме того, это может повредить механизм регулировки сиденья.
- Не размещайте дополнительные чехлы или накладки на подушку сиденья. Неправильный размер, форма или положение накладки, размещенной на поверхности сиденья, могут привести к неисправности SBR переднего сиденья (напоминание о непристегнутом ремне безопасности).

Механическая регулировка переднего сиденья ✖



1. Продольная регулировка положения сиденья

Потяните вверх за среднюю часть регулировочного рычага ①, расположенного под сиденьем, и, удерживая его, сдвиньте сиденье в нужное положение. Отпустите регулировочный рычаг.

2. Ручка регулировки высоты сиденья ✖

Для регулировки высоты сиденья потяните вверх или опустите вниз ручку регулировки высоты сиденья ②.

3. Регулировка угла наклона спинки

Потяните вверх ручку регулировки угла наклона спинки ③ и слегка отклонитесь на спинку для регулировки ее под необходимым углом, а затем отпустите ручку.

HUNTER

Электромеханическая регулировка переднего сиденья ✖



1. Регулировка сиденья по положению и высоте

Нажмите на переключатель управления ① в необходимом направлении (по положению и высоте) и отпустите. Сиденье остановится и зафиксируется.

2. Регулировка наклона спинки переднего сиденья

Наклоните переключатель управления положением спинки сиденья ② в необходимом направлении и отпустите по достижению требуемого угла наклона. Спинка сиденья остановится и зафиксируется.

Подогрев сидений (сенсорный экран) ✖

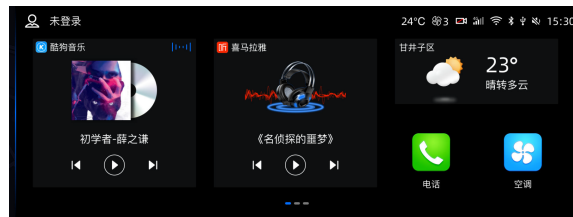

Клавиши управления обогревом сидений водителя и переднего пассажира расположены на интеллектуальном многофункциональном дисплее.

Нажмите на дисплее кнопку быстрого доступа к системе управления кондиционером и отобразится интерфейс управления системой климат - контроля, где будут отображены настройки обогрева сидений.

Нажмите кнопку обогрева один раз, загорятся два контрольных индикатора, и активируется функция обогрева сидений в режиме максимальной мощности «High». При повторном нажатии на переключатель обогрева загорится один индикатор, а функция обогрева сидений переключится в

режим низкой мощности «Low». При 3-х кратном нажатии на клавишу обогрева индикатор погаснет, и функция обогрева будет выключена.

Режим обогрева может быть включен водителем и/ или пассажиром одновременно или по отдельности.



ВНИМАНИЕ

При длительном использовании функции подогрева сиденья, можно спровоцировать перегрев, ожог или возгорание. Будьте осторожны, особенно при длительном использовании функции подогрева сидений. Используйте положение переключателя подогрева сидений в соответствии с реальной обстановкой на текущий момент. Особое внимание при использовании функции обогрева сидений рекомендуется уделять следующим пассажирам:

- Люди в возрасте, младенцы, дети, пациенты, инвалиды и беременные женщины;
- Пассажиры с повышенной чувствительностью кожи;
- Люди, находящиеся в состоянии повышенной усталости, в состоянии опьянения или в сонном состоянии из-за действия лекарственных препаратов (например, снотворное или лекарства от простуды).

ВНИМАНИЕ

Не накрывайте сиденье одеялом, подушкой или другими теплоизоляционными изделиями при включенном обогреве.

Регулировка подголовников

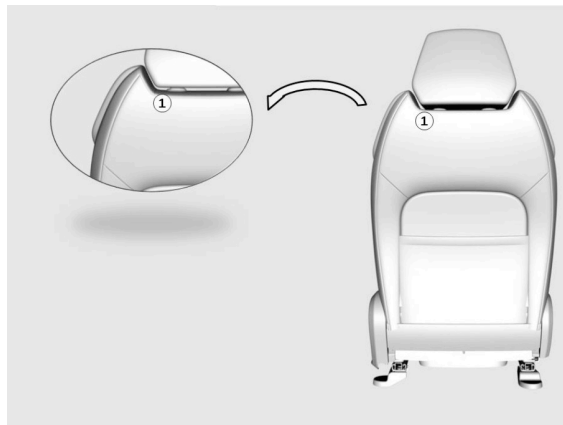

Регулировка положения подголовника вверх: потяните за подголовник вверх до необходимого положения.

Регулировка положения подголовника вниз: нажмите на фиксатор ① и, удерживая его, опустите подголовник на необходимую высоту.

Извлечение подголовника: Нажмите на фиксатор ① и, удерживая его, одновременно поднимите подголовник вверх и извлеките его.

ВНИМАНИЕ

- Никогда не регулируйте подголовник во время движения автомобиля.
- Защитные функции подголовника более эффективны, когда он находится максимально близко к голове. Не

располагайте подушки на спинках сиденья.

- Движение автомобиля допустимо только при установленных в надлежащее положение подголовниках.

Раскладывание задних сидений

1. Поднимите фиксатор спинки ① вверх. После разблокировки спинки наклоните спинку вперед и сложите спинку сидений второго ряда. Левый и правый интегрированные натяжные ремни заднего сиденья необходимо отстегивать одновременно.

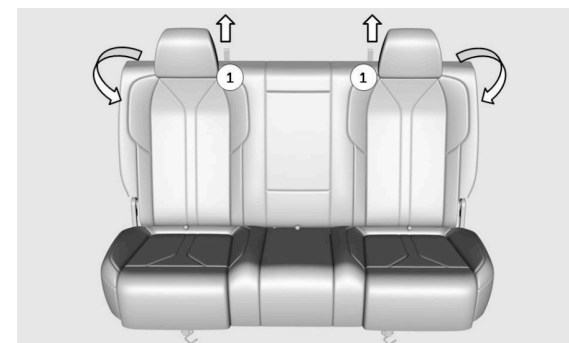

2. Потяните лямку вертикально вниз для разблокировки подушки сиденья, поднимите подушку сиденья вверх и зафиксируйте крючком за направляющую подголовника.

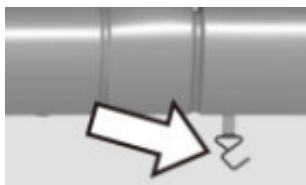
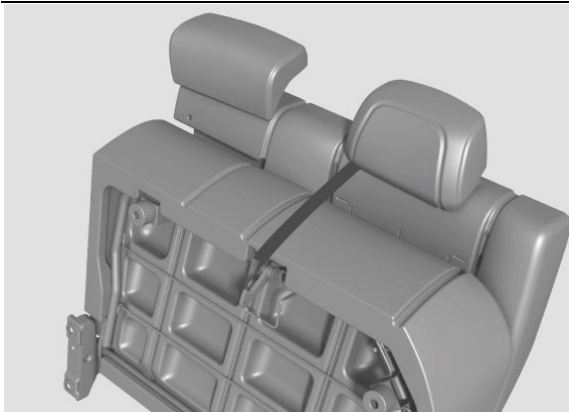

ПРЕДУПРЕЖДЕНИЕ

- Не складывайте сиденья во время движения автомобиля. Это может привести к травмам, вследствие случайного движения сиденья.
- После установки подушки сиденья слегка покачайте ее вверх-вниз. Убедитесь, что подушка сиденья надежно зафиксирована.
- После установки подушки сиденья проверьте и убедитесь, что пряжка ремня безопасности находится на подушке сиденья.

РЕМНИ БЕЗОПАСНОСТИ

Ремни безопасности – эффективное средство защиты водителя и пассажиров от тяжелых травм при дорожно-транспортных происшествиях.

В случае столкновения или резкого торможения автомобиля возникает большая сила инерции. В такой ситуации ремни безопасности могут удержать водителя и пассажиров на сиденьях, предотвращая удары о внутренние элементы салона автомобиля и поглощая большое количество кинетической энергии, сокращая риск получения травм водителем и пассажирами.

Правильное пристегивание ремней безопасности является важным предварительным условием для правильной работы подушек безопасности с целью максимальной защиты.

Неправильное использование ремней безопасности и некорректная посадка могут привести к получению травм головы, шеи и других незащищенных частей тела водителя и пассажиров в результате экстренного торможения в случае возникновения чрезвычайной ситуации и/ или мгновенного срабатывания подушек безопасности.

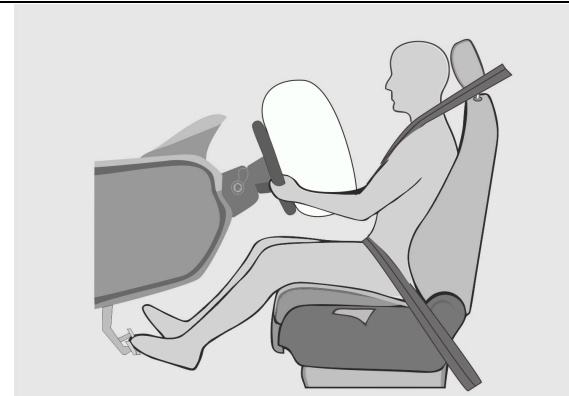

Для повышения уровня безопасности, при использовании ремней безопасности перед началом движения, необходимо:

- Правильно и надежно пристегнуть ремень безопасности;
- Отрегулировать сиденье в правильном положении.



ВНИМАНИЕ

Регулярно проверяйте состояние ремней безопасности и его частей. Немедленно замените поврежденные или неработающие элементы ремней безопасности.

Ремень безопасности на каждом сиденье предназначен для использования только для одного пассажира.

В случае появления потертостей, повреждений и после критической нагрузки в результате ДТП, ремни подлежат обязательной замене.

Не демонтируйте и/ или не меняйте ремни

безопасности самостоятельно! При необходимости ремонта или замены - обратитесь в авторизованный сервисный центр CHANGAN Automobile.

ПРИМЕЧАНИЕ

Не защемляйте, не деформируйте, не перекручивайте или подвергайте воздействию острых предметов пристегнутые ремни безопасности;

Не используйте ремень безопасности для фиксации острых или хрупких предметов во избежание повреждения ленты ремня;

Слишком объемная одежда может нарушить правильную работу ремня безопасности;

Содержите ремни безопасности в чистоте. Загрязненные ремни затрудняют работу автоматического устройства натяжения ремней;

Убедитесь, что в замок ремня безопасности не попала бумага, одежда или иные посторонние предметы. В противном случае ремень невозможно пристегнуть и зафиксировать должным образом.

Напоминание о непристегнутом ремне безопасности

Индикатор ремня безопасности на приборной панели напоминает водителю и переднему пассажиру о необходимости пристегиваться ремнями безопасности.

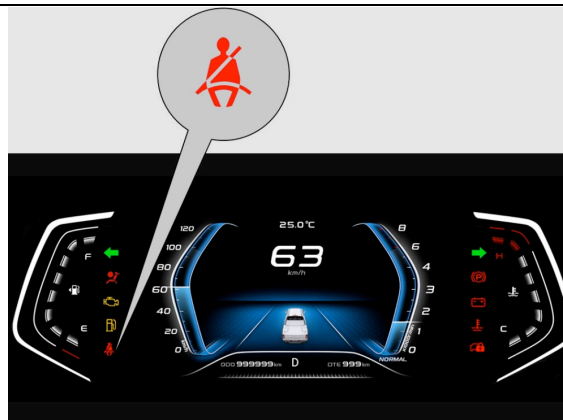

Контрольная лампа ремня безопасности будет гореть, если водитель или передний пассажир не пристегнуты ремнями безопасности.

Если водитель и/или передний пассажир не пристегнуты ремнями безопасности во время движения, индикатор непристегнутого ремня безопасности будет продолжать гореть в сопровождении с предупреждающим звуковым сигналом.

Если водитель или передний пассажир не пристегнутся ремнями безопасности в течении 5-ти минут, предупреждающий звуковой сигнал выключится.

ПРИМЕЧАНИЕ

Если напоминание о не пристегнутом ремне безопасности не работает в соответствии с вышеописанной логикой, это указывает на его неисправность. Обратитесь в авторизованный сервисный центр

CHANGAN Automobile.

HUNTER

Пристегивание безопасности

ремнями

Поясничный участок трехточечного ремня располагайте как можно ниже к бедрам, а не на талии; плечевой участок ремня располагайте поверх корпуса тела, через грудной отдел. Не пропускайте ремень безопасности подмышкой, или за туловищем.

Пристегивание ремня безопасности

1. Плавно вытяните ремень за язычок защелки;
2. Пропустите плечевую часть ремня через плечо, а поясничную часть по бедрам;
3. Вставьте защелку в пряжку ремня безопасности до щелчка, подтверждающего, что ремень пристегнут. Не допускайте перекручивания ремня.

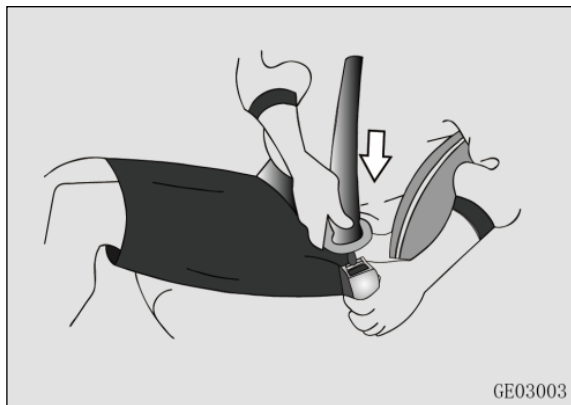

Отстегивание ремня безопасности

Для отстегивания ремня безопасности нажмите на красную кнопку замка. При этом язычок будет вытолкнут пружиной из гнезда замка. Для обеспечения полного вытягивания ремня, направляйте его, придерживая рукой за язычок.

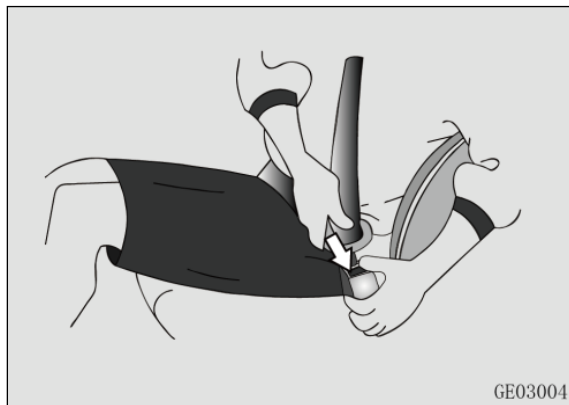

Использование ремня безопасности для детей

Ремни безопасности данной модели автомобиля предназначены для взрослых людей. Для детей до 12 лет рекомендуется использовать специальные детские удерживающие устройства, соответствующие национальным стандартам безопасности для детей в возрасте до 12 лет (см. раздел «Безопасность детей» - «Детское удерживающее устройство»).

Если ребенок большой для детского удерживающего устройства, перевозите его на заднем сиденье, пристегнутым ремнем

безопасности.

Использование ремня безопасности для беременных женщин

Беременным женщинам необходимо пользоваться ремнями безопасности, располагая поясничный участок ремня как можно удобнее и ниже к бедрам.

Плечевую часть ремня пропустите через плечо, и сдвиньте ленту ремня с живота.



ВНИМАНИЕ

Перед использованием ремней безопасности проконсультируйтесь с врачом о мерах предосторожности. Для безопасности беременной женщины и ее ребенка - четко следуйте рекомендациям врача по соблюдению мер предосторожности при использовании ремней безопасности, правильно пристегните ремень безопасности.

Использование ремня безопасности для пострадавших и инвалидов

Следуйте рекомендациям врача. Используйте ремень безопасности согласно реальной ситуации.

Ремень безопасности водителя и переднего пассажира

Ограничение усилия ремня безопасности

Преднатяжители ремней безопасности передних сидений оборудованы функцией регулировки усилия.

Если, в случае сильного фронтального столкновения, давление ремня на грудь превышает заданное значение, механизм натяжения ремня безопасности высвобождает определенную длину ленты ремня для снижения давления ремня на грудь

и уменьшения травмы от сдавливания ремнем груди пассажира.

Ремень безопасности заднего ряда сидений

Задний ряд сидений оборудован трехточечными ремнями безопасности. Пассажирам заднего ряда необходимо правильно пристегиваться ремнями безопасности. Пряжка ремня безопасности расположена в подушке сиденья рядом со спинкой. При использовании ремня пряжку необходимо вынуть. После остановки автомобиля отстегните ремень безопасности, и аккуратно уберите пряжку ремня безопасности в выемку для пряжки сиденья.

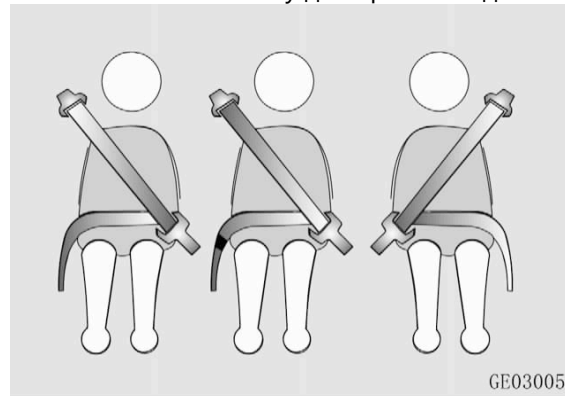

GE03005

ПРИМЕЧАНИЕ

Между верхней и нижней точками крепления среднего ремня безопасности сидений второго ряда предусмотрена пряжка для крепления (отсоединяемая).

Пряжку необходимо застегнуть перед пристегиванием ремня. При ослаблении или отстегивании ремня безопасности необходимо обратить внимание на равномерное сматывание ремня в инерционную катушку, для предотвращения блокировки ремня безопасности после быстрого сматывания.

Если в процессе складывания спинки заднего сиденья или подушки сиденья пряжка ремня безопасности выпала из выемки подушки сиденья, поверните подушку сиденья примерно на 45°, выньте пряжку и вставьте ее обратно в специально предназначенное место в подушке сиденья.

БЕЗОПАСНОСТЬ ПЕРЕВОЗКИ ДЕТЕЙ

Правила перевозки детей

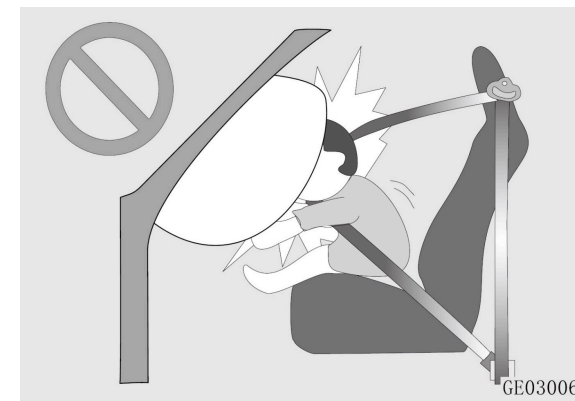

GE03006

Детей до 12 лет или ростом до 150 см

HUNTER

рекомендуется перевозить на сиденье второго ряда с обязательным использованием детского удерживающего устройства. Если ребенок старше 3 лет и велик для детского удерживающего устройства, обязательно необходимо использовать ремень безопасности.

Не оставляйте детей одних в автомобиле без присмотра, поскольку они могут:

- Открыть дверь, подвергая опасности других людей или участников дорожного движения;
- Покинуть автомобиль, создавая помехи движению автомобилей или причинить себе вред;
- Спровоцировать движение автомобиля, вызывая риск несчастных случаев и травм.

Закрытый и заблокированный автомобиль может нагреться и привести к серьезным травмам или даже смерти детей, если они не смогут покинуть автомобиль. Ребенок может получить и другие травмы из-за возможности проникновения в автомобиль посторонних.



ВНИМАНИЕ

Не оставляйте детей одних в автомобиле, даже на очень короткое время.

Во время движения автомобиля запрещается держать ребенка на коленях или на руках.

Запрещается:

- Совместное использование одного ремня безопасности вместе с ребенком.
- Одновременное использование одного ремня для двух и более пассажиров.

Периодически проверяйте положение ремня безопасности, так как при движении ребенка, ремень может сместиться с правильного положения.

Блокировка замков дверей для безопасности детей

Замок безопасности для детей на задних боковых дверях может независимо запирает задние боковые двери. При активации замка,

задние боковые двери невозможно открыть изнутри. Их можно открыть только снаружи.

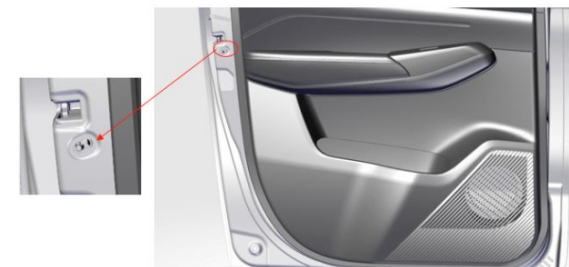

Активация: поверните замок безопасности для детей на торце задней боковой двери в положение блокировки. После активации убедитесь в корректной работе замка.

Деактивация: поверните замок безопасности для детей на торце задней боковой двери в положение разблокировки.

ВНИМАНИЕ

Всегда активируйте замок безопасности, если ребенок находится в автомобиле. В противном случае ребенок может открыть дверь, причинив вред себе и/или другим людям/ участникам дорожного движения.

Детское удерживающее устройство

Настоятельно рекомендуем использовать детское удерживающее устройство, отвечающее национальным стандартам безопасности.

Для выбора и приобретения соответствующего детского удерживающего устройства, необходимо учитывать рост, возраст и вес ребенка.

Установку и использование детского удерживающего устройства производите строго в соответствии с инструкциями производителя устройства.

Если детское удерживающее устройство установлено и/или используется неправильно, ребенку могут быть причинены серьезные травмы, возможно, не совместимые с жизнью.

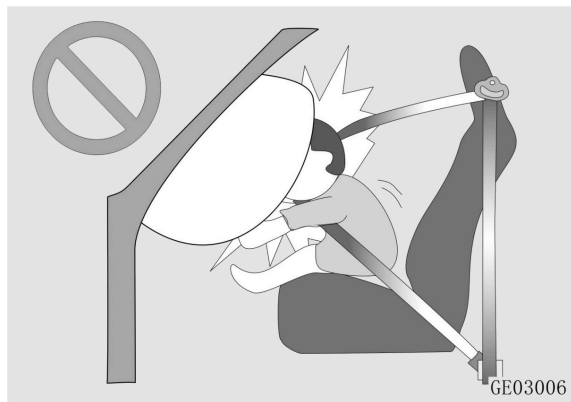

НИКОГДА не устанавливайте на сиденье переднего пассажира, оборудованное

фронтальной подушкой безопасности в активированном состоянии детское удерживающее устройство, обращенное против хода движения. В случае раскрытия подушки безопасности переднего пассажира это может привести к серьезным травмам или смерти ребенка.

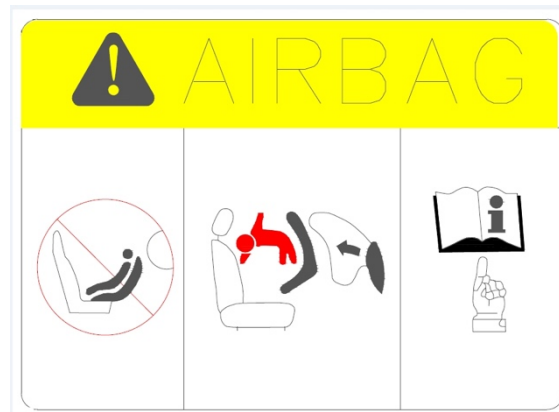

ВНИМАНИЕ

Детское удерживающее устройство можно устанавливать только по краям сидений второго ряда. Категорически запрещается устанавливать детское удерживающее устройство на переднем пассажирском сиденье.

Перед установкой детского удерживающего устройства зафиксируйте спинку заднего сиденья.

После установки детского удерживающего устройства покачайте его вперед и назад, влево и вправо, чтобы убедиться в

надежности его крепления. Допустимый люфт не должен превышать 25 мм.

Перед каждым использованием убедитесь, что детское удерживающее устройство надежно закреплено.

Для устройств с креплением при помощи трехточечного ремня безопасности, убедитесь, что ремень безопасности проходит через устройство без перекручивания, а защелка ремня безопасности зафиксирована в пряжке ремня.

Запрещается подкладывать подушки или другие предметы под или за детское удерживающее устройство.

Если детское удерживающее устройство подвергается прямому воздействию солнечных лучей, то ремень безопасности и само устройство может нагреться, и привести к ожогу. Перед использованием проверьте температуру чехла и пряжки сиденья.

Если Вы не планируете использовать детское удерживающее устройство, зафиксируйте его в автомобиле с помощью систем крепления, или извлеките его.

Если система безопасности или система фиксации повреждены в результате аварии или неисправны, обратитесь в авторизованный сервисный центр CHANGAN Automobile для диагностики и/или ремонта/ замены.

HUNTER

ВНИМАНИЕ

НИКОГДА не устанавливайте на сиденье переднего пассажира, оборудованное фронтальной подушкой безопасности в активированном состоянии детское удерживающее устройство, обращенное против хода движения. В случае раскрытия подушки безопасности переднего пассажира это может привести к серьезным травмам или смерти ребенка.

ВНИМАНИЕ

Используйте детское удерживающее устройство, соответствующее фигуре и весу ребенка. Систему крепления ISOFIX используйте только для детских удерживающих устройств, оборудованных системой ISOFIX. Не присоединяйте к системе крепления ISOFIX ремни безопасности, детское кресло, не оборудованное системой ISOFIX или любое другое устройство. Расположение и способ крепления детского кресла необходимо учитывать согласно данным, указанных в табл. А. 1 и А. 2.

СИСТЕМА ISOFIX

ISOFIX - это стандартная система для крепления детского удерживающего устройства на сиденье второго ряда.

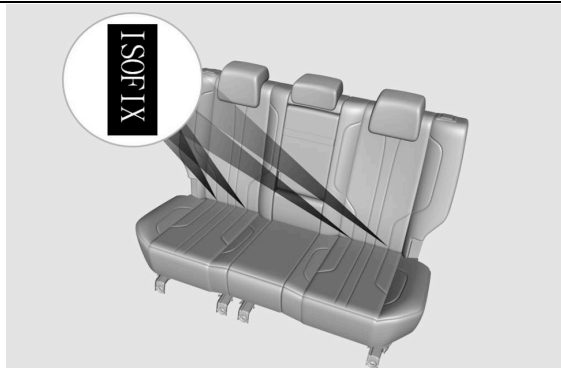

Нижние точки крепления ISOFIX: Нижние точки крепления детских удерживающих устройств, соответствующих спецификациям ISOFIX, расположены на стыке спинки и подушки заднего сиденья и закреплены на полу кузова. Обозначение «ISOFIX» расположено снизу, на торце спинки, поможет быстрее найти точки крепления детского удерживающего устройства.



Верхние точки крепления ISOFIX: верхние точки крепления детских удерживающих

устройств, соответствующих спецификациям ISOFIX, расположены на задней стенке кузова автомобиля. Маркировка ISOFIX нанесена на верхней панели отделки задней стенки кузова. Обозначение «ISOFIX» поможет быстрее найти точки крепления детских удерживающих устройств.

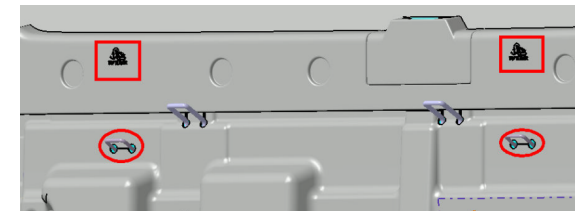

ВНИМАНИЕ

Не крепите более одного детского удерживающего устройства к одному фиксатору ISOFIX. Неправильно распределенная нагрузка может привести к перелому фиксаторов, и, как следствие, к серьезным травмам или даже смерти ребенка.

ПРЕДУПРЕЖДЕНИЕ

Для надежной фиксации детского удерживающего устройства на сиденье автомобиля может потребоваться поднять

или снять подголовник.

Если детское удерживающее устройство фиксируется ремнем в верхней точке крепления, то ремень необходимо пропустить между двумя направляющими подголовника.

Перед установкой детского удерживающего устройства, убедитесь в свободном доступе к фиксаторам ISOFIX. Фиксаторы ISOFIX рассчитаны и выдерживают нагрузку правильно установленного детского удерживающего устройства. Запрещено крепить на фиксаторы ремни безопасности веревки и другие предметы или устройства.

Применимость детских удерживающих устройств

Таблица А. 1 Применимость детского удерживающего устройства на разных местах

Весовая категория	Положение сиденья (или другие положения)		
	Переднее пассажирское сиденье	Боковые места сиденья второго ряда	Боковые места сиденья второго ряда
Категория 0 (менее 10 кг)	X	U/L	X
Категория 0+ (менее 13 кг)	X	U/L	X
Категория I (от 9 до 18 кг)	X	U/L	X
Категория II (от 15 до 25 кг)	X	U/L	X
Категория III (от 22 до 36 кг)	X	U/L	X

Значение буквенных обозначений в таблице:

U: используется для детской удерживающей системы универсального класса, согласно весовой категории;

OUF: используется для детской удерживающей системы универсального класса, обращенного лицом вперед, согласно весовой категории;

L: используется для специальной детской удерживающей системе в списке. Подобные удерживающие устройства могут быть специальными, ограниченными или полууниверсальными;

V: используется для интегрированной детской удерживающей системы, согласно весовой категории;

X: сиденье не используется для детской удерживающей системе для массовой группы.

Таблица А. 2 Установка детских удерживающих устройств с креплением ISOFIX

Весовая категория	Размерная категория (*)	Фиксатор (крепление)	Расположение ISOFIX в автомобиле		
			Переднее пассажирское сиденье	Боковые места заднего сиденья	Центральное место заднего сиденья
Переносная кроватка	F	ISO/L1	X	IL	X
	G	ISO/L2	X	IL	X
		(1)	X	X	X
Категория 0 (менее 10 кг)	E	ISO/R1	X	IL	X
		(1)	X	X	X
Категория 0+ (менее 13 кг)	E	ISO/R1	X	IL	X
	D	ISO/R2	X	IL	X
	C	ISO/R3	X	IL	X
		(1)	X	X	X
Категория I (от 9 до 18 кг)	D	ISO/R2	X	IL	X
	C	ISO/R3	X	IL	X
	B	ISO/F2	X	X	X
	B1	ISO/F2X	X	X	X
	A	ISO/F3	X	X	X
		(1)	X	X	X
Категория II (от 15 до 25 кг)		(1)	X	X	X
Категория III (от 22 до 36 кг)		(1)	X	X	X

(1): для детской удерживающей системы, не маркированной (A~G) в соответствии с категорией размеров ISO/XX, автопроизводитель должен на основе соответствующей группы массы указать специальную детскую удерживающую систему ISOFIX, рекомендованную для каждого сиденья, согласно каждой весовой категории.

Значение буквенных обозначений в таблице:

IUF – применяется к общей обращенной вперед детской удерживающей системе ISOFIX данного размерного класса.

IL – относится к специальной детской удерживающей системе ISOFIX для защиты детей из списка. Такие удерживающие системы могут быть специальными, ограниченными или полууниверсальными системами ISOFIX данного размерного класса.

X – положение ISOFIX не применяется к оборудованию/ детской удерживающей системе ISOFIX в данном весовом классе и/или категории размеров.

(*) – размерный класс ISOFIX определяется прописными буквами от «А» до «G», которые указаны на детских сиденьях ISOFIX.

ПОДУШКИ БЕЗОПАСНОСТИ AIRBAG

Подушка безопасности - элемент дополнительной удерживающей системы (SRS).

Система SRS является дополнением к ремням безопасности и не заменяет их полностью. Всегда надевайте и пристегивайте ремень безопасности во время движения автомобиля. Перед началом движения правильно отрегулируйте положение сиденья (см. раздел «Сиденье»).

При раскрытии в случае серьезного столкновения подушка безопасности образует буфер между пассажиром и внутренней обшивкой салона автомобиля, для снижения травматизма водителя и пассажиров.

ПРЕДУПРЕЖДЕНИЕ

МЕРЫ ПРЕДОСТОРОЖНОСТИ ПРИ ИСПОЛЬЗОВАНИИ ПОДУШЕК БЕЗОПАСНОСТИ

ВСЕГДА, при каждой поездке необходимо пристегиваться ремнями безопасности водителю и всем пассажирам. При перевозке детей каждый раз используйте детское удерживающее устройство. При неправильном использовании ремней безопасности или в случае, если кто-то из пассажиров не пристегнут ремнем безопасности даже при срабатывании

подушек безопасности можно получить серьезные травмы или погибнуть при раскрытии подушек безопасности во время столкновения.

НИКОГДА не перевозите ребенка в детском удерживающем устройстве или автокресле - бустере на переднем пассажирском сиденье. Раскрывающаяся подушка безопасности может сильно ударить младенца или малолетнего ребенка, что может привести к серьезным или смертельным травмам.

Всегда пристегивайте детей младше 12 лет при перевозке на заднем сиденье. Это самое безопасное место для перевозки детей любого возраста. Если необходимо перевезти ребенка в возрасте 12 лет и старше на переднем сиденье, он или она должны быть надлежащим образом пристегнуты ремнями безопасности, а сиденье должно быть отодвинуто как можно дальше назад.

Все пассажиры должны сидеть прямо, спинка сиденья установлена в вертикальное положение, на подушке по центру сиденья, ремень безопасности пристегнут. Ноги удобно вытянуты, ступни стоят на полу, до момента полной остановки автомобиля и выключения двигателя. Если во время аварии пассажиры находятся в ином положении, быстро раскрывающаяся подушка безопасности может сильно ударить пассажиров, что приведет к серьезным или смертельным травмам.

Во время движения водитель и пассажиры не должны сидеть или близко наклоняться к подушкам безопасности, а также прислоняться к двери или центральной консоли.

Отодвиньте сиденье как можно дальше назад от передних подушек безопасности, сохраняя при этом контроль над автомобилем.



ВНИМАНИЕ

Подушки безопасности сконфигурированы специально для данной модели автомобиля. Не допускается замена на другие версии или модели, иначе это приведет к неисправности системы безопасности и причинению травм. После срабатывания подушек безопасности или через 10 лет эксплуатации автомобиля, необходимо заменить всю систему подушек безопасности, чтобы обеспечить ее исправную работу. Обратитесь в авторизованный сервисный центр CHANGAN Automobile.

Запрещается снимать, разбирать, менять, ремонтировать или модифицировать (бить, резать или поджигать) элементы системы SRS, подушки безопасности и соответствующие компоненты, поскольку это может привести к отказу системы или

неисправности SRS, а необходимая безопасность водителя и пассажиров не будет достигнута. В случае аварии — это может привести к некорректному срабатыванию или произвольному раскрытию, причиняя серьезные потери или травмы!

При обнаружении любой неисправности удерживающей системы SRS, обратитесь в авторизованный сервисный центр CHANGAN Automobile для диагностики и/или ремонта.

Во избежание получения травмы, не проверяйте и не ремонтируйте подушку безопасности самостоятельно!



ВНИМАНИЕ

Месторасположение подушек безопасности обозначено значком AIRBAG. Не загромождайте подушки и не размещайте какие-либо предметы в этой области.

Между пассажиром и подушкой безопасности запрещается располагать людей, животных, или посторонние предметы.

Не курите во время движения, во избежание риска ожога или воспламенения в случае срабатывания подушки безопасности.

Детей до 12 лет перевозите на сиденьях

второго ряда в специальных детских удерживающих устройствах.

Описание работы системы SRS

Система SRS активна только при включенном электропитании автомобиля (положение «ON»). Подушка безопасности раскрывается при необходимости. Контрольная лампа системы SRS должна быть исправна (см. раздел «Комбинация приборов» - «Сигнальные лампы и индикаторы»).

Степень повреждения кузова автомобиля не влияет на раскрытие подушек безопасности. Факт столкновения автомобиля не является предварительным условием для их срабатывания. Подушки безопасности не должны раскрываться при любом столкновении. Они раскрываются при совокупности ряда факторов, которые включают, но не ограничиваются: скоростью движения автомобиля в момент столкновения, углом столкновения и скоростью замедления во время столкновения.

При столкновении автомобиля с подвижными или деформируемыми объектами (такими, как защитное ограждение или дерево), которые поглощают силу удара, скорость раскрытия подушки безопасности выше, чем при столкновении с твердыми и недеформируемыми объектами.

Если столкновение произошло в момент экстренного торможения, то сила удара в момент столкновения может быть меньше необходимой для срабатывания подушки безопасности, поэтому подушка безопасности может не раскрыться.

В случае неоднократного столкновения автомобиля, подушки безопасности раскроются только один раз, при соблюдении условий срабатывания. При неоднократном столкновении с незначительной силой удара, подушки безопасности могут не раскрыться (①), однако, при последующем серьезном столкновении они могут сработать, при достижении необходимой для развертывания силы удара (②).

HUNTER

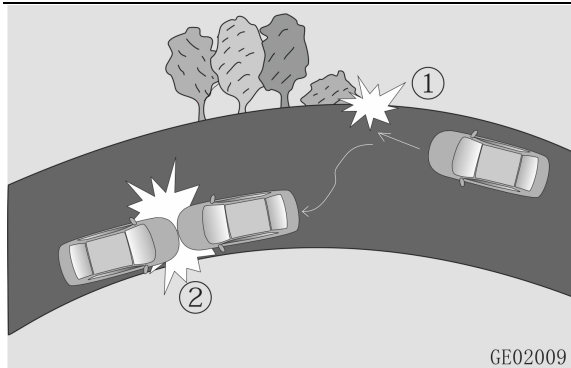

ВНИМАНИЕ

Убедитесь, что система SRS и подушки безопасности исправны. Если лампа индикатора системы неисправна, обратитесь в авторизованный сервисный центр CHANGAN Automobile для диагностики и/или ремонта. В противном случае, при столкновении, подушка безопасности может не сработать, что может привести к серьезным повреждениям и/или травмам. В случае, если автомобиль преодолевал водяную преграду и/или салон автомобиля пропитан водой, во избежание некорректной работы контролера подушек безопасности, немедленно обратитесь в авторизованный сервисный центр CHANGAN Automobile для его диагностики и/или ремонта. В противном случае это может привести к несчастному случаю и/или травмам из-за случайного срабатывания

или нарушения алгоритма раскрытия подушек безопасности.

Принцип работы системы SRS

Цель любой системы безопасности автомобиля — замедлить движение пассажиров в случае столкновения, причинив им при этом минимальные травмы.

1. При столкновении автомобиля датчик системы SRS определяет силу удара. Если она превышает установленное значение, на контроллер подушки безопасности передается сигнал, отвечающий за раскрытие подушек;

2. После получения сигнала от контроллера, подушка безопасности надувается и раскрывается, формируя защитное пространство между телом человека и элементами отделки салона;

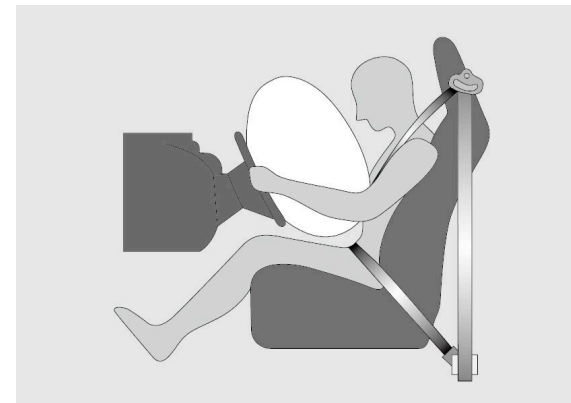

3. Ремни безопасности, совместно с подушками безопасности, поглощают силу удара, защищают голову и верхнюю часть туловища от возможных повреждений и/или травм.

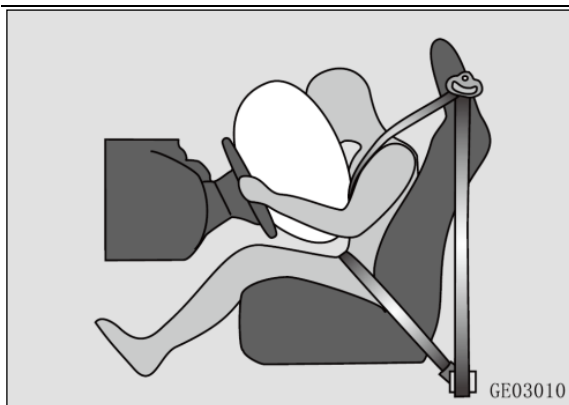

4. После срабатывания подушки безопасности быстро сдуваются, чтобы снизить воздействие на человека.

⚠ ВНИМАНИЕ

Раскрытие подушек безопасности сопровождается громким хлопком и дымом – обычный процесс при активации пиропатрона (газогенератора).

Выделяемый при раскрытии дым и порошок – нетоксичен, но он может вызывать затруднение дыхания и/или раздражение кожи. Незамедлительно откройте окна, чтобы проветрить салон. Тщательно промойте глаза, все порезы и/или ссадины.

После раскрытия подушек безопасности, некоторые компоненты системы SRS могут быть очень горячими. Не прикасайтесь к ним, пока они не остынут. Если Вы случайно прикоснулись, то немедленно промойте большим количеством воды для предотвращения заражения или аллергии.

Раскрытие подушки безопасности происходит мгновенно, с большой силой, что может привести к травмам, включая царапины, ушибы и переломы костей.

Подушка безопасности – это элемент одноразового использования. Если подушка раскрылась, ее необходимо заменить новой.

Индикатор неисправности системы AIRBAG

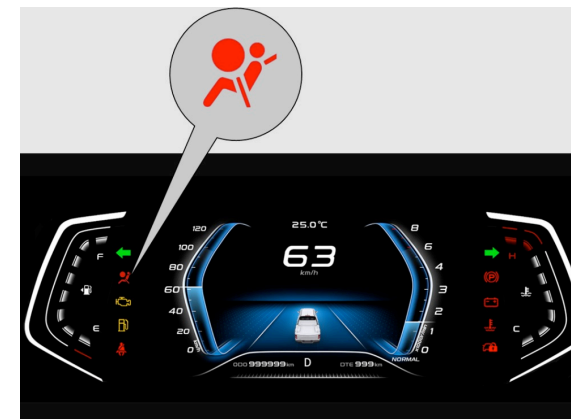

Индикатор неисправности системы AIRBAG красного цвета.

При включении зажигания (положение ON), индикатор системы SRS и подушек безопасности включится примерно на ~3 секунды, а потом погаснет. При корректной работе системы индикатор выключен.

HUNTER

Компоненты безопасности

подушек

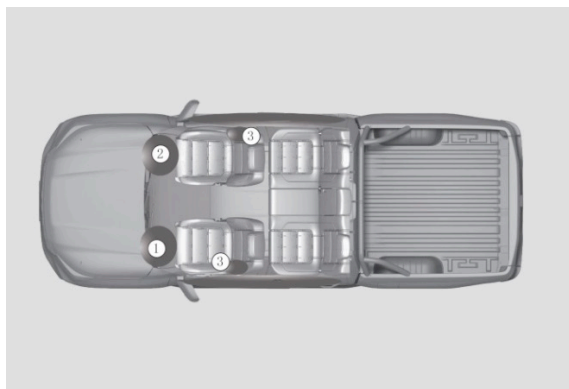

- ①: Подушка безопасности водителя;
- ②: Подушка безопасности переднего пассажира;
- ③: Боковые шторки безопасности ✳.

Передние подушки безопасности

Информация о передних подушках безопасности размещена на солнцезащитном козырьке переднего пассажира. Внимательно ознакомьтесь с ней.

Подушка безопасности водителя

Подушка безопасности водителя установлена в рулевом колесе, под накладкой с надписью «AIRBAG». Она раскрывается в случае лобового столкновения, при соблюдении всех условий для срабатывания.

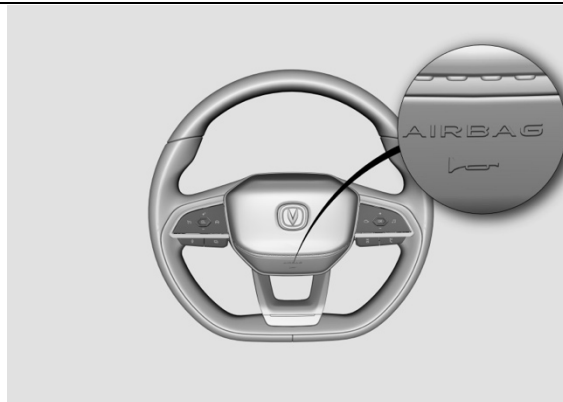

Подушка безопасности переднего пассажира

Подушка безопасности переднего пассажира установлена в передней панели автомобиля с правой стороны над перчаточным ящиком с надписью «AIRBAG». Она раскрывается в случае фронтального столкновения, при соблюдении всех условий для срабатывания.

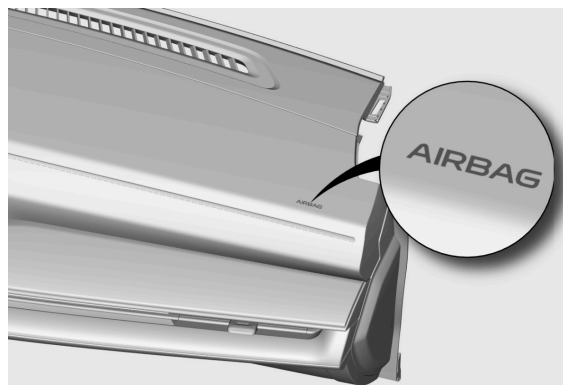

ВНИМАНИЕ

Запрещается устанавливать на переднее сиденье детское удерживающее устройство, обращенное против хода движения, а также перевозить ребенка младше 12 лет и/или ростом менее 150 см. Раскрытие подушки безопасности может привести к травмам ребенка.

Во время движения автомобиля сохраняйте правильную посадку. Не кладите ноги на приборную панель.

Не используйте декоративную накладку подушки безопасности переднего пассажира в качестве системы хранения.

Не располагайте вещи на приборной панели и ветровом стекле со стороны переднего пассажира.

Не устанавливайте кронштейны или фиксаторы (в т.ч. при помощи липкой ленты), например, для навигационного оборудования или сотового телефона, а также другое оборудование со стороны переднего пассажира в зоне раскрытия подушки безопасности.

Условия развертывания передней подушки безопасности

Приведенные ниже условия являются стандартными лабораторными условиями при испытании на столкновение, при которых передняя подушка безопасности может развертываться. Однако, срабатывание подушки безопасности при фактическом столкновении зависит от того, соответствует ли замедление, создаваемое при столкновении, условию развертывания.

1. При фронтальном столкновении с неподвижной и недеформируемой бетонной стеной со скоростью более 30 км/ч:

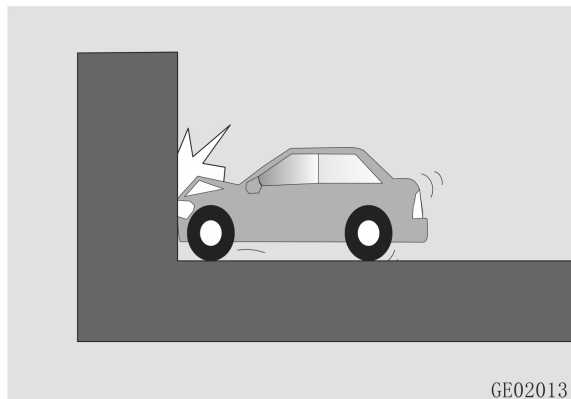

2. При фронтальном столкновении автомобиля с неподвижным и недеформируемым бетонным столбом (колонной) на скорости более 35 км/ч:

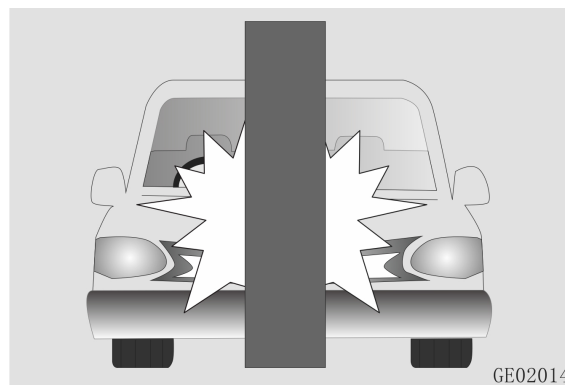

3. При фронтальном столкновении автомобиля с неподвижной недеформируемой бетонной стеной, расположенной под углом не более 30 градусов в направлении, перпендикулярном направлению движения автомобиля, при скорости движения в точке столкновения более 35 км/ч.:

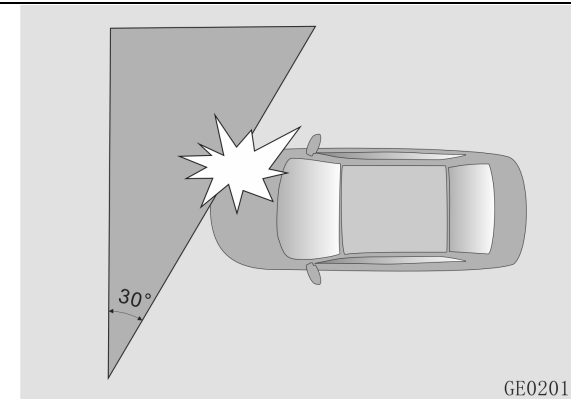

HUNTER

Передняя подушка безопасности может сработать и в других аварийных ситуациях, если автомобиль будет испытывать воздействия, аналогичные тем, которым он подвергается при сильном фронтальном или боковом столкновении, а также при следующих условиях эксплуатации:

1. При столкновении автомобиля со ступенями, бордюром, кромкой тротуара или другими подобными возвышающимися препятствиями:

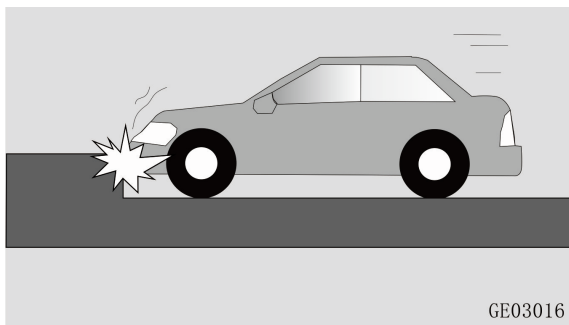

2. При ударе передней части автомобиля о поверхность в момент съезда/соскока автомобиля вниз при движении по склону, с высокого бордюра или ступеней:

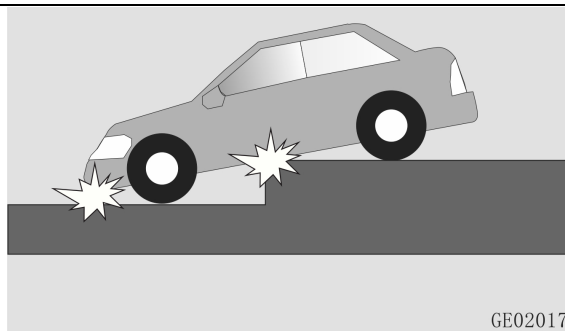

3. При попадании в глубокую яму или выбоину, или при повреждении основной части шасси:

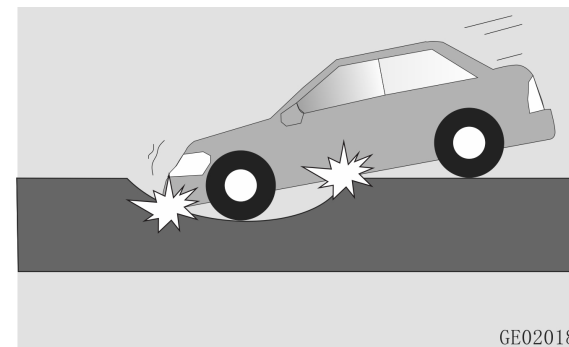

Вероятность срабатывания передней подушки безопасности зависит от того, было ли достигнуто определенное отрицательное ускорение автомобиля в момент столкновения условию раскрытия. Однако, передняя подушка безопасности может не раскрыться при следующих условиях, даже при относительно высокой скорости удара.

1. При фронтальном столкновении, автомобилей или столкновении под определенным углом (с перекрытием):

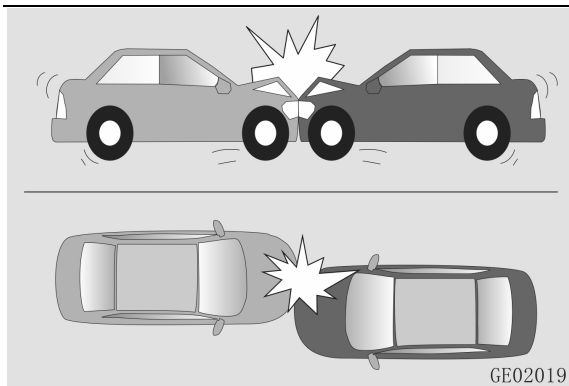

Воздействие, оказываемое на автомобиль по ходу движения, будет снижено, так как оба транспортных средства имеют большие энергопоглощающие зоны деформации.

2. При столкновении автомобиля с боковой или задней частью грузовика:

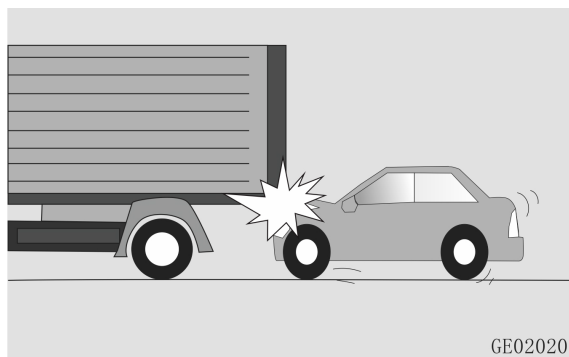

- ① Защитное устройство грузовика – деформируемое, с небольшой прочностью.
- ② Если точка столкновения приходится в область капота автомобиля или выше, то отрицательное ускорение или сила удара

автомобиля при этом могут быть существенно ниже необходимого, и не будут соответствовать условиям раскрытия подушки безопасности.

3. При столкновении автомобиля с деревом или небольшим деформируемым столбом:



Передняя подушка безопасности может не раскрыться в связи с тем, что пострадавшие при столкновении объекты могут сломаться или упасть.

4. При столкновении автомобиля с бетонной стеной или ограждением скоростной автомагистрали:

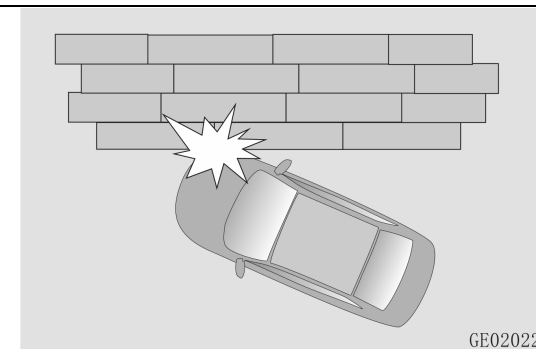

HUNTER

5. Если в Ваш автомобиль сзади въехал другой автомобиль, при этом передняя и боковые части Вашего автомобиля не подверглись механическому воздействию (удару):



6. При столкновении автомобиля с задней частью другого автомобиля попутного направления, если передняя часть и боковые стороны автомобиля не подвергались механическому воздействию (удару):

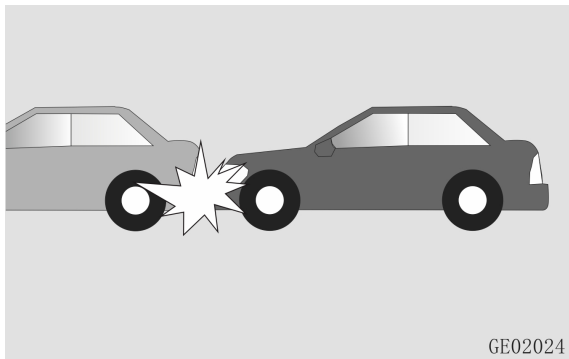

7. При опрокидывании или переворачивании автомобиля:



8. При боковом столкновении, если удар приходится на моторный отсек или заднюю дверь/дверь багажного отделения:

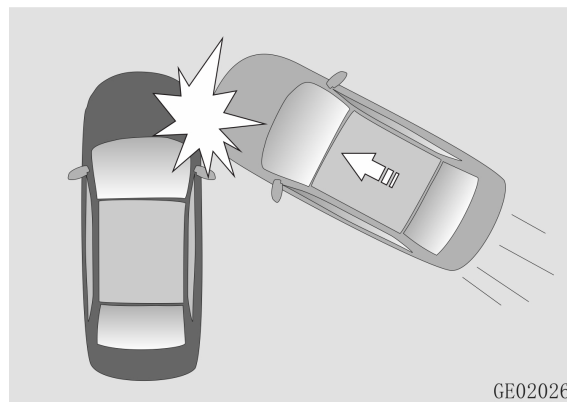

9. При столкновении автомобиля с гибкими и деформируемыми объектами, такими как забор или ограждение.

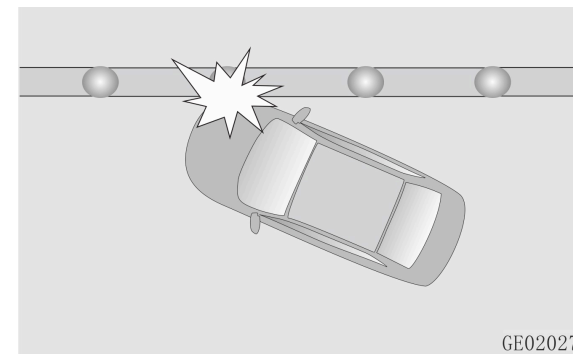

Боковые подушки безопасности ✖

В проеме передних дверей расположена предупреждающая информация о боковых подушках безопасности. Внимательно ознакомьтесь с информацией на ней.

Боковая подушка безопасности интегрирована в спинку сиденья, и обозначена надписью «AIRBAG». Боковая подушка безопасности раскрывается в случае бокового столкновения, при соблюдении условий срабатывания, образуя буфер между пассажиром и элементами отделки салона, обеспечивая боковую защиту грудного отдела туловища.



зависит от того, соответствует ли замедление, создаваемое при столкновении, условию раскрытия.

1. При столкновении автомобиля с другим транспортным средством перпендикулярно направлению движения весом более 980 кг, при скорости движения на момент столкновения более 25 км/ч:

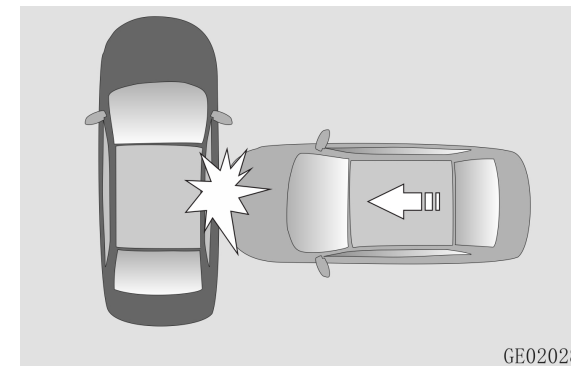

2. При столкновении, вследствие бокового скольжения, с неподвижной и недеформируемой бетонной колонной диаметром более 254 мм и скоростью в момент столкновения более 35 км / ч:

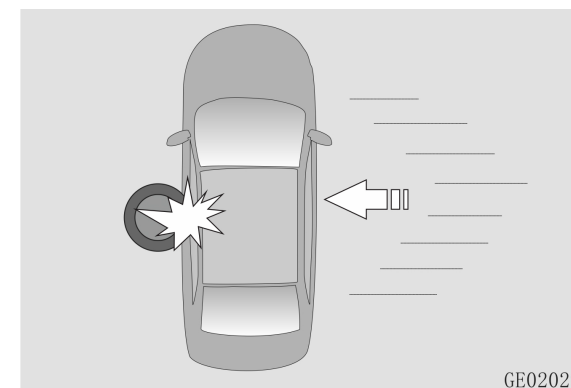

⚠ ВНИМАНИЕ

Не устанавливайте дополнительные чехлы или мягкие подушки на сиденья, оборудованные подушкой безопасности. Использование таких чехлов может снизить эффективность системы и даже полностью нейтрализовать ее.

Не меняйте самостоятельно обшивку сидений. Это может привести к неправильному срабатыванию подушки безопасности, или к получению случайных травм во время срабатывания!

Не вешайте одежду на спинку сиденья.

Условия срабатывания боковых подушек безопасности

Приведенные ниже условия являются стандартными лабораторными условиями при испытании на столкновение, при которых боковая подушка безопасности может раскрыться. Однако, срабатывание подушки безопасности при фактическом столкновении

HUNTER

Вероятность срабатывания подушки безопасности во время реальной аварии зависит от того, было ли достигнуто определенное отрицательное ускорение. Однако, боковая подушка безопасности может раскрыться при следующих условиях эксплуатации:

1. При столкновении автомобиля со ступенями, бордюрами или другими подобными выступающими препятствиями:

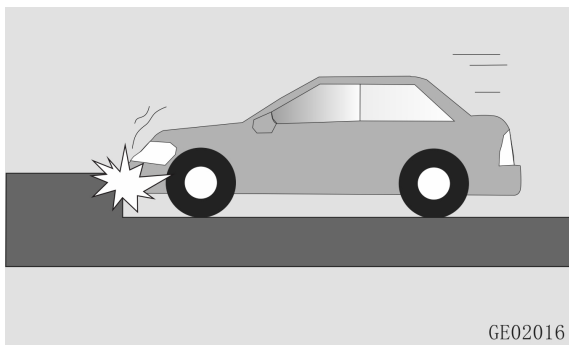

2. При ударе передней частью о поверхность в момент съезда автомобиля вниз по склону:

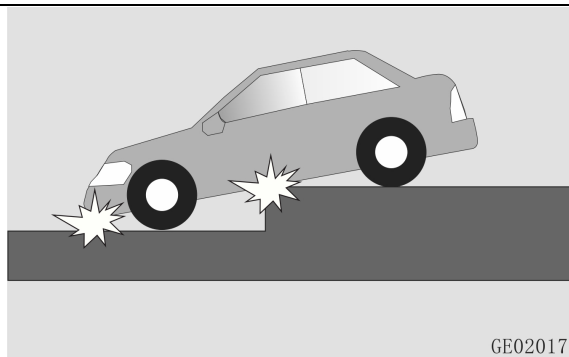

3. При попадании в глубокую яму или выбоину, и/или при повреждении основной части шасси:

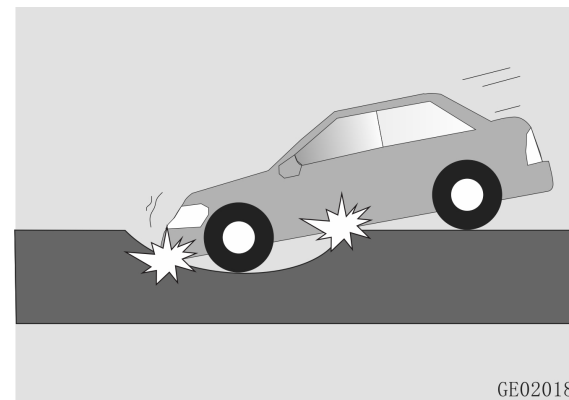

4. При движении по ступеням или столкновении с ними:

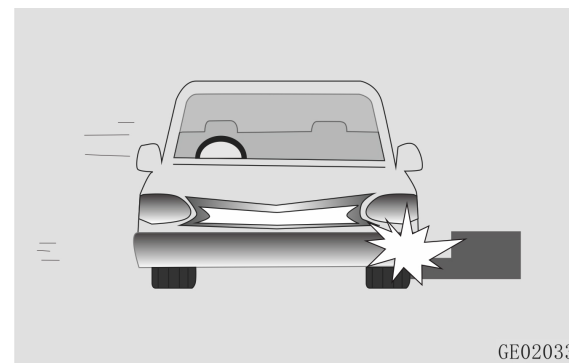

Вероятность срабатывания боковой подушки безопасности зависит от того, было ли достигнуто определенное отрицательное ускорение автомобиля в момент столкновения условие раскрытия. Однако,

боковая подушка безопасности может не раскрыться даже при относительно высокой скорости удара при следующих условиях:

1. При боковом ударе, перпендикулярном направлению движения автомобиля, другим транспортным средством в переднюю (перед лобовым стеклом) или заднюю часть автомобиля:

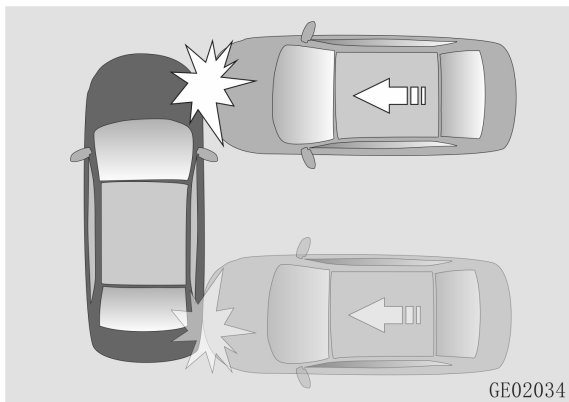

2. При столкновении автомобиля с другим транспортным средством сбоку, под определенным углом и на небольшой скорости:

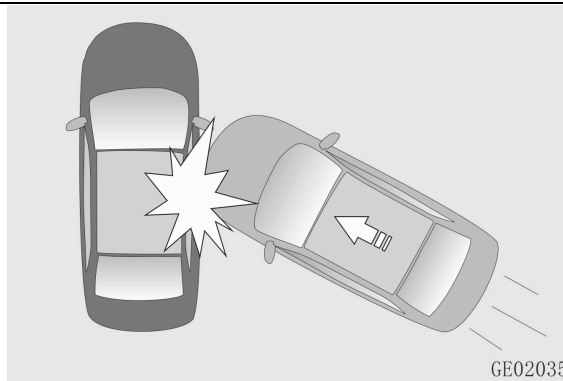

3. При опрокидывании или переворачивании автомобиля:

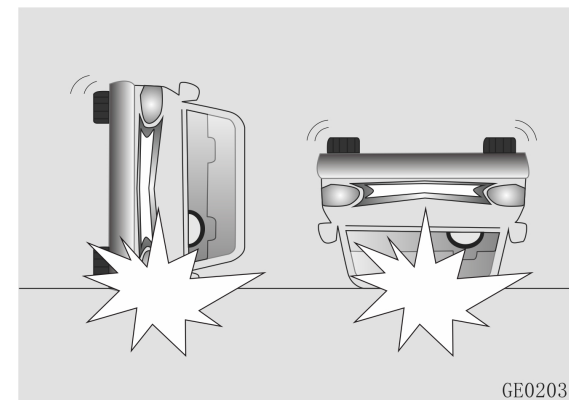

4. При боковом столкновении автомобиля с объектом небольшой массы (велосипед, мотоцикл) и на небольшой скорости. Энергия удара при таком столкновении невелика. В этом случае удар приходится на ограниченную поверхность, а его полная сила не воспринимается датчиками:

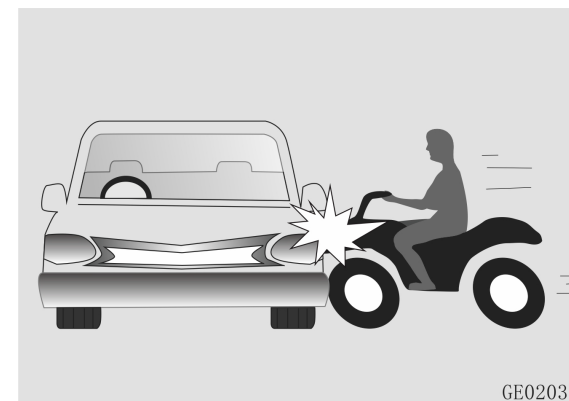

5. При боковом ударе о колонны малого поперечного сечения:



Дополнительные предосторожности

меры

подушек безопасности.

Во время движения автомобиля пассажирам запрещается выходить из автомобиля или пересаживаться с одного места на другое.

Пассажиры, не пристегнутые ремнем безопасности, во время экстренного торможения или аварии могут быть выброшены со своих мест в салоне транспортного средства на других пассажиров или выброшены из транспортного средства под действием силы инерции.

Не используйте никакие аксессуары для ремней безопасности.

Устройства и аксессуары предназначенные для повышения комфорта водителя и пассажиров или изменения положения ремня безопасности, могут снизить степень защиты, обеспечиваемую ремнем безопасности, и повысить вероятность получения серьезных травм при аварии.

Не вносите никакие изменения в конструкцию передних сидений.

Внесение изменений в конструкцию и модификация передних сидений может повлиять на работу датчиков дополнительной удерживающей системы или боковых

Не размещайте посторонние предметы под передними сиденьями.

Наличие посторонних предметов под передними сиденьями может привести к нарушению работы датчиков дополнительной удерживающей системы, соединения жгутов проводов и повредить механизм регулировки сиденья. Кроме того, они могут заблокировать или повредить механизм фиксации сиденья и/или стать причиной случайного нажатия на рычаг регулировки положения сиденья, из-за чего сиденье может сдвинуться и привести к потере управления автомобилем.

Не допускайте ударов по дверям.

В случае, когда ключ зажигания находится во включенном положении (положение «ON»), удар по дверям может привести к срабатыванию подушек безопасности.

Внесение изменений и/ или дооснащение автомобиля, оснащенного подушками безопасности, или их модификация.

Внесение изменений в конструкцию транспортного средства, изменение высоты дорожного просвета, а также модификация рамы, системы бамперов, передней части автомобиля или боковых панелей из листового металла - может повлиять на работу системы подушек безопасности автомобиля.

III. ФУНКЦИИ АВТОМОБИЛЯ

КЛЮЧ С ФУНКЦИЕЙ ДИСТАНЦИОННОГО УПРАВЛЕНИЯ

Ключи

SMART ключ

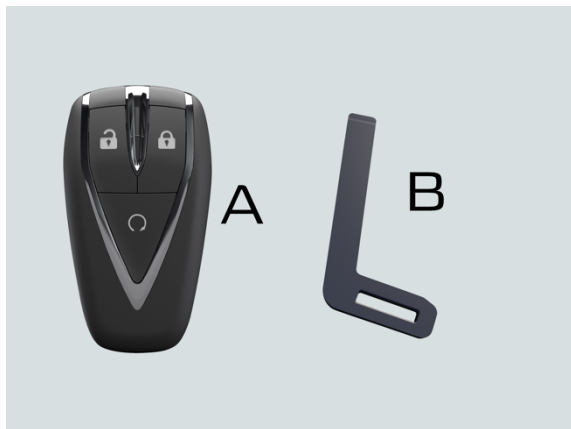

- A: Основной SMART ключ;
- B: Механический ключ.

Механический ключ расположен в SMART ключе.

Индивидуальный номер ключа

Индивидуальный номер ключа расположен на табличке со штрих – кодом, поставляемой с комплектом ключей. Сохраните его.

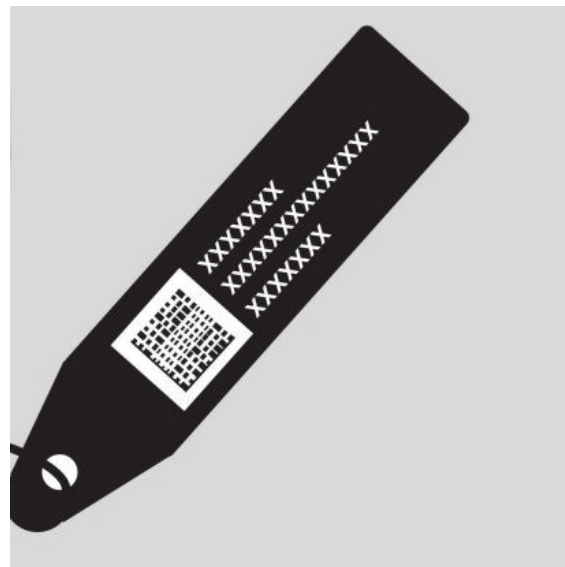

ПРИМЕЧАНИЕ

Если Вы потеряли ключи, обратитесь в авторизованный сервисный центр CHANGAN Automobile, с номером ключа для заказа.

Кнопки управления на ключе с функцией дистанционного управления

Разблокировка

Нажмите кнопку «Разблокировка»  для разблокировки всех дверей автомобиля. Указатели поворота мигнут один раз.

Блокировка

Нажмите кнопку «Блокировка»  для блокировки всех дверей автомобиля. Указатели поворота мигнут два раза.

Если какая-либо из дверей автомобиля, в т.ч. капот, не закрыты, или питание автомобиля не выключено (положение «OFF»), двери не будут заперты с помощью кнопки блокировки.

Переключение режимов разблокировки дверей

Выбор режима разблокировки возможен с помощью многофункционального мультимедийного дисплея.

Если установлен режим разблокировки водительской двери, при однократном нажатии кнопки разблокировки разблокируется только водительская дверь. Повторное нажатие кнопки разблокировки разблокирует остальные двери.

Если установлен режим разблокировки всех четырех дверей, при нажатии кнопки

разблокировки разблокируются все двери одновременно.

Функция дистанционного запуска двигателя ✳

Когда автомобиль заблокирован и активирована противоугонная система (мигает противоугонный индикатор), для запуска двигателя нажмите и удерживайте в течение ≥ 2 секунд кнопку запуска  на пульте дистанционного управления, и двигатель запустится.

Если необходимо выключить режим дистанционного запуска двигателя, нажмите и удерживайте кнопку запуска  около 2 секунд.

Определение местоположения автомобиля

Для активации функции определения местоположения автомобиля, при всех запертых дверях дважды нажмите кнопку блокировки в течение 2 секунд. Звуковой сигнал прозвучит два раза, и лампы сигналов поворота мигнут ~ 24 раза, обозначая местоположение автомобиля. При нажатии кнопки разблокировки в момент мигания ламп двери автомобиля мгновенно разблокируются.

Дистанционное управление окнами ✳

При выключенном электропитании автомобиля (положение «OFF») и закрытых дверях:

1. Нажмите и удерживайте кнопку блокировки, и все окна начнут закрываться. Отпустите кнопку, и окна перестанут закрываться и остановятся.
2. Нажмите и удерживайте кнопку разблокировки, и все окна начнут открываться. Отпустите кнопку, и окна перестанут открываться и движение остановится.

Если автомобиль оборудован стеклоподъемниками с функцией защиты от заземления, нажмите и удерживайте кнопку блокировки более 2 секунд (отпустите кнопку, когда окно начнет движение), и оконное стекло автоматически поднимется до полностью закрытого состояния; нажмите и удерживайте кнопку разблокировки более 2 секунд, и стекло автоматически опустится до полностью открытого состояния.

Замена элемента питания SMART ключа

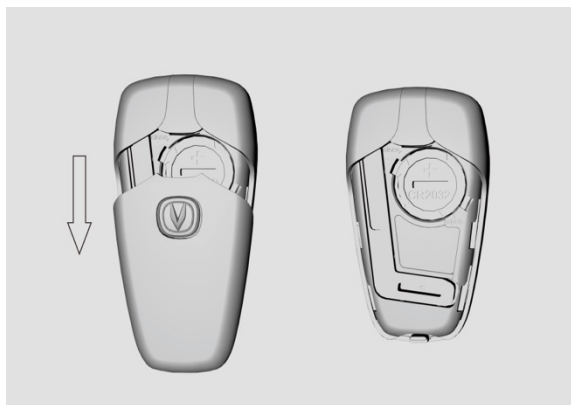

1. Нажмите на заднюю крышку и сдвиньте ее по направлению стрелки, как показано на рисунке.
2. При помощи отвертки или тонкого инструмента откройте крышку элемента питания и извлеките элемент питания.
3. Установите новый элемент питания и соберите корпус ключа в обратной последовательности.

Ключ с функцией дистанционного управления

С помощью беспроводного пульта дистанционного управления можно разблокировать или заблокировать все двери, включая дверь грузового отделения и управлять окнами на расстоянии до 10 метров от автомобиля.

ПРИМЕЧАНИЕ

Не деформируйте и не роняйте ключ. Не ударяйте и не используйте его для воздействия на другие объекты.

Не оставляйте ключ под воздействием высокой температуры в течение длительного времени (например, на приборной панели или капоте двигателя под прямыми солнечными лучами).

Не допускайте контакта ключа с водой или любыми другими жидкостями. В противном случае работа системы может быть нарушена.

Не держите ключ вместе с другими электромагнитными приборами (сотовые телефоны, компьютеры, планшеты, навигаторы и т.д.).

Пульт дистанционного управления не работает в следующих ситуациях:

- Электропитание автомобиля не в положении «OFF» (Выкл.);
- Превышено расстояние работы пульта дистанционного управления;
- Низкий уровень заряда элемента питания в пульте дистанционного управления;
- Сигналы блокируются другими транспортными средствами или объектами;
- Слишком низкая или слишком высокая

температура окружающего воздуха;

- Пульт дистанционного управления находится рядом с источником радиосигнала (например, радиостанция, военная техника, аэропорт или радиовышка и т. д.).

Если пульт дистанционного управления не работает, воспользуйтесь механическим ключом для открывания и закрывания дверей.

По другим вопросам, связанным с работой системы дистанционного управления, обращайтесь в авторизованные сервисные центры CHANGAN Automobile.

ПРИМЕЧАНИЕ

Не изменяйте мощность передатчика (в том числе программными настройками или с использованием усилителей мощности), не используйте внешние антенны или излучатели.

Не создавайте посторонние помехи пультом дистанционного управления на работу различных устройств беспроводной связи. В случае возникновения помех, немедленно прекратите использование пульта дистанционного управления и примите меры по устранению таких помех перед его повторным использованием.

Не нажимайте кнопки на ключе после покидания автомобиля вне зоны действия пульта. При нажатии кнопок более 2000 раз (в сумме), ключ деактивируется и больше не будет управлять системами автомобиля. В

HUNTER

этом случае обратитесь в авторизованный сервисный центр CHANGAN Automobile для перекодирования ключа.

Функция приветствия

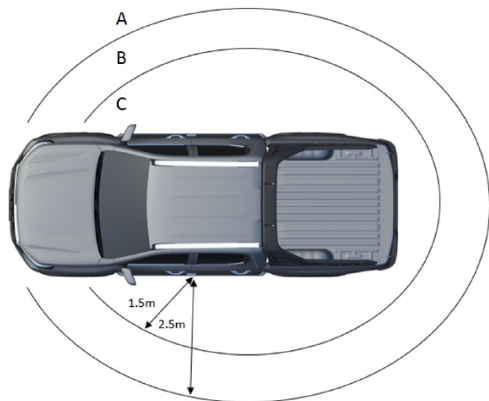

Функция приветствия активируется только если она включена на многофункциональном мультимедийном дисплее. После обнаружения зарегистрированного ключа в области «А» (примерно в 3 метрах от ручки передней двери автомобиля), при его приближении модуль IBCM включит приветственное освещение. При последующем приближении и обнаружении зарегистрированного ключа в области «С», ранее распознанного в области «А», замки дверей разблокируются.

Примечание:

① если замки дверей были заблокированы дистанционно, и во время блокировки

второй зарегистрированный ключ находился в автомобиле, функция приветствия и разблокировки замков при приближении ключа не сработает.

② если после разблокировки замков дверей зарегистрированный ключ не будет обнаружен, замки дверей снова заблокируются в течение 3 секунд. Если электропитание автомобиля выключено (положение «OFF»), двери закрыты, замок двери водителя разблокирован, а зарегистрированные ключи отсутствуют в автомобиле, в случае если система не обнаружит зарегистрированный ключ в области «В», модуль IBCM заблокирует замки дверей.

В случае, если зарегистрированный ключ будет обнаружен снаружи автомобиля, а сигнал от ключа не поступает в течение последних 3 секунд, замки дверей будут заблокированы.

Система бесключевого доступа (PEPS)※

Условия, влияющие на работу системы бесключевого доступа PEPS

Система PEPS может не работать при описанных ниже ситуациях. В данных случаях для блокировки/ разблокировки используйте механический ключ.

- SMART-ключ не обнаружен в области активации;

- Автомобиль расположен вблизи объектов, излучающих сильные электромагнитные волны (телевизионные башни, электростанции, бензоколонки, радиостанции, широкоэкранные дисплеи, аэропорты или другие объекты);
- Наличие рядом с автомобилем электронного оборудования, излучающего радиоволны (сотовый телефон, персональный компьютер, адаптер питания);
- SMART-ключ соприкасается и/или укрыт металлическим предметом (фольга или пленка с содержанием металлов);
- Поблизости большое количество SMART-ключей, работающих одновременно;
- Низкий уровень заряда элемента питания в SMART-ключе.

ПРИМЕЧАНИЕ

Пользователи с электронными медицинскими устройствами (например, кардиостимулятором) должны проконсультироваться с производителем устройства для получения достоверной информации о воздействии электромагнитного излучения или радиоволн, которое может воздействовать на подобные медицинские устройства. Радиоволны могут оказывать непредсказуемое воздействие на использование таких медицинских устройств.

Область активации

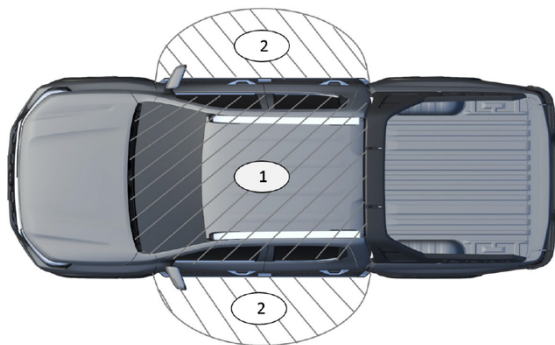

1. Область активации функции запуска/остановки двигателя («START ENGINE STOP») – в салоне автомобиля (активна в пределах салона автомобиля). Функция «START ENGINE STOP» может не сработать, если SMART-ключ находится на приборной панели, на полу, в бардачке, или вне автомобиля.

2. Область активации системы бесключевого доступа PEPS – в пределах 1,0 м от кнопки PEPS, расположенной на ручке двери водителя или двери грузового отделения; Функция PEPS может не сработать, если SMART-ключ находится слишком близко к ручке двери, окну или центру заднего бампера.

Система бесключевого доступа

Функция бесключевого доступа активна только в случае, если SMART-ключ находится в области действия системы.

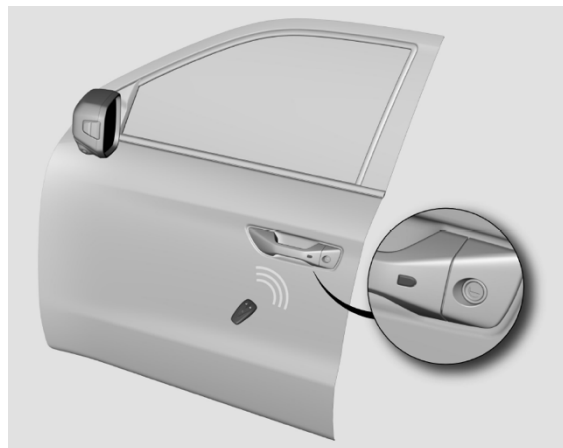

Разблокировка с помощью PEPS

При закрытом и запертом положении всех дверей, нажмите кнопку PEPS на наружной ручке передней двери со стороны водителя/ переднего пассажира. Все двери

разблокируются одновременно, а указатели поворота мигнут дважды.

Блокировка с помощью PEPS

При всех закрытых разблокированных дверях автомобиля нажмите кнопку PEPS на наружной ручке двери водителя/ переднего пассажира. Все двери одновременно заблокируются, а указатели поворота мигнут один раз.

Двери автомобиля не могут быть заблокированы с помощью кнопки бесключевого доступа (PEPS) при описанных ниже ситуациях:

- Любая из дверей, включая дверь грузового отделения - не закрыты;
- Питание автомобиля не выключено (не в положении «OFF»);
- SMART-ключ находится в автомобиле;
- SMART-ключ расположен на расстоянии менее 5 см от ручки двери, или непосредственно на металлической панели двери.

Другие условия, влияющие на работу системы PEPS, при которых двери автомобиля не могут быть заблокированы, см. в разделе «III. Функции автомобиля – Система бесключевого доступа (PEPS) – Условия, влияющие на работу системы бесключевого доступа (PEPS)».

ЗАПУСК ДВИГАТЕЛЯ С КНОПКИ START ENGINE STOP



Если SMART - ключ находится в салоне автомобиля (в области активации системы запуска двигателя с кнопки «START ENGINE STOP»), нажмите кнопку «START ENGINE STOP» для запуска/ остановки двигателя или переключения режимов электропитания автомобиля («ACC», «ON» и «OFF»).

Режим ACC/ON: индикатор кнопки «START ENGINE STOP» - загорается янтарным цветом.

Режим «OFF» (ВЫКЛ.): Индикатор кнопки «START ENGINE STOP» гаснет.

Рекомендации по запуску двигателя в аварийных ситуациях с помощью ключа

приведены в разделе «Аварийный запуск двигателя».

Разблокировка замка рулевого управления

После остановки двигателя и отключения электропитания автомобиля (положение «OFF») откройте любую дверь, и электромеханический замок заблокирует рулевое колесо. Нажмите кнопку «START ENGINE STOP» и рулевое колесо автоматически разблокируется.

ПРИМЕЧАНИЕ

Если индикатор кнопки «START ENGINE STOP» при запуске мигает зеленым цветом, рулевое колесо не вращается, а на многофункциональном дисплее приборной панели отображается сообщение «Steering lock is not released (Рулевое управление заблокировано)» — это означает, что рулевое управление заблокировано. В данном случае немного поверните рулевое колесо, выключите электропитание автомобиля (положение «OFF»). Затем нажмите кнопку «START ENGINE STOP». Услышав звук мотора, нажмите на педаль тормоза. Индикатор «START ENGINE STOP» загорится зеленым. Рулевое управление разблокировано.

Переключение режимов питания (АКПП):

При не нажатой педали тормоза и положении «Р» селектора переключения передач, нажатие кнопки «START ENGINE STOP» переключит режим электропитания в следующей последовательности «ACC – ON – OFF».

Для предотвращения разряда аккумуляторной батареи, после более 1 ч. работы в режиме «ACC/ ON», питание автомобиля автоматически будет отключено (положение «OFF»).

Переключение режимов питания автомобиля (МКПП)

При не нажатой педали сцепления и любом положении селектора переключения передач, нажатие кнопки «START ENGINE STOP» переключит режим питания в последовательности «OFF-ACC-ON-OFF».

ПРИМЕЧАНИЕ

Если система бесключевого доступа (PEPS) и система запуска двигателя с кнопки «START ENGINE STOP» работают с ошибкой или неисправны, обратитесь в авторизованный сервисный центр CHANGAN Automobile с полным комплектом ключей для диагностики.

Аварийный запуск двигателя

Данная процедура может быть применена для запуска двигателя или смены режима электропитания, когда SMART-ключ не может быть обнаружен, или в случае низкого заряда аккумулятора.

Запуск двигателя: нажмите на педаль тормоза (АКПП) или выжмите педаль сцепления (МКПП), и поместите SMART-ключ на дно центрального подлокотника (обозначен значком). После того, как индикатор кнопки «START ENGINE STOP» загорится зеленым, нажмите кнопку «START ENGINE STOP» и запустите двигатель.

Переключение режимов питания: поместите SMART - ключ на дно центрального подлокотника. Нажатие кнопки «START ENGINE STOP» позволит переключать режимы питания в последовательности «ACC – ON – OFF».

ПРИМЕЧАНИЕ

Своевременно меняйте элемент питания в SMART ключе после подачи сигнала о низком уровне заряда элемента питания. Если запуск в аварийном режиме не удался, обратитесь в авторизованный сервисный центр CHANGAN Automobile с полным комплектом ключей для диагностики.

ИММОБИЛАЙЗЕР

Автомобили, не оборудованные системой бесключевого доступа и запуска двигателя (PEPS), проходят аутентификацию иммобилайзера с помощью ключа, контроллера кузова и блока управления двигателем.

Автомобили, оборудованные системой бесключевого доступа и запуска двигателя (PEPS) оснащены современной усовершенствованной противоугонной системой с иммобилайзером двигателя для обеспечения безопасности автомобиля. Система включает в себя: SMART-ключ, интеллектуальный контроллер иммобилайзера и блок управления двигателем.

Двигатель автомобиля можно запустить только после прохождения полного процесса идентификации иммобилайзера.

Постановка на охрану

Автомобиль невозможно поставить на охрану, если какая-либо из дверей или задняя дверь не закрыта.

На автомобилях, не оборудованных системой PEPS, активировать систему охраны можно следующим способом:

1. Припаркуйте автомобиль и выключите двигатель;
2. Извлеките ключ из замка зажигания;
3. Убедитесь, что все двери автомобиля и

дверь грузового отделения закрыты;

4. С помощью кнопки блокировки на ключе с функцией дистанционного управления заблокируйте двери. Индикаторы поворотов мигнут дважды.

На автомобилях, оборудованных системой PEPS, активировать систему охраны можно следующим способом:

1. Припаркуйте автомобиль и выключите двигатель. С помощью кнопки «START ENGINE STOP» переключите электропитание автомобиля в положение «OFF». Индикатор «ENGINE START STOP» погаснет;
2. Извлеките ключ из автомобиля;
3. Убедитесь, что все двери автомобиля и дверь грузового отделения закрыты;
4. С помощью кнопки PEPS на внешней ручке двери или кнопки блокировки на ключе с функцией дистанционного управления заблокируйте двери. Индикаторы поворотов мигнут дважды.

После выполнения вышеописанных действий, индикатор иммобилайзера  на приборной панели включится и будет мигать с интервалом один раз в 1 с. Через некоторое время иммобилайзер двигателя активируется и автомобиль перейдет в режим охраны.

Снятие автомобиля с охраны

Для автомобилей, не оборудованных системой бесключевого доступа PEPS, нажмите кнопку разблокировки «Unlock» на SMART-ключе для снятия автомобиля с охраны и открывания двери автомобиля. После этого автомобиль будет снят с охраны. Индикатор на приборной панели погаснет.

Для автомобилей, оборудованных системой бесключевого доступа PEPS, нажмите кнопку разблокировки «Unlock» на SMART-ключе или кнопку PEPS на ручке двери водителя для снятия автомобиля с охраны и открывания двери автомобиля. После этого автомобиль будет снят с охраны. Переключите питание в состояние «ON», и идентификация иммобилайзера будет успешно завершена. Индикатор на приборной панели погаснет.

Если в течение 30 секунд после разблокировки автомобиля, какая-либо из дверей автомобиля, в т. ч. грузового отделения, не будет открыта, или зажигание не будет включено, двери будут автоматически заблокированы, и система снова перейдет в режим охраны.

Режим тревоги

Режим тревоги активируется, если происходит какая-либо из следующих ситуаций, когда автомобиль находится под охраной:

- Открыта любая дверь автомобиля без использования кнопки PEPS или ключа с функцией дистанционного управления (включая разблокировку двери механическим ключом в состоянии охраны);
- Изменилось состояние электропитания автомобиля.

После перехода в режим тревоги индикатор иммобилайзера на приборной

панели мигает с повышенной частотой; раздается звуковой сигнал, указатели поворота мигают непрерывно.

Любой ущерб, причиненный по этой причине, не будет покрываться гарантией.

ПРИМЕЧАНИЕ

Активируйте иммобилайзер только при отсутствии в автомобиле пассажиров, во избежание перехода системы в аварийное состояние, если пассажир покинет транспортное средство.

Не запускайте двигатель в режиме тревоги. Он не будет работать должным образом.

Снятие режима тревоги

Разблокируйте дверь с помощью: кнопки PEPS на ручке двери или ключом с функцией дистанционного управления для снятия автомобиля с режима тревоги и разблокировки дверей. Индикатор иммобилайзера на приборной панели погаснет, а указатели поворота мигнут 1 раз.



ВНИМАНИЕ

Не переоборудуйте и не устанавливайте дополнительные противоугонные системы на автомобиль, так как это может повредить центральный блок управления и повлиять на другие электронные устройства.

Владелец несет всю ответственность за убытки, вызванные переоборудованием или установкой сторонних электрических систем.

ЗАМКИ ДВЕРЕЙ

Управление замками дверей снаружи



Поверните механический ключ против часовой стрелки для разблокировки замков дверей, и по часовой стрелке - для блокировки замков.

При закрытых дверях, если для отпирания/запирания дверей используется ключ со стороны водителя, все двери отпираются/запираются одновременно.

ПРИМЕЧАНИЕ

В холодной и влажной окружающей среде замок и механические приводы дверей могут быть заморожены. В данном случае уровень комфорта при эксплуатации дверей и замков дверей автомобиля может быть снижен.

Блокировка дверей с помощью центрального замка

пешеходов поблизости.

ПРЕДУПРЕЖДЕНИЕ

Не оставляйте запасной ключ в автомобиле. При оставлении автомобиля без присмотра, всегда берите ключ с собой. Предварительно закройте все окна и запиrite все двери.

Управление замками дверей изнутри

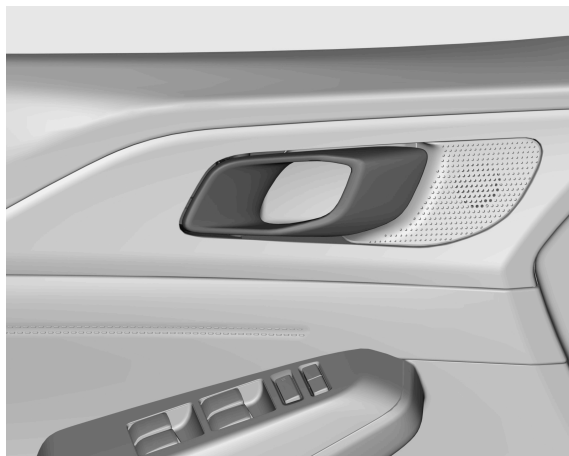

Разблокировка: когда все двери автомобиля заблокированы, потяните за дверную ручку один раз, и дверь разблокируется.

Открывание: Потяните за дверную ручку повторно, и дверь откроется.

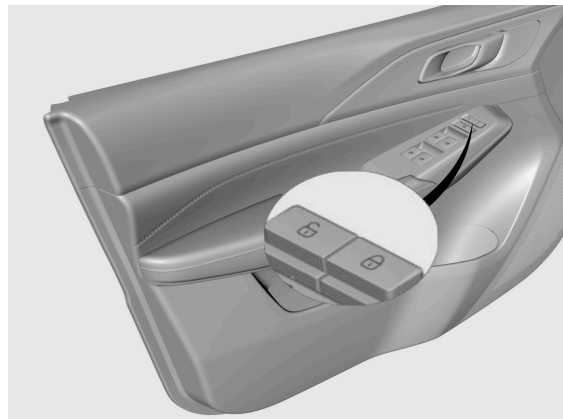

Для блокировки всех дверей нажмите кнопку центрального замка на двери;

Для разблокировки всех дверей нажмите кнопку центрального замка на двери.

ПРИМЕЧАНИЕ

Клавиша центрального замка дверей работает только при всех закрытых дверях.

ВНИМАНИЕ

- Во время движения автомобиля все двери должны быть заперты. Во избежание непредвиденного открывания дверей во время движения убедитесь, что все двери заблокированы.
- Перед открыванием дверей убедитесь в отсутствии транспортных средств и/или

Разблокировка замков дверей при столкновении

Если система безопасности автомобиля идентифицирует факт столкновения, при условии, что электропитание автомобиля включено (положение «ON»), аккумулятор и дверные замки/ приводы работоспособны - все двери автомобиля разблокируются автоматически.

ПРЕДУПРЕЖДЕНИЕ

При непрерывной разблокировке/блокировке замков более 10 раз подряд, активируется защита электромотора замков от перегрева. Работа дверных замков будет приостановлена и доступна только механическая разблокировка/блокировка. Дверной замок восстановит работоспособность через 1 мин. В случае любого конфликта разблокировки замков, при столкновении - функция разблокировки при столкновении имеет приоритет и замки разблокируются автоматически.

Автоматическая блокировка замков дверей при движении

При достижении скорости автомобиля 20 км/ч., все двери автомобиля автоматически заблокируются.

ПРИМЕЧАНИЕ

Функция автоматической блокировки дверей при наборе скорости отключена в

заводских настройках. Для активации данной функции обратитесь в авторизованный сервисный центр CHANGAN Automobile.

ЭЛЕКТРИЧЕСКИЕ СТЕКЛОПОДЪЕМНИКИ

Управление стеклоподъемниками доступно при включенном электропитании автомобиля (положение «ON»), или в течении 1-й мин. после переключения в режим «ACC/OFF» из положения «ON».

Клавиши управления электро-стеклоподъемниками расположены на каждой двери. На двери водителя расположен центральный блок управления всеми окнами, с возможностью их блокировки.



Клавиши управления электрическими стеклоподъемниками:

- ① Клавиша разблокировки центрального замка;
- ② Клавиша блокировки центрального замка;
- ③ Клавиша блокировки стеклоподъемников;
- ④ Стеклоподъемник передней левой двери;
- ⑤ Стеклоподъемник задней левой двери;
- ⑥ Стеклоподъемник передней правой двери;
- ⑦ Стеклоподъемник задней правой двери.

HUNTER

Клавиша блокировки окон

Нажмите клавишу для блокировки управления стеклоподъемниками со стороны пассажиров. Повторное нажатие разблокирует управление стеклоподъемниками для пассажиров.

Открывание и закрывание окон

- **Открывание:** нажмите на клавишу с необходимым усилием;
- **Закрывание:** потяните клавишу вверх с необходимым усилием.

ПРИМЕЧАНИЕ

В холодной и влажной окружающей среде работа электростеклоподъемников дверей может быть затруднена из-за обледенения. Для продления срока службы предохранителя и предотвращения повреждения системы стеклоподъемников, не регулируйте два или более окон одновременно. Не пытайтесь одновременно открывать и закрывать одно и то же окно, иначе оно перестанет функционировать.

Открывание и закрывание окон возможно как с помощью ручного открывания/закрывания, так и одним нажатием клавиши открывания/закрывания.

Клавиша управления стеклоподъемником одним нажатием ✖

Клавиша автоматического управления стеклоподъемником имеет 4-ре режима:

1. Ручное закрывание – слегка потяните клавишу и удерживайте ее;
2. Закрывание одним нажатием - сильно потяните клавишу и отпустите;
3. Ручное открывание - слегка нажмите на клавишу и удерживайте;
4. Открывание одним нажатием - сильно нажмите на клавишу и отпустите.

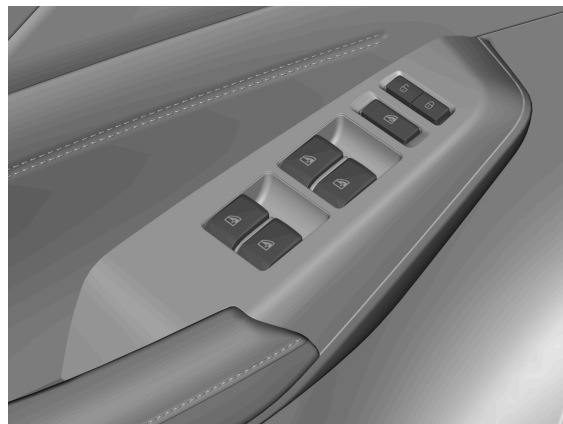

Для открывания или закрывания окон нажмите или потяните вверх передний край соответствующей клавиши до требуемого положения.

ПРИМЕЧАНИЕ

Для немедленного прекращения движения и

остановки окна в автоматическом режиме – нажмите или потяните клавишу в направлении, противоположном движению стекла.

Функция защиты от заземления



Окно оборудовано функцией защиты от заземления в режиме автоматического открывания/ закрывания. Если стекло при подъеме встретит сопротивление, оно автоматически остановится и опустится на определенное расстояние. Зона активации функции защиты от заземления 4 ~ 200 мм под рамкой окна.

ПРЕДУПРЕЖДЕНИЕ

Из-за неправильного закрывания окна функция защиты от заземления может быть отключена, что может привести к риску получения травм для пассажиров.

Ограничение функции защиты от заземления:

Если функция защиты от заземления в течение небольшого отрезка времени трижды активировалась в одном и том же положении, то она деактивируется. Окно не может быть закрыто одним нажатием. В данной ситуации доступно только ручное управление стеклоподъемниками. После того, как окно будет полностью закрыто, функция защиты от заземления вернется в нормальное состояние.

ПРИМЕЧАНИЕ

Если при закрывании окна в автоматическом

режиме дважды обнаружено какое-либо препятствие, функция защиты от заземления будет временно отключена. При последующей попытке закрывания окна убедитесь, что препятствие устранено.

Описанные ниже ситуации могут повлечь за собой повторную инициализацию функции защиты от заземления:

1. Функция защиты от заземления активировалась три раза подряд в одном и том же положении, и не была восстановлена;
2. Аккумуляторная батарея автомобиля отсоединена или напряжение аккумулятора менее 6 В;
3. Рамка окна деформирована из-за внешнего воздействия, а оконное стекло уже превысило рабочую область функции защиты от заземления.
4. Вероятность ошибочного срабатывания и изменения направления движения во время эксплуатации системы составляет >5%

Инициализация функции защиты от заземления

1. Поднимите и удерживайте клавишу до полного закрывания окна; отпустите клавишу;
2. Поднимите клавишу снова более чем на 2 секунды;
3. Нажмите и удерживайте клавишу, пока окно не откроется полностью;
4. Поднимите клавишу до полного закрывания окна, и отпустите клавишу.

Если оконное стекло не поднимается и/или не опускается автоматически, повторите описанную выше процедуру настройки или обратитесь в авторизованный сервисный центр CHANGAN Automobile.



ВНИМАНИЕ

Риск заземления существует несмотря на наличие функции защиты от заземления. Убедитесь, что на траектории движения стекла отсутствуют любые препятствия. Функция защиты от заземления не работает против следующих объектов и условий:

- Гибкие, легкие и тонкие предметы (например, пальцы);
- При зазоре менее 4 мм;
- При ручном закрывании, сразу после автоматического встречного движения.

Функция защиты от заземления не обеспечивает защиту при данных условиях. При закрывании стекла убедитесь, что никакая часть тела не находится в зоне движения стекла.

Автоматическое закрывание окон при выпадении осадков ✖

Для автомобилей, оборудованных датчиком освещенности и осадков, в дождливые дни, когда окна автомобиля

оставлены открытыми, окна могут автоматически закрываться при обнаружении осадков. Эту функцию можно активировать в соответствующих настройках на многофункциональном мультимедийном дисплее.

ЗЕРКАЛА ЗАДНЕГО ВИДА

Наружные зеркала заднего вида

Наружное зеркало заднего вида представляет собой выгнутое зеркало, обеспечивающее более широкий обзор. Перед началом движения правильно отрегулируйте наружные зеркала заднего вида.



ВНИМАНИЕ

Объекты, отраженные в наружных зеркалах заднего вида, и расстояние до этих объектов передаются с искажением относительно их реального размера и расстояния до них. Не оценивайте расстояние до автомобиля сзади на основе изображения в зеркале. Всегда проверяйте фактическое расстояние до автомобиля сзади, наблюдая за ним. В противном случае повышается вероятность аварии.

Не регулируйте и не складывайте наружные зеркала заднего вида во время движения автомобиля. Это может привести к потере контроля над автомобилем, и, как следствие, к аварии.

Регулировка наружных зеркал заднего вида

Электрическая регулировка

1. Выберите зеркало заднего вида для регулировки: нажмите на переключатель выбора зеркал (L - левое) или вправо (R - правое).

2. Отрегулируйте положение зеркала заднего вида: нажмите на соответствующие клавиши на переключателе (вверх, вниз, влево и/или вправо).

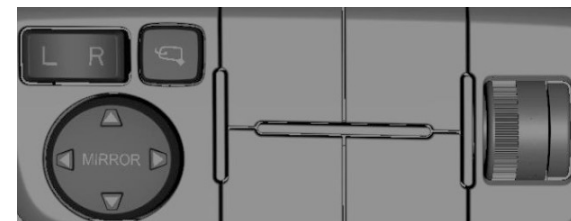

ПРИМЕЧАНИЕ

Если наружные зеркала заднего вида обледенели/ заморозили, не скребите по ним и не регулируйте их с приложением усилия, во избежание повреждения зеркальной поверхности.

При достижении наружным зеркалом заднего вида максимально возможного угла регулировки, остановите регулировку во избежание повреждения электродвигателя или механизма зеркала.

Не регулируйте наружное зеркало вручную с применением силы. В противном случае

компоненты зеркала могут быть повреждены.

После завершения регулировки, установите переключатель в среднее положение, во избежание случайной регулировки.

Ручная регулировка

В случае повреждения привода регулировки зеркал или другой электрической неисправности, аккуратно отрегулируйте положение зеркала легким нажатием на края зеркального элемента наружного зеркала заднего вида.

Складывание наружных зеркал заднего вида

Механическое складывание наружных зеркал заднего вида ✳

Зеркало заднего вида необходимо складывать и раскладывать вручную

Модель 1 ✳:

Нажмите на кнопку складывания наружных зеркал заднего вида, и наружные зеркала заднего вида сложатся или развернутся автоматически в зависимости от начального положения.



ПРИМЕЧАНИЕ

Во избежание повреждения механизма и компонентов зеркала или ослабления его фиксации избегайте внешнего механического вмешательства руками и не прикладывайте стороннее усилие во время процесса складывания зеркал заднего вида с электроприводом.

Если зеркало заднего вида не восстанавливается или не фиксируется, попробуйте запустить функцию электрического складывания для восстановления их работоспособности.



ВНИМАНИЕ

Не начинайте движение со сложенными зеркалами заднего вида.

Автоматическое складывание наружных зеркал заднего вида

При выключенном электропитании автомобиля (положение «OFF»), после блокировки автомобиля с помощью SMART-ключа с функцией дистанционного управления или кнопкой «PEPS». Левое и правое наружные зеркала заднего вида одновременно сложатся автоматически.

При разблокировке автомобиля с помощью SMART-ключа с функцией дистанционного управления или кнопкой

PEPS, оба наружных зеркала заднего вида одновременно развернутся автоматически.

Обогрев наружных зеркал заднего вида ✖

При включенном электропитании автомобиля (положение «ON»), нажмите кнопку обогрева заднего стекла , и элементы обогрева наружных зеркал заднего вида автоматически нагреют зеркальный элемент.



ВНИМАНИЕ

Не прикасайтесь к зеркалам во время работы функции размораживания зеркал, так как наружные зеркала заднего вида будут нагретыми.

Внутрисалонное зеркало заднего вида

Перед началом движения отрегулируйте внутрисалонное зеркало заднего вида таким образом, чтобы обеспечить максимальный угол обзора обстановки позади автомобиля. Не размещайте на заднем сиденье или в грузовом отсеке предметы, препятствующие обзору.

Внутрисалонное антибликовое зеркало заднего вида с механическим предотвращением ослепления ✖

Для предотвращения ослепления водителя в темное время суток, потяните рычаг под внутрисалонным зеркалом заднего вида в направлении, показанном на рисунке.

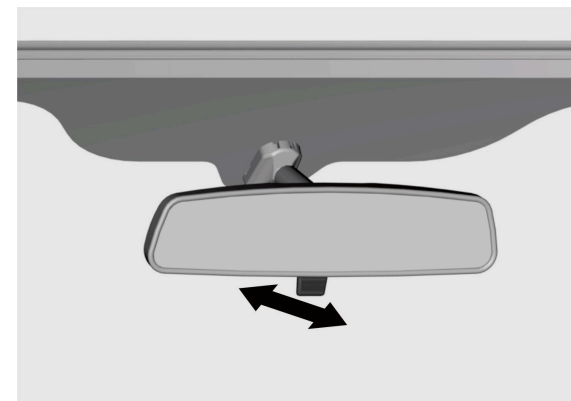

КАПОТ АВТОМОБИЛЯ

Открытие капота двигателя

1. Потяните вверх ручку разблокировки капота двигателя, расположенную слева, на передней обшивке салона автомобиля, под приборной панелью.

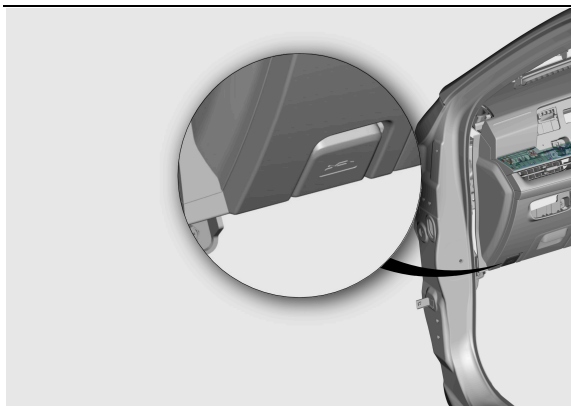

2. Сдвиньте вправо язычок блокировки капота, расположенный под капотом по центру передней части автомобиля, и поднимите капот.

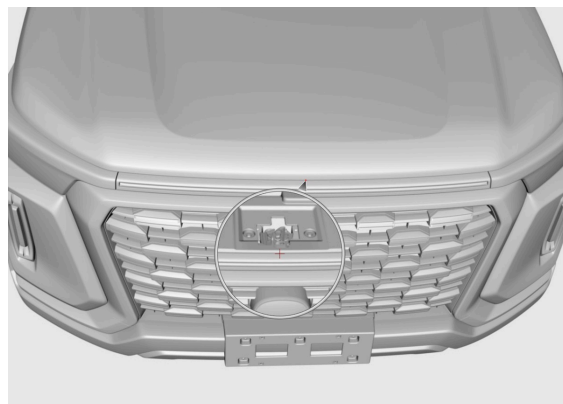

3. Опоры капота двигателя представляют собой пневматические стойки. Для открывания капота двигателя слегка приподнимите его за переднюю часть. Когда капот двигателя будет поднят на определенную высоту, он автоматически откроется и зафиксируется в максимально допустимом открытом положении.

ПРЕДУПРЕЖДЕНИЕ

Открывайте капот только при выключенном электропитании автомобиля (положение «OFF»), и активированном стояночном тормозе.

Перед открыванием капота убедитесь, что стеклоочистители прилегают к ветровому стеклу. В противном случае

стеклоочистители или капот двигателя могут быть повреждены.



ВНИМАНИЕ

Не начинайте движение и не перемещайте автомобиль с открытым капотом.

Никогда не открывайте капот двигателя, если из моторного отсека выходит пар, из-за опасности получения травмы или ожогов.

Закрывание капота моторного отсека

Опустите капот и дайте ему свободно упасть с высоты около 30 см. Потяните вверх за передний край капота двигателя и убедитесь, что он надежно закрыт.



ВНИМАНИЕ

Перед началом движения убедитесь, что капот двигателя закрыт и заперт, во избежание аварий из-за ограничения обзора, если капот двигателя внезапно откроется.

Не тяните за рычаг разблокировки капота двигателя, во время движения автомобиля.

ЗАПРАВКА АВТОМОБИЛЯ ТОПЛИВОМ

Топливозаправочная горловина расположена в левой задней части автомобиля.

Рычаг открывания люка топливозаправочной горловины находится с левой стороны перед сиденьем водителя.

Заправка автомобиля топливом

ВНИМАНИЕ

Используйте только качественный неэтилированный автомобильный бензин. Использование некачественного топлива может привести к повреждению системы подачи топлива в двигатель и/или создать угрозу безопасности из-за утечки топлива. В некоторых случаях это может привести к значительному повреждению двигателя, разрушению или перегреву каталитического нейтрализатора и потере его функции. Топливо легко воспламеняется. Избегайте искр, открытого огня или дыма во избежание воспламенения. Выключите двигатель перед заправкой топливом.

1. Поверните ключ в замке зажигания в положение «OFF» и закройте все двери и окна;
2. Потяните вверх рычаг открывания люка

топливозаправочной горловины, расположенный с левой стороны перед сиденьем водителя, и люк слегка приоткроется; откройте люк топливозаправочной горловины;

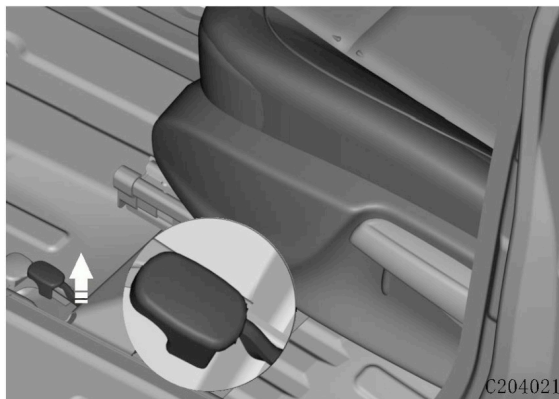

3. Поверните крышку топливозаправочной горловины против часовой стрелки и извлеките ее;
4. Полностью поместите сопло топливного пистолета в топливный бак, зафиксируйте его и начните заправку.

ПРИМЕЧАНИЕ

- Используйте только неэтилированный бензин. Не используйте бензин, содержащий метиловый или этиловый спирт.
- Избегайте попадания топлива на окрашенную поверхность. Лакокрасочное покрытие может быть повреждено.
- Если люк топливозаправочной

горловины замерз и его невозможно открыть из-за обледенения, слегка нажмите на него и протрите люк для удаления льда, а затем откройте люк.

ВНИМАНИЕ

- Крышку топливозаправочной горловины открывайте медленно, во избежание разбрызгивания топлива из-за избыточного давления в баке.
- Погрузите сопло топливного пистолета в горловину как можно глубже. Иначе топливо может вылиться из бака, что может привести к воспламенению и/или взрыву.
- Если топливный пистолет выключается автоматически, то топливный бак заполнен. Не продолжайте заправку. Это может привести к разливу топлива или повреждению топливной системы.
- Перед открыванием крышки топливозаправочной горловины или контактом с топливным пистолетом, прикоснитесь к корпусу автомобиля для снятия статического электричества. Не садитесь в автомобиль во время заправки, во избежание разряда статического электричества.

5. Установите крышку обратно в заливную горловину и закройте ее, повернув по часовой стрелке до отчетливых щелчков.

6. Закройте люк топливозаправочной горловины.

ПРЕДУПРЕЖДЕНИЕ

Убедитесь, что крышка топливозаправочной горловины плотно закрыта. Если она не закрыта, это может привести к срабатыванию светового индикатора неисправности двигателя.

РУЛЕВОЕ КОЛЕСО



ВНИМАНИЕ

За рулем сохраняйте правильную посадку. Запрещается регулировать положение рулевого колеса во время движения автомобиля. Из-за внезапного отказа фиксации рулевой колонки может произойти авария или несчастный случай.

Регулировка положения рулевого колеса

Для повышения уровня комфорта и безопасности при вождении автомобиля, существует возможность регулировки положения рулевого колеса по вылету и углу наклона.

1. Потяните рычаг регулировки рулевого колеса вниз, для разблокировки механизма регулировки рулевой колонки;



HUNTER

2. Установите рулевое колесо в необходимое положение;
3. Переведите рычаг фиксации рулевого колеса в исходное положение и зафиксируйте рулевое колесо.

ПРИМЕЧАНИЕ

Перед началом движения покачайте рулевое колесо вверх и вниз чтобы убедиться, что рулевое колесо надежно зафиксировано.

Кнопки управления на рулевом колесе ✖



1. [🎵]: Переключение режимов воспроизведения мультимедиа.

Короткое нажатие: последовательное переключение FM радиостанции → AM радиостанции → Музыка USB → Музыка Bluetooth → Музыка Online. При подключении внешнего устройства, оно автоматически отобразится на дисплее и

перейдет в режим воспроизведения. При отсутствии внешнего устройства оно автоматически пропустится.

В случае вывода карт навигации на основной дисплей, процесс переключения происходит в фоновом режиме.

Продолжительное нажатие: Вкл/ Выкл.

2. [📞]:

Короткое нажатие: завершение вызова (при активном Bluetooth подключении)/ поиск и воспроизведение предыдущей радиостанции/ воспроизведение предыдущей композиции.

3. [📞]:

Короткое нажатие: вход в основной интерфейс Bluetooth/ ответ на вызов (при активном Bluetooth подключении)/ поиск и воспроизведение следующей радиостанции/ воспроизведение следующей композиции.

4. [📹]: Включение видеорежистратора панорамного изображения/ правой камеры невидимой зоны.

5. [+/-]:

Короткое нажатие: увеличение/ уменьшение громкости; переключение меню на дисплее приборной панели.

Продолжительное нажатие: непрерывное увеличение/ уменьшение громкости или отключение звука воспроизведения.

6. [OK]: Подтверждение выбора функции в меню на дисплее приборной панели.

7. : Вход/ активация меню приборной панели.

ПРИМЕЧАНИЕ

Для удовлетворения потребностей клиентов в повышении комфортности и функциональности автомобиля, кнопки были зарезервированы для автомобилей более высокой конфигурации.

8.  ✖: Включение/ активация голосового помощника ✖;

9.  ✖: Запуск экстренной видеозаписи ✖.

10. : При включении/ выключении системы круиз – контроля загорится/ погаснет соответствующий индикатор на приборной панели.

11. : Отключение круиз – контроля. Установленная крейсерская скорость круиз - контроля будет сохранена при последующей активации системы круиз-контроля.

12. : Восстановление сохраненной ранее крейсерской скорости или увеличение установленной крейсерской скорости.

13. : Установка текущей скорости в качестве целевой скорости круиз - контроля или уменьшение установленной скорости круиз – контроля.

HUNTER

МНОГОФУНКЦИОНАЛЬНЫЙ ДИСПЛЕЙ ПРИБОРНОЙ ПАНЕЛИ

Модель 1※

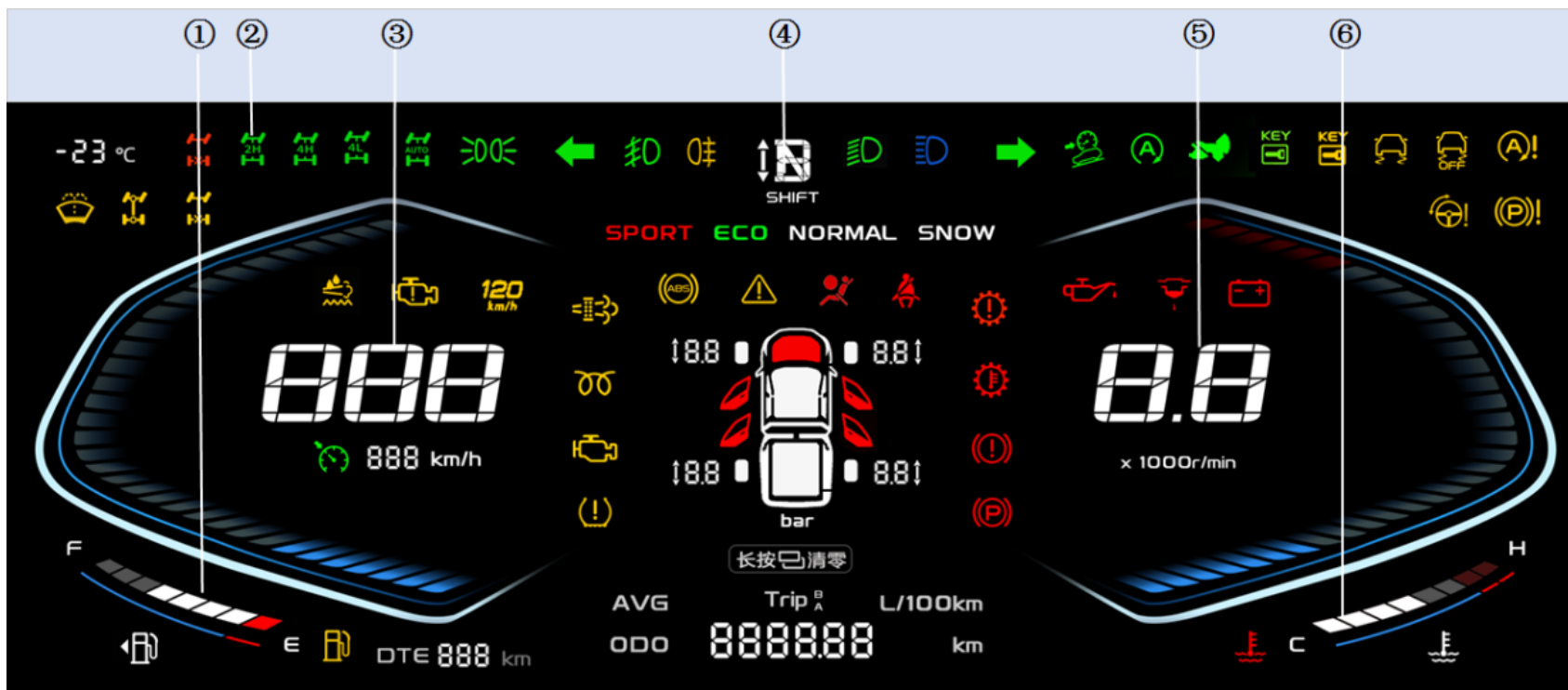

- ① Указатель уровня топлива;
- ② Световые индикаторы;
- ③ Спидометр;
- ④ Информационный дисплей (информация об автомобиле);
- ⑤ Тахометр двигателя;
- ⑥ Указатель температуры охлаждающей жидкости.

Модель 2 ※

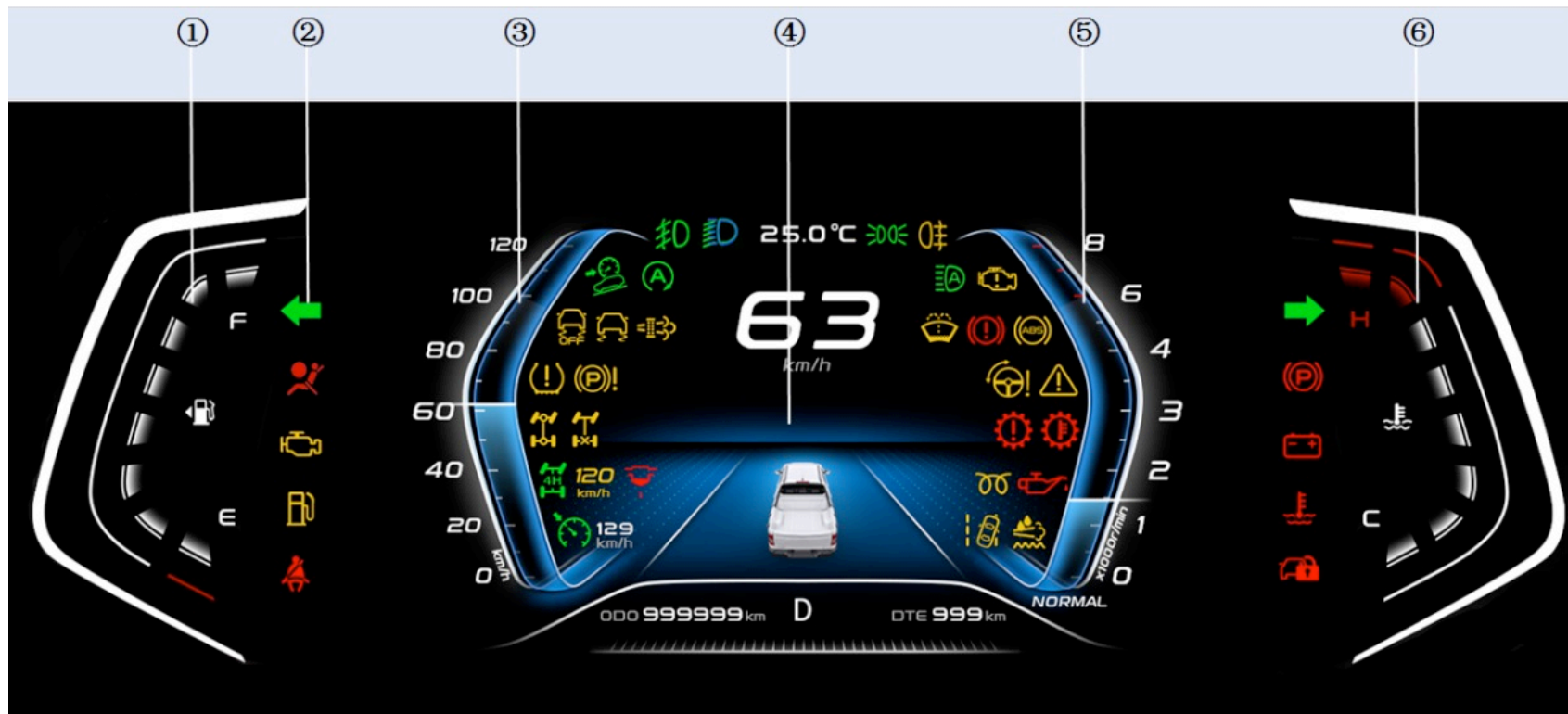

① Указатель уровня топлива;

② Световые индикаторы;

③ Спидометр;

④ Информационный дисплей (информация об автомобиле);

⑤ Тахометр двигателя;

⑥ Указатель температуры охлаждающей жидкости.

Спидометр

Указывает скорость автомобиля в км/ч.

Тахометр двигателя

Показывает текущую скорость вращения коленчатого вала двигателя (об/мин). Равна указанному значению ×1000 об/мин. Продолжительное движение на максимальной скорости вращения двигателя может привести к повреждению двигателя.

Указатель уровня топлива

Указывает приблизительный остаточный объем топлива в топливном баке. Если загорается индикатор низкого уровня топлива или уровень топлива очень низкий, как можно скорее заправьте автомобиль топливом.

Датчик температуры охлаждающей жидкости двигателя

Указывает температуру охлаждающей жидкости двигателя.

Если температура охлаждающей жидкости находится в пределах нормы, указатель остановится в середине шкалы.

Если указатель находится в красном диапазоне и горит контрольная лампа, это информирует о высокой температуре охлаждающей жидкости и перегреве двигателя. Незамедлительно выключите двигатель, выясните и устраните причину

перегрева после его охлаждения. Обратитесь в авторизованный сервисный центр CHANGAN Automobile для диагностики и устранения причины перегрева.

ВНИМАНИЕ

Запрещается проводить повторный запуск двигателя до устранения причин неисправности, вызвавших перегрев.

Сигнальные лампы и индикаторы

Контрольная лампа включения фар дальнего света



Индикатор указывает на включенные фары дальнего света.

Контрольная лампа включения фар ближнего света



Индикатор указывает на включенные фары ближнего света.

Предупреждение о превышении скорости 120 км/ч*



В случае превышения скорости автомобиля более 120 км/ч, активируется предупреждение о превышении скорости.



Передние противотуманные фары

Индикатор указывает на включенные передние противотуманные фары.



Задние противотуманные фонари



Индикатор указывает на включенные задние противотуманные фонари.

Габаритные огни

Индикатор указывает на включенные габаритные огни.

Индикатор указателей сигналов поворота

Включен левый/правый указатель поворотов;
Включены огни аварийной сигнализации.

Индикатор давления масла

Индикатор горит красным: Давление масла в двигателе низкое. Как можно скорее остановите автомобиль в безопасном месте! Выключите двигатель и проверьте, и отрегулируйте уровень моторного масла.

Если контрольная лампа давления масла продолжает гореть или мигать после запуска двигателя, или загорается во время движения автомобиля, даже если уровень моторного масла в норме, обратитесь в авторизованный сервисный центр CHANGAN Automobile для диагностики и ремонта.

Индикатор заряда аккумуляторной батареи

При включении электропитания автомобиля (положение «ON»), индикатор заряда аккумуляторной батареи загорается и гаснет после запуска двигателя.

Если индикатор загорается во время движения автомобиля, это указывает на

неисправность генератора или системы зарядки аккумуляторной батареи. Отключите лишние потребители электропитания и как можно скорее обратитесь в авторизованный сервисный центр CHANGAN Automobile для диагностики системы электрооборудования и ремонта.

Индикатор блокировки дифференциала

Красный: неисправность системы блокировки дифференциала. Снизьте скорость автомобиля до ≤ 30 км и как можно скорее обратитесь в авторизованный сервисный центр CHANGAN Automobile для диагностики системы блокировки дифференциала и ремонта.

Желтый: индикатор срабатывания блокировки дифференциала.

Индикатор подушки безопасности AIRBAG

При включении питания автомобиля (положение «ON»), индикатор подушки безопасности загорается и через 3 с гаснет. Это указывает на проведение самодиагностики системы SRS, и проверку работоспособности контрольной лампы. В рабочем состоянии индикатор подушки безопасности должен быть выключен.

Если индикатор подушки безопасности мигает, загорается во время движения

автомобиля или не загорается в процессе самодиагностики, это указывает на неисправность работы системы SRS. Обратитесь в авторизованный сервисный центр CHANGAN Automobile для диагностики и ремонта.



Индикатор непристегнутого ремня безопасности

При включении питания автомобиля (положение «ON»), индикатор непристегнутого ремня безопасности загорается незамедлительно, если водитель и/или пассажир на переднем пассажирском сиденье не пристегнуты ремнями безопасности. Индикатор погаснет после того, когда водитель и передний пассажир пристегнут ремни безопасности.

Если на переднем пассажирском сиденье находятся какие-либо предметы, система может определить их присутствие и индикатор так же может загореться. Уберите предметы в другое безопасное место.



Индикатор иммобилайзера

После активации противоугонной системы:

- **Медленно мигает:** автомобиль находится в состоянии охраны. Указывает, что противоугонная система (иммобилайзер) активирована, и автомобиль находится под охраной.

- **Быстро мигает:** система перешла в состояние тревоги (предупреждения).



Индикатор неисправности двигателя

При включении питания автомобиля (положение «ON»), индикатор неисправности двигателя загорается на 3 с и гаснет после

запуска двигателя: самодиагностика двигателя завершена.

Если индикатор неисправности двигателя горит после запуска двигателя, это указывает на неисправность модуля управления двигателем или системы контроля выбросов отработанных газов.



Уменьшите нагрузку на двигатель и как можно скорее остановите автомобиль. Обратитесь в авторизованный сервисный центр CHANGAN Automobile для диагностики и ремонта.

Индикатор низкого уровня топлива

Если при движении автомобиля загорается или постоянно горит индикатор низкого уровня топлива, это информирует о низком уровне топлива в баке. Как можно скорее заправьте автомобиль топливом.



Индикатор содержания воды в масле ✖

Указывает на наличие большого количества воды в масляно-водяном сепараторе. После отключения питания слейте воду из водомаслоотделителя. При необходимости, обратитесь в авторизованный сервисный центр CHANGAN Automobile для осмотра.



Индикатор температуры охлаждающей жидкости двигателя



Индикатор горит красным: высокая температура охлаждающей жидкости.

Если индикатор загорается или горит непрерывно после запуска двигателя или во время движения автомобиля, это указывает на высокую температуру охлаждающей жидкости двигателя. Незамедлительно обратитесь в авторизованный сервисный центр CHANGAN Automobile для диагностики и ремонта.

Индикатор системы помощи при спуске (HDC)



Зеленый: система помощи при спуске активирована.

Мигает: система работает.

Центральный контрольный индикатор



Строго соблюдайте рекомендации и информацию, отображаемую на дисплее приборной панели.

Индикатор круиз-контроля (СС) ✖



Когда индикатор горит, активирована функция круиз-контроля с возможностью установки водителем постоянной крейсерской скорости движения.

Индикатор SVS ✖



Мигает: неисправность двигателя.

При включении электропитания автомобиля (положение «ON»), индикатор загорается примерно на 3 секунды, а затем гаснет: самодиагностика системы завершена, и индикатор работает нормально.

Индикатор неисправности двигателя горит постоянно, индикатор SVS мигает, и DPF регенерируется в соответствии с процессом регенерации по нажатию кнопки. Ознакомьтесь с последовательностью операции регенерации с помощью кнопки. Если автомобиль по-прежнему не

возвращается в нормальное состояние после операции регенерации, обратитесь в авторизованный сервисный центр CHANGAN Automobile для диагностики и обслуживания.

Индикатор давления в шинах



Индикатор постоянно горит

желтым: предупреждает о низком давлении в шинах. Информация о шине с низким давлением отображается совместно с текстовой подсказкой на многофункциональном дисплее. Для обеспечения безопасности, прежде чем продолжить движение, проверьте давление в шинах и убедитесь, что оно соответствует рекомендованному. Обратитесь в ближайший авторизованный сервисный центр CHANGAN Automobile для проверки, диагностики или ремонта.

Индикатор мигает желтым: при движении, или не загорается при включении зажигания - неисправность системы. Обратитесь в авторизованный сервисный центр CHANGAN Automobile для диагностики и ремонта.

Индикатор неисправности электромеханического стояночного тормоза (EPB) ✖



Если индикатор горит постоянно, это означает неисправность системы электромеханического стояночного тормоза. Как можно скорее обратитесь в авторизованный сервисный центр CHANGAN Automobile для диагностики и обслуживания.

Индикатор высокой температуры трансмиссионного масла✘

Индикатор постоянно горит: высокая температура трансмиссионного масла. Как можно скорее остановите автомобиль в безопасном месте. После выключения двигателя и остывания автоматической трансмиссии после работы с перегрузкой, проверьте радиатор охлаждения и уровень трансмиссионного масла. Если проблема не устранена, обратитесь в авторизованный сервисный центр CHANGAN Automobile для диагностики системы.

Индикатор неисправности трансмиссии ✘

Если индикатор неисправности трансмиссии не загорается во время проверки, или загорается и/или продолжает гореть/мигать во время движения автомобиля, это указывает на неисправность трансмиссии. Уменьшите нагрузку на двигатель и как можно скорее остановите автомобиль. Обратитесь в авторизованный сервисный центр CHANGAN Automobile для диагностики и обслуживания.

Индикатор электромеханического стояночного тормоза (EPB)

Если индикатор горит постоянно, автомобиль установлен на стояночный тормоз

Индикатор неисправности тормозной системы

Если одновременно загорается индикатор системы ABS, это означает, что системы ABS неисправны. Обратитесь в авторизованный сервисный центр CHANGAN Automobile для диагностики и обслуживания.

Если в емкости тормозной системы низкий уровень тормозной жидкости, после остановки двигателя проверьте уровень тормозной жидкости в резервуаре, и, при необходимости, долейте тормозную жидкость. Выясните причину снижения уровня тормозной жидкости. Проверьте на утечку все элементы тормозной системы. При наличии утечки индикатор неисправности тормозной системы будет всегда загораться, и тормозная система не будет работать эффективно. Эксплуатация автомобиля запрещена. Обратитесь в авторизованный сервисный центр CHANGAN Automobile для диагностики и обслуживания.

При возникновении или обнаружении других неисправностей, обратитесь в авторизованный сервисный центр CHANGAN Automobile для диагностики и обслуживания.

Индикатор системы АБС (ABS)

Если индикатор системы загорается во время движения автомобиля, это указывает на неисправность системы ABS. В этом случае тормозная система

работает без ABS. Как можно скорее обратитесь в авторизованный сервисный центр CHANGAN Automobile для диагностики и обслуживания.



Индикатор системы курсовой устойчивости (ESC)

Если во время движения автомобиля индикатор электронной системы курсовой устойчивости мигает, а затем гаснет это указывает на срабатывание системы ESC.

Если индикатор продолжает гореть после самодиагностики и запуска двигателя, это указывает на неисправность электронной системы курсовой устойчивости (ESC). Как можно скорее обратитесь в авторизованный сервисный центр CHANGAN Automobile для диагностики и ремонта.

Индикатор отключения электронной системы курсовой устойчивости (ESC_OFF)



Индикатор отключения электронной системы курсовой устойчивости (ESC) загорается при отключении системы ESC. При повторном запуске системы или включении зажигания индикатор гаснет, и система активируется по умолчанию.



Индикатор системы EPS

Индикатор горит постоянно: это указывает на неисправность системы рулевого управления. Как можно скорее обратитесь в авторизованный сервисный центр CHANGAN Automobile для диагностики и ремонта.

Если после выключения электропитания и последующего включения зажигания

индикатор не загорается, нет необходимости в обращении в авторизованный сервисный центр CHANGAN Automobile.

Индикатор регенерации GPF ✖



Индикатор горит постоянно: достигнуто предельное значение GPF. Обратитесь в авторизованный сервисный центр CHANGAN Automobile для диагностики и обслуживания.



Индикатор системы SCR ✖

При включении электропитания автомобиля (положение «ON»), индикатор загорается примерно на 3 секунды, а затем гаснет: самодиагностика системы завершена, и индикатор работает нормально.

Индикатор горит постоянно: это указывает на неисправность системы (SCR). Как можно скорее обратитесь в авторизованный сервисный центр CHANGAN Automobile для обслуживания.

Индикатор режима 2H ✖



Индикатор режима 4L ✖



Индикатор режима 4H ✖



Индикатор режима AUTO ✖

В режиме AUTO 4WD



Индикатор предварительного нагрева свечей накаливания ✖



При включении электропитания автомобиля (положение «ON»), индикатор загорается примерно на 3 секунды, а затем гаснет: самодиагностика системы завершена, и индикатор работает нормально.

HUNTER

Индикатор включается после активации системы и выключается после окончания предварительного нагрева: система работает исправно.

Индикатор горит постоянно: это указывает на неисправность системы. Обратитесь в авторизованный сервисный центр CHANGAN Automobile для диагностики и ремонта.

Индикатор предупреждения о сходе с занимаемой полосы движения (LDW) ✳ 

Индикатор системы горит белым: система предупреждения о сходе с занимаемой полосы движения находится в режиме ожидания.

Индикатор системы горит зеленым: система предупреждения о сходе с занимаемой полосы движения - в активном состоянии.

Индикатор системы горит желтым: это указывает на неисправность системы предупреждения о сходе с занимаемой полосы движения. Обратитесь в авторизованный сервисный центр CHANGAN Automobile для диагностики и ремонта.

Индикатор педали тормоза или сцепления ✳ 

Индикация для запуска двигателя: нажмите

на педаль тормоза или сцепления при запуске.



Индикатор системы бесключевого запуска двигателя ✳

Индикатор системы мигает желтым: ключ не обнаружен или ключ не в автомобиле. Поместите исправный ключ в автомобиль.

Индикатор системы горит желтым: рулевое управление не разблокировано, или противоугонная аутентификация не выполнена. Проверьте блокировку рулевого управления или уровень заряда элемента питания SMART – ключа. Обратитесь в авторизованный сервисный центр CHANGAN Automobile для диагностики и обслуживания.

Индикатор системы мигает зеленым: низкий уровень заряда элемента питания SMART – ключа. Обратитесь в авторизованный сервисный центр CHANGAN Automobile для замены элемента питания. 

Индикатор ошибки или аварийной ситуации



Индикатор блокировки 4WD ✳

При включении электропитания автомобиля (положение «ON»), индикатор загорается примерно на 3 секунды, а затем гаснет: самодиагностика системы завершена, и индикатор работает нормально.

Индикатор горит постоянно: это указывает на неисправность системы. Обратитесь в

авторизованный сервисный центр CHANGAN Automobile для диагностики и ремонта.

Звуковые предупреждения и напоминания

Не закрытая дверь

Если какая-либо из дверей автомобиля не закрыта, дважды прозвучит звуковой сигнал.

Напоминание о непристегнутом ремне безопасности

Если водитель и/ или передний пассажир (в зависимости от конфигурации модели) не пристегнуты ремнем безопасности, а скорость автомобиля превышает заданное значение (7 км/ч), раздастся звуковой сигнал. Если водитель и/ или пассажир по-прежнему не пристегнуты, то через 5 минут звуковой сигнал прекратится.

Предупреждение о не выключенном освещении

Если после выключения электропитания (положение «OFF») фары или габаритные огни автомобиля не выключены, прозвучит несколько непрерывных звуковых сигналов.

Предупреждение о ключе в автомобиле

Если после выключения электропитания (положение «OFF»), открывания водительской двери и покидания автомобиля ключ оставлен внутри автомобиля, трижды прозвучит звуковой предупреждающий сигнал.

Предупреждение о не закрытой двери

Если после выключения электропитания автомобиля (положение «OFF») любая из дверей, капот и дверь грузового отделения не закрыты, то при нажатии кнопки блокировки («Lock») на ключе с дистанционным управлением трижды прозвучит предупреждающий звуковой сигнал и двери не будут заблокированы.

Включение функции «Follow Me Home» (Сопровождение до дома)

При активации функции «Сопровождение до дома» раздастся подтверждающий звуковой сигнал.

Предупреждение о низком уровне заряда элемента питания SMART - ключа

При переключении режима электропитания в положение «ACC» или выключено «OFF», нажмите кнопку разблокировки («Unlock») на ключе и откройте водительскую дверь автомобиля. При низком уровне заряда элемента питания ключа с функцией дистанционного управления звуковой сигнал прозвучит 9 раз.

Ключ не обнаружен

Если при переключении электропитания в положение «ON/ACC» ключ в автомобиле отсутствует или не обнаружен, трижды прозвучит предупреждающий звуковой сигнал.

Предупреждение о переключении селектора АКПП в положение «Р»

Если при запуске двигателя селектор переключения передач находится не в положении «Р», прозвучит предупреждающий звуковой сигнал.

Если во время работы двигателя селектор переключения передач находится не в положении «Р», прозвучит предупреждающий звуковой сигнал.

Успешное обучение ключей

При успешном обучении ключей прозвучит предупреждающий звуковой сигнал.

Предупреждение о пересечении линии разметки полосы движения※

При пересечении линии дорожной разметки полосы движения при активированной системе отслеживания полосы движения, прозвучит предупреждающий звуковой сигнал.

Предупреждение о превышении скорости 120 км/ч ※

При превышении скорости движения автомобиля более 120 км/ч, прозвучит предупреждающий звуковой сигнал.

Предупреждение о включении передачи заднего хода

Во время включения передачи заднего хода при включенном электропитании автомобиля (положение «ON»), прозвучит предупреждающий звуковой сигнал.

Предупреждение об обнаружении препятствий с помощью парковочного радара

При включенном электропитании автомобиля (положение «ON») во время обнаружения парковочными датчиками объектов и/или препятствий, предупреждающий звуковой сигнал будет

звучать с различной частотой, в зависимости от расстояния между автомобилем и препятствием.

Напоминание о не выключенном электропитании автомобиля сигнал.

Если электропитание автомобиля не выключено (находится в любом положении, отличном от «OFF»), при нажатии на кнопку блокировки или разблокировки (PEPS) на наружной ручке двери - автомобиль не заблокируется и 5-ть раз прозвучит предупреждающий звуковой сигнал.

Предупреждения системы SCR

Если система SCR неисправна или уровень мочевины низкий, прозвучит предупреждающий звуковой сигнал.

Изменение режима разблокировки

При изменении режима разблокировки: водительская дверь – все двери, прозвучит информирующий звуковой сигнал.

Изменение режима блокировки замков при движении автомобиля

При изменении режима блокировки замков дверей при движении автомобиля (Вкл./ Выкл.), прозвучит информирующий звуковой сигнал.

Положение рулевого колеса

Если после остановки двигателя и переключении электропитания автомобиля из положения «ON» в положение «OFF» угол поворота передних колес большой, прозвучит предупреждающий звуковой

Информационный дисплей

Сообщения на информационном дисплее

Если на информационном дисплее отображаются следующие уведомления, для устранения неполадок выполните соответствующие действия.

- При низких отрицательных температурах информация на экране дисплея может отражаться с замедлением. Эффект белого экрана и другие изменения являются нормальной работой жидкокристаллического дисплея. При достижении положительной комнатной температуры работа информационного дисплея будет восстановлена.
- При высокой температуре окружающей среды (например, под воздействием солнечного света) яркость экрана информационного дисплея может уменьшиться, что является нормальной работой жидкокристаллического дисплея. При снижении температуры, яркость дисплея восстановится.

Сообщение	Действие	Сообщение	Действие
PEPS system fault Неисправность системы PEPS	Обратитесь в авторизованный сервисный центр CHANGAN Automobile.	No key detected Ключ не обнаружен.	Убедитесь в наличии ключа в автомобиле.
Low Battery of Key Низкий уровень заряда элемента питания ключа.	Замените элемент питания ключа.	Key in Vehicle Ключ в автомобиле.	Перед закрытием, заберите ключ из автомобиля.
Steering lock not released Рулевое управление не разблокировано	1. Переключите электропитание из положения «OFF» в положение «ACC». Осторожно поверните рулевое колесо для разблокировки; 2. Обратитесь в авторизованный сервисный центр CHANGAN Automobile.	Check steering lock system. Проверьте систему блокировки рулевого управления.	Проверьте: Электропитание автомобиля выключено (положение «OFF»), скорость автомобиля равна нулю, рулевое управление не заблокировано (рулевое колесо можно поворачивать), передняя левая дверь не закрыта, нажата клавиша блокировки на пульте дистанционного управления, или выполняются все вышеуказанные условия. Электронный замок рулевого управления заблокирован.
Rain sensor fault Неисправность датчика осадков	Обратитесь в авторизованный сервисный центр CHANGAN Automobile.	Ambient light sensor fault Неисправность датчика наружной освещенности	Обратитесь в авторизованный сервисный центр CHANGAN Automobile.

<p>GPF reaches the limit, please maintain ✖</p> <p>Достигнут предел фильтра твердых частиц (GPF), обратитесь в сервисный центр</p>	<p>Обратитесь в авторизованный сервисный центр CHANGAN Automobile.</p>	<p>Transmission function limit, please check and repair ✖</p> <p>Неисправность трансмиссии. Проверка и ремонт.</p>	<p>Обратитесь в авторизованный сервисный центр CHANGAN Automobile.</p>
---	--	---	--

Сообщение	Действие	Сообщение	Действие
<p>High transmission temperature, limited power ✖</p> <p>Температура трансмиссионной жидкости высокая, мощность ограничена ✖</p>	<p>Обратитесь в авторизованный сервисный центр CHANGAN Automobile.</p>	<p>Transmission system fault</p> <p>Неисправность трансмиссии.</p>	<p>Обратитесь в авторизованный сервисный центр CHANGAN Automobile.</p>
<p>The transmission temperature is too high, please stop the vehicle ✖</p> <p>Температура трансмиссионной жидкости очень высокая, остановите автомобиль</p>	<ol style="list-style-type: none"> 1. Как можно скорее остановите автомобиль в безопасном месте, и выключите двигатель. 2. Проверьте радиатор охлаждения и уровень трансмиссионной жидкости. 3. Обратитесь в авторизованный сервисный центр CHANGAN Automobile. 	<p>P gear fault, please check and repair ✖</p> <p>Неисправность передачи «P». Проверка и ремонт.</p>	<p>Обратитесь в авторизованный сервисный центр CHANGAN Automobile.</p>
<p>Please note that «P» gear is not engaged, stop and pull up the parking cable ✖</p> <p>Передача «P» не включена, остановитесь и установите автомобиль на стояночный тормоз ✖</p>	<p>Выключите передачу «P», остановите автомобиль до полной остановки, активируйте стояночный тормоз и снова включите передачу «P»</p>	<p>Power system fault, please drive at low speed ✖</p> <p>Неисправность системы электропитания автомобиля. Движение на низкой скорости</p>	<p>Как можно скорее остановите автомобиль в безопасном месте, отключите лишние потребители электропитания и как можно скорее обратитесь в авторизованный сервисный центр CHANGAN Automobile.</p>
<p>Power distribution fault</p> <p>Неисправность системы электрооборудования автомобиля</p>	<p>Обратитесь в авторизованный сервисный центр CHANGAN Automobile.</p>	<p>4WD system overheated, please pull over and stop</p> <p>Система полного привода (4WD) перегрета. Остановитесь в безопасном месте</p>	<ol style="list-style-type: none"> 1. Плавно остановите автомобиль в безопасном месте, переключите селектор АКПП в положение «P»/ «N». Не начинайте движение до полного остывания системы 4WD. 2. Если ситуация с перегревом повторяется два и более раз подряд или колеса автомобиля пробуксовывают, остановите попытки. Обратитесь в авторизованный сервисный центр CHANGAN

HUNTER

			Automobile.
Immobilizer Authentication Failed Ошибка проверки подлинности иммобилайзера	1. Проверьте правильность ключа 2. Обратитесь в авторизованный сервисный центр CHANGAN Automobile.	The coolant temperature is too high. Высокая температура охлаждающей жидкости	Плавно остановите автомобиль в безопасном месте и проверьте уровень охлаждающей жидкости. При необходимости, долейте охлаждающую жидкость. Если уровень охлаждающей жидкости в норме, а температура слишком высокая и сообщение осталось, обратитесь в авторизованный сервисный центр CHANGAN Automobile. Внимание: не открывайте крышки системы охлаждения двигателя на не остывшем автомобиле. Это может привести к ожогам.
Сообщение	Действие	Сообщение	Действие
Insufficient oil pressure Недостаточное давление масла	Плавно остановите автомобиль в безопасном месте и проверьте уровень масла в двигателе. При необходимости долейте масло, контролируя уровень. В противном случае - обратитесь в авторизованный сервисный центр CHANGAN Automobile для обслуживания.	Tire pressure warning Предупреждение о низком давлении в шинах.	Плавно остановите автомобиль в безопасном месте и проверьте давление в шинах в соответствии с информацией системы контроля давления в шинах.
Tire pressure monitoring system fault Неисправность системы контроля давления в шинах.	Плавно остановите автомобиль в безопасном месте и проверьте давление в шинах в соответствии с информацией системы контроля давления в шинах.	Fault in Lane Assistance System ※ Неисправность системы отслеживания полосы движения	1. Остановитесь и проверьте; 2. Обратитесь в авторизованный сервисный центр CHANGAN Automobile.
Fault in Lane departure System ※ Неисправность системы оповещения о сходе с занимаемой полосы движения	1. Остановитесь и проверьте; 2. Обратитесь в авторизованный сервисный центр CHANGAN Automobile.	Insufficient electric parking clamping force Недостаточное усилие электромеханического стояночного тормоза	Обратитесь к описанию системы электромеханического стояночного тормоза.

4WD system fault ※ Неисправность системы полного привода (4WD)	Снизьте скорость движения, и, как можно скорее остановите автомобиль в безопасном месте. Обратитесь в авторизованный сервисный центр CHANGAN Automobile.		
---	--	--	--

HUNTER

Жидкокристаллический информационный дисплей (LCD)

Пробег поездки※

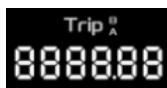

Отображает пройденное расстояние одной поездки в диапазоне от 0,0 км ~9999,9 км. Когда значение превысит 9999,9 км, показания одометра автоматически сбросятся до нулевого значения (промежуточный пробег A и промежуточный пробег B). Учитывайте это, если пробег превысит 9999,9 км.

Общий пробег (ODO) (ODO)



Фиксирует и отображает общий пробег. Диапазон: 0 - 999999 км. Когда общий пробег достигнет 999999 км, показания зафиксируются и не изменятся в дальнейшем.

Запас топлива до заправки (DTE)



Отображает приблизительное расстояние, которое автомобиль может проехать на оставшемся запасе топлива. Дальность хода рассчитывается по оставшемуся запасу топлива и предшествующим средним расходом топлива.

Если указатель уровня топлива показывает низкий уровень и загорелась предупреждающая лампа, как можно скорее заправьте автомобиль топливом, даже если на панели приборов отображается запас топлива достаточный на требуемое в рамках текущей поездки расстояние.

Средняя скорость движения автомобиля※

Отображает среднюю скорость автомобиля за определенный период времени с момента последнего сброса данных.



Информация о поездке ※

Отображает средний расход топлива, пробег и время в пути во время поездки, продолжительной поездки после последней заправки.



Система отслеживания полосы движения (LAS)※

Отображает информацию об обнаружении линий дорожной разметки полосы движения и информирует о пересечении автомобилем линии дорожной разметки. Подробное описание функции см. в разделе «Система предупреждения о пересечении линии дорожной разметки» ※.

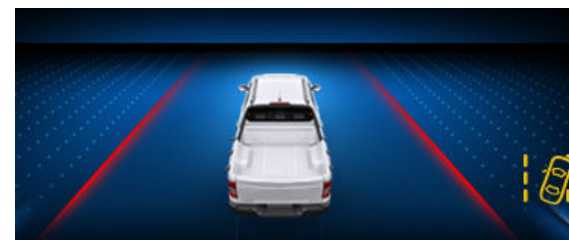

Информация о системе круиз - контроля



Отображает следующую информацию:

- Расстояние (временной интервал) до впередиидущего автомобиля;
- Круизная скорость;
- Соответствующие напоминания и предупреждения системы круиз контроля.

Предупреждения парковочных радаров

При обнаружении препятствия, расстояние от автомобиля до препятствия будет отображаться до момента срабатывания звукового предупреждения.



Информация о давлении в шинах

Отображает значение давления в шинах, и информирует о низком давлении в шинах.

Если изменение давления в шинах превышает заданное значение, на информационном дисплее приборной панели появится информационное сообщение. Для безопасности дорожного движения, перед началом движения отрегулируйте давление в шинах до рекомендуемого значения.

УПРАВЛЕНИЕ ОСВЕЩЕНИЕМ

Подрулевой переключатель управления освещением

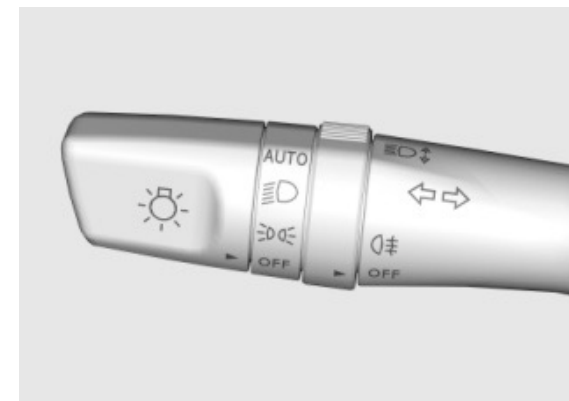

AUTO ✖: при переключении подрулевого переключателя в автоматический режим (AUTO) - фары загораются и гаснут автоматически, в зависимости от освещенности окружающей среды.

OFF ✖: при переключении электропитания автомобиля в положение «OFF/ACC» – все освещение автомобиля выключено; При включении электропитания автомобиля (положение «ON») или при запуске двигателя все освещение выключено, за исключением габаритных дневных ходовых огней.

HUNTER



габаритные огни, освещение номерного знака;



фары, габаритные огни, освещение номерного знака.



※:Передние противотуманные фары.

ПРИМЕЧАНИЕ

Датчик освещенности окружающей среды установлен на передней панели, по центру дефлекторов ветрового стекла. Не размещайте в этой области какие-либо предметы, чтобы не блокировать работу датчика.

Дневные ходовые огни

При работающем двигателе и положении подрулевого переключателя управления освещением в «OFF» или «AUTO» (автоматический режим фар выключен), дневные ходовые огни будут включены.

Регулировка уровня ближнего света фар



При изменении положения кузова автомобиля в зависимости от загрузки, ускорения, торможения и других условий, влияющих на направление света фар, во избежание ослепления других участников дорожного движения, при помощи регулятора уровня возможна регулировка уровня освещения ближнего света фар.

Прокрутите регулятор вверх и уровень ближнего света фар поднимется на максимальный уровень (-->0, максимальное расстояние освещения); прокрутите вниз, и угол освещения фар ближнего света опустится (-->5, минимальное расстояние освещения).

Подрулевой переключатель указателей поворотов

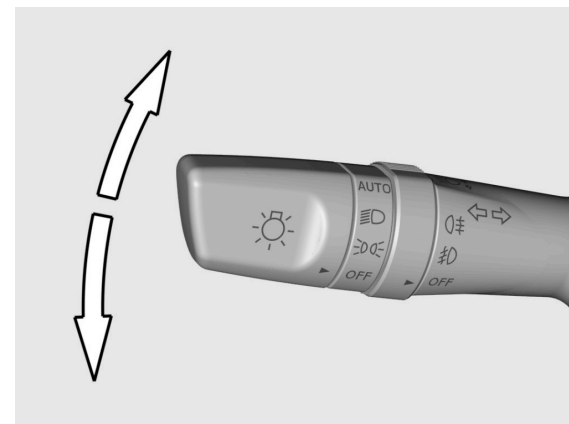

При включенном электропитании автомобиля (положение «ON») переключите подрулевого переключателя указателя поворотов вверх/ вниз, и правый/ левый сигнал поворота начнет мигать. Если подрулевого переключателя поворотов ненадолго переключить вверх/ вниз, а затем сразу вернуть в нейтральное положение, соответствующий сигнал указателя поворота мигнет 3-и раза.

Если при включении указателя поворота индикатор указателя поворота мигает в два раза быстрее, чем обычно, это указывает на неисправность лампы указателя поворота.

Подрулевой переключатель фар дальнего/ ближнего света

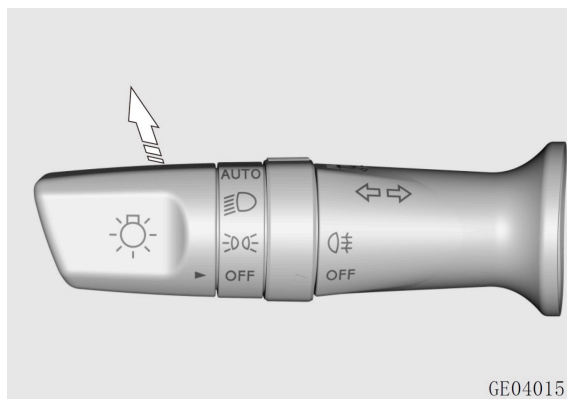



Поверните подрулевой переключатель освещения в положение  и включатся фары ближнего света. Нажмите на подрулевой переключатель освещения в направлении «от себя» для включения дальнего света фар.

Для мигания дальним светом фар, например, во время обгона, потяните на себя подрулевой переключатель освещения. Подрулевой переключатель вернется в исходное положение, как только будет отпущен.

Подрулевой переключатель противотуманных фар



Поверните подрулевой переключатель управления освещением в положение  или , и поверните переключатель противотуманных фар против часовой стрелки в положение , и передние противотуманные фары включатся. Поверните еще раз переключатель противотуманных фар против часовой стрелки в положение , для включения задних противотуманных фонарей. Переключатель противотуманных фар автоматически вернется в прежнее положение (включение передних противотуманных фар).

Если подрулевой переключатель освещения находится в положении «AUTO»

✳, после включения ближнего света фар, передние/ задние противотуманные фары могут автоматически включаться после включения фар освещения.

HUNTER

Функция отложенного выключения света фар автомобиля (Follow Me Home) ✳

Функция отложенного выключения света фар выключает фары через некоторое время после остановки автомобиля и выключения двигателя, освещая пассажирам дорогу и окружающую обстановку перед автомобилем при возвращении домой.

При выключенном электропитании автомобиля (положение «OFF»):

1. В течении 2 с переключите при помощи подрулевого переключателя освещение из выключенного положения OFF -> POS (габаритные дневные ходовые огни) -> ближний свет -> POS -> OFF, фары ближнего света будут включены.

2. Для автомобилей, оборудованных датчиком освещенности с автоматическим включением фар (AUTO), в течении 2 с переключите при помощи подрулевого переключателя освещение из выключенного положения OFF -> POS (габаритные дневные ходовые огни) -> ближний свет -> AUTO -> ближний свет -> POS -> OFF, фары ближнего света будут включены.

Передний плафон освещения

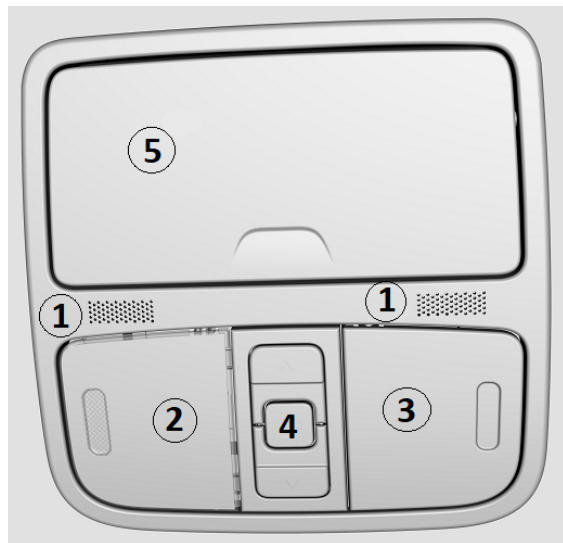

1. Микрофон;
2. Выключатель левой индивидуальной лампы освещения;
3. Выключатель правой индивидуальной лампы освещения;
4. Клавиша включения освещения при не закрытой двери. Если при активированном положении клавиши освещения при незакрытой двери открыть дверь, загорится лампа освещения. После закрывания всех дверей лампа освещения постепенно погаснет. Повторное нажатие на клавишу выключит режим включения освещения при не закрытой двери;
5. Пенал для очков ✳. Для открывания пенала для очков нажмите на пенал. Для

закрывания – закройте пенал и нажмите на него еще раз.

Плафон освещения задней части салона

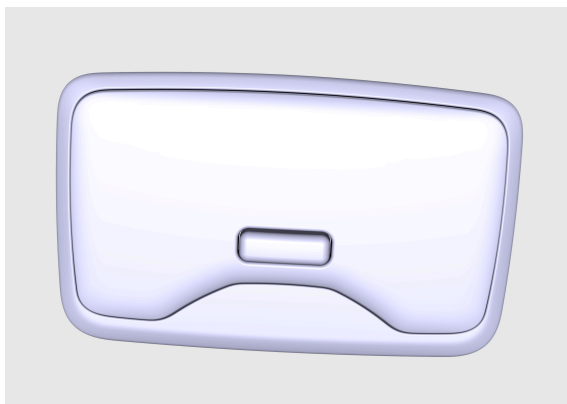

Для включения индивидуального освещения в задней части салона нажмите на соответствующий выключатель. Повторное нажатие выключит индивидуальное освещение.

СТЕКЛОЧИСТИТЕЛЬ И ОМЫВАТЕЛЬ

Подрулевой переключатель стеклоочистителей

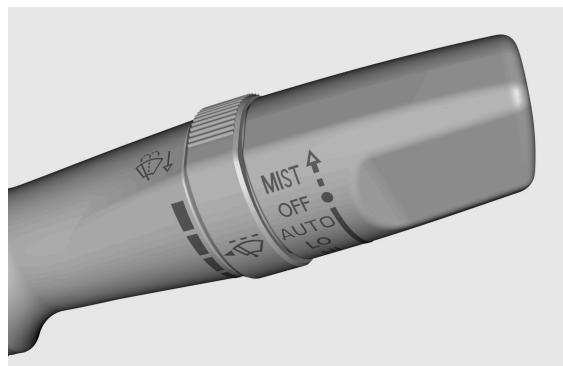

Стеклоочиститель с датчиком осадков

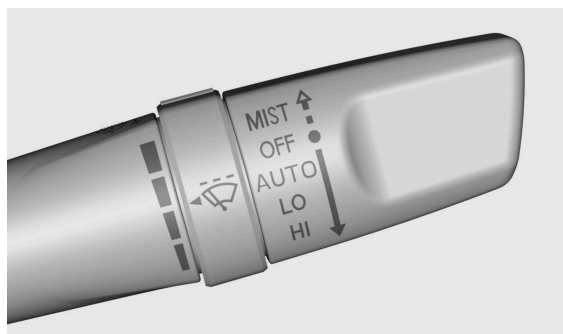

Подрулевой переключатель состоит из переключателей стеклоочистителей ветрового стекла и заднего стекла, переключателя управления стеклоомывателем и регулятора скорости

работы стеклоочистителя ветрового стекла.

HUNTER

Управление стеклоочистителем ветрового стекла

OFF: стеклоочиститель ветрового стекла выключен;

MIST (Туман): слегка нажмите на переключатель вверх и он автоматически вернется в исходное положение. Стеклоочиститель сработает один раз.

AUTO ✳ : Передний стеклоочиститель работает в автоматическом режиме. Скорость его работы изменяется автоматически, в зависимости от изменения количества выпадающих осадков;

INT ✳: передние стеклоочистители работают в прерывистом режиме;

LO: Передние стеклоочистители работают на стабильной низкой скорости;

HI: Передние стеклоочистители работают на стабильной высокой скорости.

Регулировка интервала работы/чувствительности стеклоочистителей✳

При повороте регулятора подрулевого переключателя в более широкий диапазон, интервал работы стеклоочистителя можно плавно изменить от медленного до более быстрого.

Стеклоочиститель с датчиком осадков ✳

Скорость работы стеклоочистителя автоматически изменяется в зависимости от количества выпадающих осадков.

Поворачивая регулятор в сторону широкого диапазона, чувствительность обнаружения осадков снижается, и скорость работы стеклоочистителя замедляется.

ПРИМЕЧАНИЕ

Датчик дождя расположен в верхней части ветрового стекла. Не закрывайте его.

Если поверхность датчика освещенности загрязнена, это может привести к непрерывному ложному срабатыванию стеклоочистителя.

Если датчик загрязнен в течение длительного времени, чувствительность датчиков автоматической системы выпадающих осадков и освещения будет уменьшена. Остатки соли, насекомые и пятна воды могут загрязнить поверхность датчика. При замене лобового стекла после повреждения, датчик также необходимо заменить.

Стеклоомыватели

Стеклоомыватель ветрового стекла

Для включения стеклоомывателя ветрового стекла потяните подрулевой переключатель стеклоочистителя на себя, и стеклоомыватель начнет работать. После возврата подрулевого переключателя в исходное положение, омыватель ветрового стекла перестанет работать. По окончании его работы, стеклоочистители продолжают движение в течение короткого времени.

Если стеклоомыватель не работает, или форсунка омывателя не распыляет жидкость, проверьте уровень омывающей жидкости, и добавьте ее в случае необходимости.

ПРЕДУПРЕЖДЕНИЕ

Не используйте омыватель при низком уровне или отсутствии омывающей жидкости, т.к. это может привести к повреждению мотора стеклоомывателя.

Не включайте стеклоочиститель на сухом или не размороженном/обледенелом стекле, т.к. можно поцарапать стекло, повредить щетки стеклоочистителя или может сгореть электромотор стеклоочистителя.

При отрицательных температурах окружающей среды используйте незамерзающую стеклоомывающую жидкость.

Перед включением стеклоочистителя, убедитесь, что он не примерз к стеклу, и стекло полностью разморожено.

Перед использованием омывателя при отрицательных температурах убедитесь, что стекло разморожено должным образом. В противном случае жидкость омывателя может замерзнуть на поверхности ветрового стекла, что может повлиять на обзор и

СИСТЕМА КЛИМАТ-КОНТРОЛЯ

Общее описание

Внешняя вентиляция (свежий воздух)

Для нормальной работы системы кондиционирования убедитесь, что воздуховоды перед лобовым стеклом и дефлекторы системы кондиционирования воздуха свободны от посторонних предметов, таких как снег и листья, и т.д.

Внутрисалонная циркуляция воздуха

Циркуляция воздуха внутри салона в течение длительного времени может привести к замораживанию окон. Не включайте режим внутрисалонной циркуляции воздуха при активной функции осушения воздуха или антизапотевания стекол.

После включения режима внутрисалонной циркуляции воздуха, не курите в салоне, т.к. сигаретный дым и смолы откладываются на испарителе и становятся источником стойкого постоянного запаха.

ПРЕДУПРЕЖДЕНИЕ

Непрерывная продолжительная работа системы климат-контроля в режиме рециркуляции воздуха может привести к повышению влажности в салоне автомобиля, что может привести к запотеванию стекол и снижению видимости.

- Не спите в автомобиле с включенным кондиционером или системой отопления. Это может привести к удушью или смерти из-за снижения уровня кислорода и/или температуры тела.

- Циркуляция воздуха внутри салона в течение длительного времени может привести к загрязнению воздуха и низкому содержанию кислорода внутри автомобиля, что в свою очередь, может вызвать сонливость и потерю контроля над автомобилем. При необходимости, откройте окна автомобиля для вентиляции.

Для уверенности, что внутри автомобиля всегда есть свежий воздух, и для минимизации запотевания окон, во время движения при выключенном кондиционере как можно больше используйте режим внешней циркуляции воздуха.

Отопление

Система отопления может выйти на максимальный режим обогрева салона только после достижения двигателем рабочей температуры. Воздушные потоки рекомендуется направлять в пространство для ног. Когда ветровое стекло запотеваает, часть воздушного потока необходимо направлять на ветровое стекло.

Охлаждение

Использование системы кондиционирования воздуха влияет на увеличение расхода топлива.

Воздух охлаждается посредством прохождения его через испаритель. Во избежание запотевания окон, влага в воздухе поглощается, а образующийся в результате этого конденсат выводится наружу. Вследствие этого допускается образование небольшого влажного пятна под автомобилем.

Рекомендуется предварительно направить воздушные потоки на лицо, а затем активировать режим внутренней циркуляции воздуха.

Система управления климатом

Система управления кондиционированием воздуха

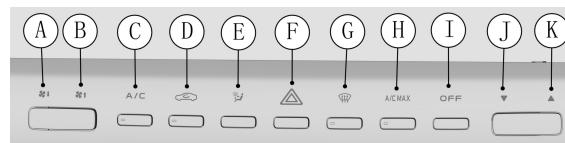

A. Уменьшение интенсивности воздушного потока

Кнопка уменьшения интенсивности воздушного потока или его выключения (левая сторона кнопки). Непрерывное или последовательное нажатие кнопки - снижает интенсивность воздушного потока от текущего значения до выключения вентилятора и полного отключения системы кондиционирования воздуха. Текущее значение воздушного потока будет отображено на дисплее.

B. Увеличение интенсивности воздушного потока

Кнопка увеличения интенсивности воздушного потока (правая сторона кнопки). Непрерывное или последовательное нажатие кнопки увеличивает интенсивность воздушного потока от текущего значения до максимального уровня. Текущее значение воздушного потока будет отображено на дисплее.

C. Кнопка включения кондиционера

Кнопка включения/ выключения кондиционера в ручном режиме. Система охлаждения воздуха работает только при работающем двигателе и включенном вентиляторе обдува.

D. Рециркуляция воздуха

Нажмите кнопку для переключения между внутренней и внешней циркуляцией воздуха. При выборе внутренней циркуляции индикатор на кнопке загорится, а воздух будет циркулировать внутри салона.

ПРИМЕЧАНИЕ

Для уверенности, что внутри автомобиля всегда есть свежий воздух, и для минимизации запотевания окон, при выключенном кондиционере как можно больше используйте режим внешней циркуляции воздуха.

При включении режима внешней циркуляции воздуха, если переключатель температуры установлен в красном положении, поступает подогретый воздух; если переключатель установлен на синее положение, поступающий воздух соответствует температуре окружающей среды. Если не очень холодно, рекомендуется включить режим внешней циркуляции и подачу теплого воздуха в область ног.

При включенном режиме внешней

циркуляции воздуха внешние запахи беспрепятственно попадают в автомобиль. При нахождении автомобиля в зоне с плохим качеством воздуха и большим содержанием пыли рекомендуется переключаться на циркуляцию воздуха внутри салона.

Циркуляция воздуха внутри салона в течение длительного времени может привести к загрязнению воздуха и низкому содержанию кислорода внутри автомобиля. При необходимости, откройте окна автомобиля для проветривания.

Е. Режимы направления воздушного потока



Нажатие клавиши позволяет выбрать один из 4-х режимов подачи воздуха, а именно:

- 1. Лицо:** Воздушный поток направляется из центрального и боковых воздуховодов;
- 2. Лицо и ноги:** Воздушный поток направляется из центрального, боковых воздуховодов и воздуховодов в области ног;
- 3. Ноги:** Воздушный поток, в основном, направляется из воздуховодов в области ног;
- 4. Ноги и ветровое стекло:** Воздушный поток направляется из воздуховодов обдува ветрового стекла, боковых воздуховодов и воздуховодов в области ног.

Ф. Аварийная световая сигнализация



Для включения аварийной сигнализации, нажмите на кнопку, левый и правый указатели поворота начнут мигать одновременно. Для выключения - повторно нажмите на кнопку.

Г. Обдув и размораживание ветрового стекла



Нажмите клавишу, и включится индикатор обдува и размораживания ветрового стекла. Активирована функция размораживания и антизапотевания ветрового стекла. Воздушный поток по умолчанию установлен на максимальном уровне, и активирован режим циркуляции наружного воздуха. Эффективность размораживания увеличится за счет увеличения температуры и скорости воздушного потока.

Н. Максимальное охлаждение A/C MAX

После нажатия клавиши загорится индикатор и активируется режим максимального охлаждения. В этом режиме кондиционер будет работать с максимальной холодопроизводительностью и скоростью охлаждения. Выйти из режима максимального охлаждения можно нажатием кнопки активации кондиционера, кнопки выбора режима обдува или циркуляции воздуха, клавиши регулировки воздушного потока.

И. Выключение системы кондиционирования воздуха OFF

Во время работы кондиционера нажмите

кнопку выключения системы кондиционирования воздуха, и кондиционер выключится, вентилятор воздуха остановится, а компрессор перестанет работать.

Ж. Клавиша уменьшения температуры воздуха в салоне



Для уменьшения установленного значения температуры воздуха в салоне нажмите на левый край клавиши. На многофункциональном дисплее отобразится шкала температуры, показывающая текущие настройки температуры. Крайнее положение красной шкалы – максимальная температура при отоплении, а крайнее положение синей шкалы – минимальная температура для охлаждения салона.

К. Клавиша увеличения температуры воздуха в салоне



Для увеличения установленного значения температуры воздуха в салоне нажмите на правый край клавиши. На многофункциональном дисплее отобразится шкала температуры, показывающая текущие настройки температуры. Крайнее положение красной шкалы – максимальная температура при отоплении, а крайнее положение синей шкалы – минимальная температура для охлаждения салона.

Автоматическая система управления климатом

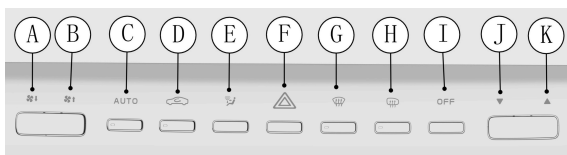

А. Уменьшение интенсивности воздушного потока

Кнопка уменьшения интенсивности воздушного потока или его выключения (левый край кнопки). Непрерывное или последовательное нажатие кнопки - снижает интенсивность воздушного потока от текущего значения до выключения вентилятора и полного отключения системы кондиционирования воздуха. Текущее значение воздушного потока будет отображено на дисплее.

В. Увеличение интенсивности воздушного потока

Кнопка увеличения интенсивности воздушного потока (правый край кнопки). Непрерывное или последовательное нажатие кнопки увеличивает интенсивность воздушного потока от текущего значения до максимального уровня (8-я скорость). Текущее значение воздушного потока будет отображено на дисплее.

С. Кнопка включения автоматической регулировки температуры

Нажатием клавиши активируется автоматический режим. Во время его работы система автоматически регулирует и поддерживает установленную ранее температуру, интенсивность и режим подачи воздуха для достижения и поддержания ранее заданной температуры.

Если во время работы системы в автоматическом режиме (AUTO), нажать любую из перечисленных кнопок: охлаждения, регулировки воздушного потока, изменения режима обдува и циркуляции воздуха - система выйдет из автоматического режима.

Д. Рециркуляция воздуха

При выборе внутрисалонной циркуляции индикатор на кнопке загорится, а воздух будет циркулировать внутри салона.

ПРЕДУПРЕЖДЕНИЕ

При не очень низких температурах рекомендуется включить режим внешней циркуляции и подачу теплого воздуха в область ног.

При включенном режиме внешней циркуляции воздуха внешние запахи беспрепятственно попадают в автомобиль. При нахождении автомобиля в зоне с плохим качеством воздуха и большим содержанием пыли рекомендуется переключиться на циркуляцию воздуха внутри салона.

Циркуляция воздуха внутри салона в течении длительного времени может привести к загрязнению воздуха и низкому содержанию кислорода внутри автомобиля. При необходимости, откройте окна автомобиля для вентиляции.

Е. Режимы направления воздушного потока

Нажатие клавиши позволяет выбрать один из 4-х режимов подачи воздуха, а именно:

- 1. Лицо:** Воздушный поток направляется из центрального и боковых воздуховодов;
- 2. Лицо и ноги:** Воздушный поток направляется из центрального, боковых воздуховодов и воздуховодов в области ног;
- 3. Ноги:** Воздушный поток, в основном,

направляется из воздуховодов в области ног;
4. Ноги и ветровое стекло: Воздушный поток направляется из воздуховодов обдува ветрового стекла, боковых воздуховодов и воздуховодов в области ног.

F. Аварийная световая сигнализация

Для включения аварийной сигнализации, нажмите на кнопку, левый и правый указатели поворота начнут мигать одновременно. Для выключения - повторно нажмите на кнопку.



G. Обдув и размораживание ветрового стекла



Нажмите клавишу, и включится индикатор обдува и размораживания ветрового стекла. Активирована функция размораживания и антизапотевания ветрового стекла. Воздушный поток по умолчанию установлен на максимальном уровне, и активирован режим циркуляции наружного воздуха. Эффективность размораживания увеличится за счет увеличения температуры и скорости воздушного потока. Для регулировки температуры воздуха в салоне автомобиля нажмите на клавишу регулировки. Красная область - горячий воздух, а синяя - холодный.

H. Обогрев наружных зеркал заднего вида



Нажмите кнопку, и включится индикатор, подтверждающий активацию функции обогрева наружных зеркал заднего вида. Функция размораживания или удаления запотевания по истечении заданного времени (около 14-ти минут) автоматически отключится. Для ручного отключения нажмите на клавишу еще раз.

HUNTER

I. Выключение системы кондиционирования воздуха **OFF**

Когда система кондиционирования воздуха работает, нажмите кнопку для выключения системы кондиционирования воздуха, и система перейдет в режим ожидания.

J. Клавиша уменьшения температуры воздуха в салоне ▼

Для уменьшения установленного значения температуры воздуха в салоне нажмите на левый край клавиши. На многофункциональном дисплее отобразится шкала температуры, показывающая текущие настройки температуры. Крайнее положение красной шкалы – максимальная температура при отоплении, а крайнее положение синей шкалы – минимальная температура для охлаждения салона.

K. Клавиша увеличения температуры воздуха в салоне ▲

Для увеличения установленного значения температуры воздуха в салоне нажмите на правый край клавиши. На многофункциональном дисплее отобразится шкала температуры, показывающая текущие настройки температуры. Крайнее положение красной шкалы – максимальная температура при отоплении, а крайнее положение синей шкалы – минимальная температура для охлаждения салона.

Распределение воздушных потоков

Расположение воздуховодов

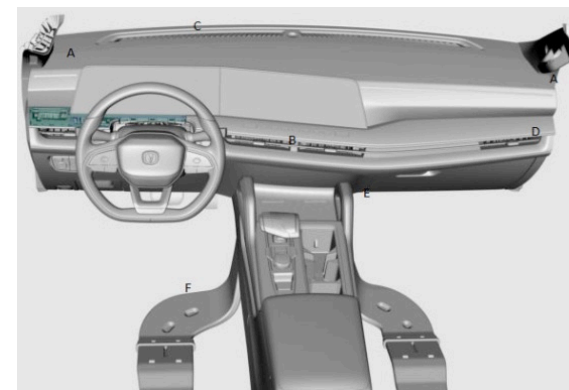

A	Боковые дефлекторы обдува и размораживания;
B	Центральный воздуховод;
C	Передние дефлекторы обдува и размораживания ветрового стекла;
D	Боковые дефлекторы обдува;
E	Передние дефлекторы обдува пространства для ног
F	Задние дефлекторы обдува пространства для ног

Регулировка центральных воздуховодов

- ① для изменения направления воздушного потока отрегулируйте заслонки воздуховодов влево или вправо;
- ② для открывания или закрывания воздушного потока передвиньте заслонку влево или вправо.

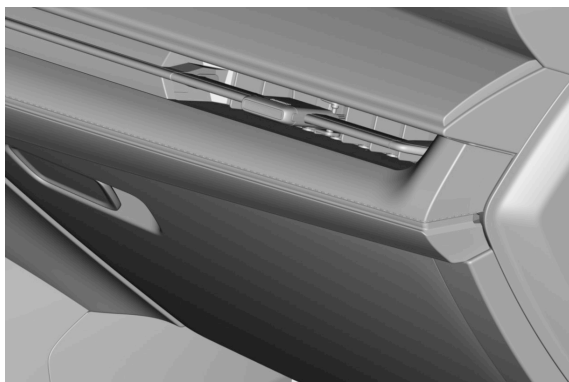
Регулировка боковых воздуховодов

Для изменения направления воздушного потока отрегулируйте заслонки воздуховодов

влево или вправо.

Регулировка воздушных потоков для пассажиров второго ряда

Для изменения направления воздушного потока отрегулируйте заслонки воздуховодов влево или вправо;

Рекомендации по эксплуатации системы климат - контроля**Предотвращение появления неприятного запаха**

Для снижения неприятных запахов, образующихся во время работы системы кондиционирования, выполните следующие действия:

1. Запустите двигатель;
2. Нажмите кнопку охлаждения для выключения системы кондиционирования воздуха;
3. Включите вентилятор на максимальный уровень воздушного потока;
4. Установите температуру на максимально

высокое значение;

5. Включите режим внешней циркуляции воздуха;
6. Подождите около 3~5 минут, а затем выключите двигатель.

Быстрый нагрев салона

	Ручное управление кондиционером	Автоматическое управление кондиционером
1	Установите воздушный поток на МАХ уровень «8»;	Нажмите кнопку «АUTO»;
2	Установите температуру воздуха в максимально горячее положение;	
3	Переключите направление воздушного потока в ноги.	

Рекомендованные настройки для отопления

	Ручное управление кондиционером	Автоматическое управление кондиционером
1	Установите воздушный поток на уровень «5»;	Нажмите кнопку «АUTO»;
2	Установите необходимое значение температуры воздуха (красная область);	
3	Переключите направление воздушного потока в ноги.	

Быстрое охлаждение салона

	Ручное управление кондиционером	Автоматическое управление кондиционером
1	Убедитесь, что включен режим внутренней циркуляции воздуха;	
2	Установите воздушный поток на МАХ уровень «8»;	Нажмите кнопку «АUTO»;
3	Установите режим обдува в лицо и стороны;	
4	Включите охлаждение;	
5	Установите температуру воздуха в самое холодное положение.	

Рекомендованные настройки для охлаждения салона

	Ручное управление кондиционером	Автоматическое управление кондиционером
1	Убедитесь, что включен режим внутренней циркуляции воздуха;	
2	Установите воздушный поток на уровень «5»;	Нажмите кнопку «АUTO»;
3	Установите режим обдува в лицо и стороны;	
4	Включите охлаждение;	
5	Установите минимально необходимую температуру воздуха.	

Размораживание и антизапотевание ветрового стекла

	Ручное управление кондиционером	Автоматическое управление кондиционером
1	Нажмите кнопку обогрева ветрового стекла;	
2	Установите воздушный поток на необходимый уровень;	Нажмите кнопку «AUTO»;
3	Установите необходимую температуру воздуха (красная область);	
4	Убедитесь, что режим внутренней циркуляции воздуха выключен.	

МУЛЬТИМЕДИЙНАЯ СИСТЕМА



Контроллер мультимедиа (базовая конфигурация) ✖

Главный интерфейс

После включения мультимедийной системы на экране появится приветствие и предупреждение об ответственности водителя.



На главной странице головного мультимедийного устройства доступно управление различными функциями: система климат – контроля, управление телефонными вызовами, музыка Bluetooth, музыка USB, системные настройки, управление файлами и другие функции.

ПРЕДУПРЕЖДЕНИЕ

• При низких отрицательных температурах информация на экране дисплея может отражаться с замедлением. Эффект белого экрана и другие изменения являются нормальной работой жидкокристаллического дисплея. При

достижении положительной комнатной температуры работа информационного дисплея будет восстановлена.

• При высокой температуре окружающей среды (например, под воздействием солнечного света) яркость экрана информационного дисплея может снизиться, что является нормальным явлением жидкокристаллического дисплея. При снижении температуры, яркость дисплея восстановится.

Настройки системы ✖

Нажмите на значок [System settings (Настройки системы)], для входа в интерфейс системных настроек, где можно выполнить настройки системы, дисплея, звуковых эффектов, сети, обновить систему и другое.

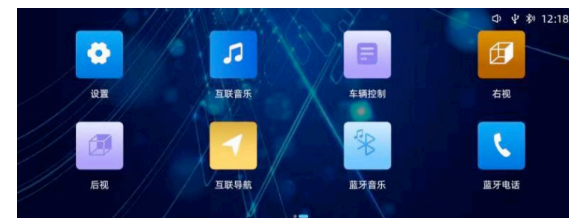

Настройки автомобиля ✖



В данном интерфейсе можно совершить

HUNTER

быстрые настройки освещения, автомобиля, работу ассистентов и панели приборов, настройки предпочтений водителя и восстановить настройки автомобиля.

Обратите внимание, данная функция доступна только при включенном электропитании автомобиля (положение «ON»). В положении «OFF» и «ACC» настройки выделены серым цветом и не могут быть установлены.

Другие функции ✳

Обновление системы доступно через USB-устройство. Во время установки обновления возможна перезагрузка системы.

ПРИМЕЧАНИЕ

Не выключайте питание во время процесса обновления. Установите автомобиль на стояночный тормоз и запустите двигатель во избежание разряда аккумуляторной батареи. При обновлении с помощью USB-устройства обязательно поместите файл пакета обновления в корневой каталог USB-устройства.

Компания CHANGAN Automobile не несет ответственность за любые неисправности или отказы, вызванные несанкционированным самостоятельным или сторонним вмешательством в конструкцию системы мультимедиа или установкой стороннего нерегламентированного программного обеспечения неизвестного происхождения, которое может привести к выходу из строя элементов системы мультимедиа. Для обновления программного обеспечения системы мультимедиа или активации

функций автомобиля - необходимо обратиться в авторизованный сервисный центр CHANGAN Automobile.

Контроллер мультимедиа (максимальная конфигурация) ✳

Главный интерфейс

После включения мультимедийной системы на экране появится приветствие и предупреждение об ответственности водителя.

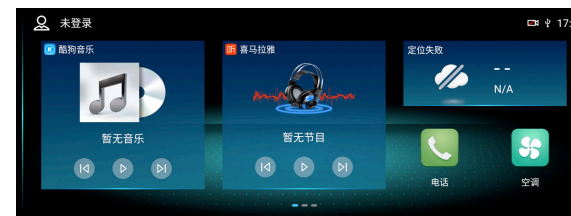

На главной странице головного мультимедийного устройства доступно управление различными функциями: система климат – контроля, управление телефонными вызовами, музыка Bluetooth, музыка USB, системные настройки, настройки автомобиля, управление файлами и другие функции.

ПРЕДУПРЕЖДЕНИЕ

- При низких отрицательных температурах информация на экране дисплея может отражаться с замедлением. Эффект белого экрана и другие изменения являются нормальной работой жидкокристаллического дисплея. При

достижении положительной комнатной температуры работа информационного дисплея будет восстановлена.

- При высокой температуре окружающей среды (например, под воздействием солнечного света) яркость экрана информационного дисплея может снизиться, что является нормальным явлением жидкокристаллического дисплея. При снижении температуры, яркость дисплея восстановится.

Настройки системы ✖

Нажмите на значок [System setting (Настройки системы)], для входа в интерфейс системных настроек, где можно выполнить настройки системы, дисплея, звуковых эффектов, сети, обновить систему и другое.



Настройки автомобиля ✖



В данном интерфейсе можно совершить быстрые настройки освещения, автомобиля, работу ассистентов и панели приборов, настройки предпочтений водителя и восстановить настройки автомобиля.

Обратите внимание, данная функция доступна только при включенном электропитании автомобиля (положение «ON»). В положении «OFF» и «ACC» настройки выделены серым цветом и не могут быть установлены.

Режим бездорожья (Off-road) ✖



Другие функции ✖

Обновление системы доступно через USB-устройство. Во время установки обновления возможна перезагрузка системы.

ПРИМЕЧАНИЕ

Не выключайте питание во время процесса обновления. Установите автомобиль на стояночный тормоз и запустите двигатель во избежание разряда аккумуляторной батареи. При обновлении с помощью USB-устройства обязательно поместите файл пакета обновления в корневой каталог USB-устройства.

Компания CHANGAN Automobile не несет ответственность за любые неисправности или отказы, вызванные несанкционированным самостоятельным или сторонним вмешательством в конструкцию системы мультимедиа или установкой стороннего нерегламентированного программного обеспечения неизвестного происхождения, которое может привести к выходу из строя элементов системы мультимедиа. Для обновления программного обеспечения системы мультимедиа или активации функций автомобиля - необходимо обратиться в авторизованный сервисный центр CHANGAN Automobile.

СИСТЕМА ПОМОЩИ ПРИ ПАРКОВКЕ

Парковочные радары ✖

ПРИМЕЧАНИЕ

Система помощи при парковке — это вспомогательная функция автомобиля и не может заменить действия и внимание водителя. Для безопасного движения и/или парковки внимательно следите за окружающей обстановкой вокруг автомобиля.

Следите, чтобы транспортное средство не задело или наехало на человека, животное или другие предметы.

HUNTER

Для обеспечения безопасности, принимайте решения исходя из реальной обстановки и ситуации.

Предупреждение при движении задним ходом

Система предупреждения при движении задним ходом - электронная система помощи при парковке автомобиля, оборудованного ультразвуковыми датчиками. С помощью датчиков, система отслеживает ситуацию вокруг автомобиля, и, путем визуального и звукового оповещения, информирует водителя о расстоянии между транспортным средством и обнаруженным объектом.

При обнаружении препятствия передними и/ или задними датчиками, сигнал звукового оповещения воспроизводится с разной частотой. Будьте внимательны при распознавании сигналов.



1. Обнаружение задними датчиками;
2. Проводите позиционирование и отслеживание на основе траектории движения автомобиля и информации обнаружения с датчиков на ранней стадии ✂

Область обнаружения парковочных радаров

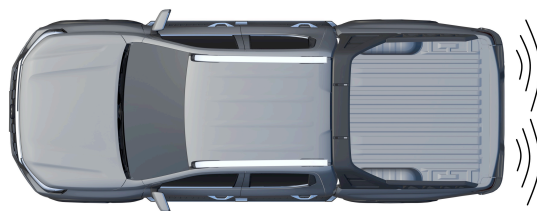

A Около 100 см

Максимальное расстояние до обнаружения препятствия датчиками варьируется в зависимости от размера

препятствия. Для небольших препятствий, таких как столб и дорожный знак, расстояние до обнаружения датчиками может быть менее 100 см.

ПРИМЕЧАНИЕ

Парковочный радар может не обнаружить следующие объекты:

- Тонкие предметы (электропровод, веревка и т.д.);
- Объекты, поглощающие звуковые волны (например, хлопок, снег);
- Предметы с острыми краями;
- Высокие объекты с выступающей верхней частью;
- Небольшие, низкие и короткие объекты.

Некоторые объекты не могут быть обнаружены парковочным радаром в силу физических принципов работы, а некоторые - могут вызвать ложные срабатывания системы:

- Нижний предел обнаружения: дети и животные.
- Верхний предел обнаружения - такие объекты как багаж, закрепленный снаружи, и фаркоп.

Датчики предупреждения при движении задним ходом могут не работать или работать с ошибкой в следующих случаях:

- Бампер поврежден;
- Датчики или оборудование повреждены в результате столкновения;
- В области обнаружения датчиков расположены другие аксессуары;

- Поверхность датчика загрязнена или закрыта посторонними предметами (снег, грязь, влага, изморось или капельки воды);
- Автомобиль наклонен;
- Температура окружающего воздуха очень высокая или очень низкая;

- Автомобиль движется по неровной дороге;
- Возле автомобиля расположен источник ультразвуковых волн, например, работающий пневмосигнал другого автомобиля и/или звук пневматического тормоза грузовика;
- Автомобиль оборудован радиоантенной, защитными дугами и тягово – сцепным устройством (фаркопом);
- Автомобиль приближается к высокой обочине дороги или наклонному выступу;
- Препятствие находится очень близко к датчику.

При возникновении любой из следующих ситуаций, обратитесь в авторизованный сервисный центр CHANGAN Automobile:

- При включении электропитания автомобиля (ключ зажигания в положении «ON»), парковочный радар издает сигнал длительностью 3 секунды, на экране отображается сообщение о неисправности парковочного радара, которую невозможно устранить протиранием радаров;
- На экране отображается неисправность парковочного радара, которая не устраняется после удаления посторонних предметов и загрязнения с датчиков;
- Система подает предупреждающий сигнал при отсутствии препятствий вокруг автомобиля;
- Система не отображает и не подает предупреждающий сигнал при наличии препятствий.

При повреждении датчика система предупреждает о неисправности и раздается сигнал тревоги.

Предупреждения системы парковочных радаров

При обнаружении препятствия, на панели загорится соответствующий предупреждающий индикатор и раздастся предупреждающий сигнал. По мере приближения автомобиля к препятствию интервал между сигналами будет сокращаться.

При движении задним ходом в задней части автомобиля отображаются вспомогательные линии. Когда автомобиль расположен относительно близко к препятствию, для облегчения парковки режим панорамного обзора переключается в режим крупномасштабного изображения.

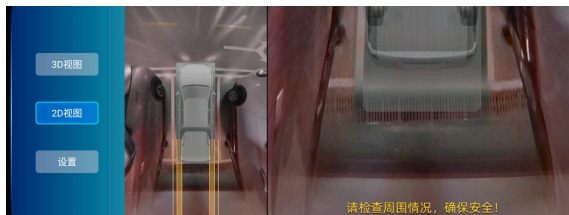

Камера заднего вида ✖

Камера заднего вида – это система, визуализирующая помощь при парковке. С помощью видеокamеры, установленной в задней части автомобиля, на экран головного устройства передается изображение, на которое накладываются вспомогательные линии при парковке.

ПРЕДУПРЕЖДЕНИЕ

- Изображение с камеры заднего вида может исказить контуры объектов на экране. Помните, что расстояние между транспортным средством и препятствием (автомобиль, пешеход и т. д.), отображаемое на экране при движении задним ходом, может быть неточным, и это может привести к аварии;
- Из-за ограничения разрешения изображения с камеры, некоторые объекты могут не отображаться или отображаться не четко, например, тонкие ограждения, решетки и деревья;
- В камере заднего вида есть неотображаемые области. Будьте внимательны, т.к. камера заднего вида не может обнаружить людей и некоторые мелкие объекты ни при каких обстоятельствах, например, маленькие дети и маленькие животные.
- Изображение с камеры заднего вида на дисплее отображается только в 2D -

формате. Из-за отсутствия пространственной глубины, при помощи изображения с камеры трудно, или невозможно определить на дорожном покрытии выступы или ямы.

Рекомендации по эксплуатации

Перед использованием камеры заднего вида выполните следующие проверки для обеспечения безопасности:

1. Убедитесь, что дверь грузового отделения закрыта;
2. Автомобиль не поврежден, монтажное положение камеры и угол ее установки не менялся;
3. Поверхность объектива камеры чистая, и на ней нет образований льда или пыли;
4. Обзор камеры не затруднен, никакие посторонние объекты не блокируют угол обзора камеры.

Включение обзора с камеры заднего вида

Включение изображения заднего вида:

- Переведите селектор АКПП в положение «R»;
- Нажмите кнопку панорамного изображения или значок на мультимедийном дисплее и нажмите на заднюю часть модели автомобиля в левой части дисплея.

Выключение обзора с камеры заднего вида

Переведите селектор АКПП из положения «R» в положение «P» или «D».

Для автомобилей с максимальной или средней комплектацией для выхода из панорамного изображения, необходимо закрыть панорамный вид, нажав на верхний левый угол мультимедийного дисплея.

Вспомогательные парковочные линии

Нажмите [Parking guide line (вспомогательные линии)] для Вкл./ Выкл. вспомогательных линий при парковке задним ходом.



Вспомогательные парковочные линии на экране - двух видов: статические и динамические. Они отражают предполагаемую траекторию движения автомобиля на расстояние 3 м по направлению назад от заднего бампера, по ширине, равной ширине автомобиля включая наружные зеркала заднего вида.

① **Желтая линия:** отражает расстояние примерно до 2 м от заднего бампера автомобиля;

② **Динамическая вспомогательная линия:** изменяется с зависимости от угла поворота рулевого колеса при его вращении. Она представляет собой расчетную траекторию движения автомобиля. При нулевом положении рулевого колеса динамическая вспомогательная линия скрыта.

Примеры парковки задним ходом

1. Выберите нужное парковочное место и остановите автомобиль в положении, как показано на рисунке ниже. Переведите селектор КПП в положение «R», включится режим парковки задним ходом и динамические вспомогательные линии станут активными.

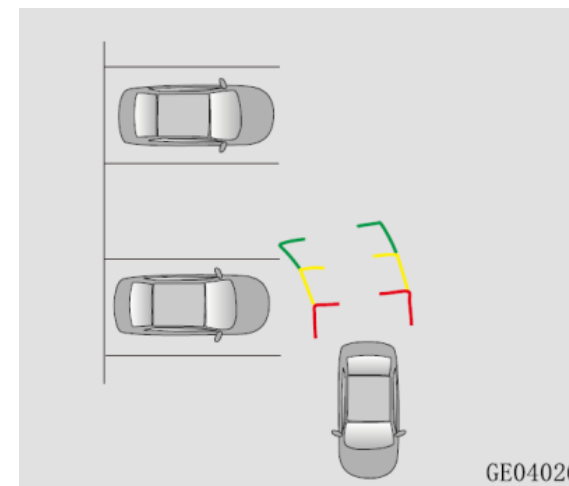

2. Поворачивая рулевое колесо, следите за динамической вспомогательной линией разметки. Когда угол поворота рулевого колеса будет соответствовать выбранной траектории, плавно начните движение удерживая рулевое колесо. При движении задним ходом, в зависимости от расположения автомобиля, корректируйте траекторию с помощью рулевого колеса при необходимости, в зависимости от ситуации.

HUNTER

3. Когда автомобиль займет положение параллельно выбранному месту парковки, поверните рулевое колесо в нулевое положение, выровняйте положение автомобиля и завершите парковку.

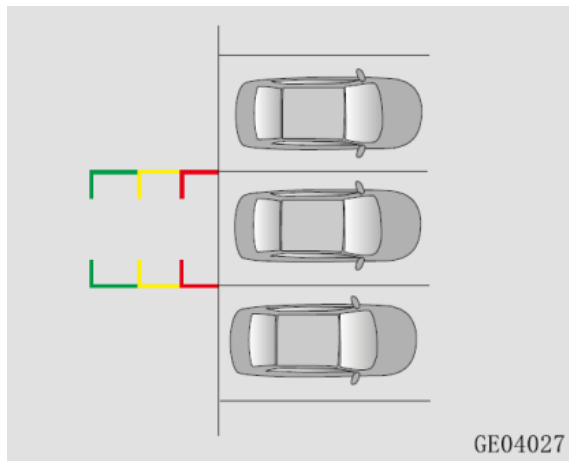

ПРИМЕЧАНИЕ

- Это вспомогательная система при движении задним ходом. Для обеспечения безопасности, принимайте решения исходя из реальной обстановки и ситуации.
- Размеры парковочного места должны быть больше или равны ширине вспомогательных линий.

Отображение правой невидимой зоны ✖

Отображение правой невидимой зоны - функция помощи при парковке передает изображение невидимой области справа от автомобиля. Изображение снимается и выводится на дисплей с помощью камеры, расположенной на правом зеркале заднего вида. Изображение на дисплее позволяет значительно уменьшить невидимую зону справа от автомобиля, и помогает проезду на узких дорогах и переулках.

ПРЕДУПРЕЖДЕНИЕ

- Изображение невидимой зоны справа от автомобиля может искажать контуры объектов на экране. Предполагается, что расстояние между автомобилем и препятствием (автомобиль, пешеход и т. д.), отображаемое на экране при движении задним ходом, может быть неточным, и это может привести к аварии;
- Из-за ограничения разрешения изображения с камеры, некоторые объекты могут не отображаться или отображаться не четко, например, тонкие ограждения, решетки и деревья;
- В камере есть невидимые области. Будьте внимательны, т.к. камера заднего вида не может обнаружить людей и некоторые мелкие объекты ни при каких обстоятельствах, например, маленькие дети

и маленькие животные;

- Изображение невидимой области на дисплее отображается только в 2D-формате. Из-за отсутствия пространственной глубины, с помощью камеры трудно или невозможно определить на дорожном покрытии выступы или ямы.

ПРИМЕЧАНИЕ

- Всегда выбирайте скорость и манеру вождения в зависимости от видимости, погодных условий и плотности движения;
- Внимательно следите за направлением движения при маневрах и окружающей обстановкой. Учитывайте, что при движении задним ходом передняя часть автомобиля поворачивается по большему радиусу, чем задняя;
- Изображение правой невидимой области можно использовать только тогда, когда дверь багажного отделения полностью закрыта;
- Камера обзора невидимой зоны справа установлена снаружи автомобиля и легко загрязняется. Если видео не разборчиво, рекомендуется протереть поверхность объектива мягкой тканью.

Советы по эксплуатации

Перед использованием изображения с камеры обзора невидимой зоны справа, выполните следующие проверки для обеспечения безопасности:

1. Убедитесь, что правое наружное зеркало заднего вида полностью разложено;
2. Автомобиль не поврежден, монтажное положение камеры и угол ее установки не менялся;
3. Поверхность объектива камеры чистая, и на ней нет образований льда или пыли;
4. Обзор камеры не затруднен, никакие посторонние объекты не блокируют угол обзора камеры.

Включение/ выключение изображения невидимой области справа

Включение изображения с камеры обзора невидимой области справа:

- Нажмите кнопку обзора правой стороны



- Когда активировано включение изображения невидимой области справа с помощью подрулевого переключателя поворота, переведите подрулевым переключателем в положение правого указателя поворота.

Выключение изображения невидимой области справа:

- Нажмите кнопку выключения обзора правой стороны на многофункциональном мультимедийном дисплее;
- После выключения правого сигнала поворота или отсутствия препятствия, изображение правой слепой зоны

автоматически исчезнет через 5 секунд.



ПРИМЕЧАНИЕ

- Функцию включения изображения невидимой области справа с помощью подрулевого переключателя поворота, необходимо предварительно настроить.
- Внимательно следите за направлением движения и окружающей обстановкой при маневрах.

Панорамное изображение (HD) ※

Система панорамного изображения — это система помощи при парковке, которая фиксирует изображение вокруг автомобиля с помощью 4-х камер (передняя/ задняя/ правая/ левая), совмещает полученные изображения в 360° обзор сверху и отображает на центральном дисплее. Система позволяет значительно уменьшить невидимую область вокруг автомобиля, помочь ровно припарковать автомобиль, и

упростить маневрирование на узких улицах и переулках.

ПРЕДУПРЕЖДЕНИЕ

- Панорамное изображение, может исказить контуры объектов на экране. Предполагается, что расстояние между транспортным средством и препятствием (автомобиль, пешеход и т. д.), отображаемое на дисплее, может быть неточным, что может привести к аварии;
- Из-за ограничения разрешения изображения с камеры, некоторые объекты могут не отображаться или отображаться не четко, например, тонкие ограждения, решетки и деревья;
- В камерах панорамного изображения есть невидимые области. Будьте внимательны, т.к. камеры не могут обнаружить людей и некоторые мелкие объекты ни при каких обстоятельствах, например, маленькие дети и маленькие животные;
- Панорамное изображение на дисплее отображается только в 2D-формате (двумерное изображение). Из-за отсутствия пространственной глубины, с помощью изображения с камеры трудно или невозможно определить на дорожном покрытии выступы или ямы.

Включение режима панорамного изображения

Электропитание автомобиля включено (положение «ON»), скорость автомобиля составляет менее 27 км/ч.

1. Нажмите кнопку включения панорамного изображения  и дисплей мультимедийной системы автоматически переключится в режим панорамного изображения;

2. При переключении селектора АКПП в положение «R» (Задний ход), дисплей мультимедийной системы автоматически переключится в режим панорамного изображения.

Если активирована функция включения панорамного изображения с помощью подрулевого переключателя сигналов поворота (выберите в настройках включить/выключить), включите сигнал поворота, и дисплей мультимедийной системы автоматически переключится в режим панорамного изображения.

Выключение режима панорамного изображения

1. Нажмите кнопку для включения режима панорамного изображения и дисплей мультимедийной системы автоматически выключится при достижении скорости автомобиля 30 км/ч.;

2. После переключения селектора АКПП из положения «R» в положение «P» режим панорамного изображения автоматически закроется.

3. В любом положении селектора АКПП кроме «R», нажмите кнопку [Close (Закрыть)] для выхода из панорамного изображения, и возврата в предыдущее меню In Call дисплея мультимедиа.

4. При включении режима панорамного изображения с помощью подрулевого переключателя сигнала поворота или в связи с обнаружением препятствия системой, режим панорамного изображения автоматически выключится через 5 секунд после выключения сигнала поворота или отсутствия препятствия.

Переключение режимов панорамного изображения

Переключение режима панорамного изображения + вид спереди/ сзади/ слева/ справа

В режиме включенного панорамного изображения выберите переднее (A)/ заднее (C)/ левое (D) или правое (B) изображение. Интерфейс переключится на комбинированное панорамное изображение и одновременно отображение панорамы спереди/ сзади/ слева или справа:

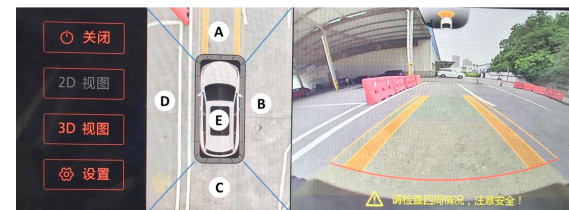

При переключении селектора АКПП из положения «R» в положение «D», изображение автоматически переключится на панорамное изображение + вид спереди.

Переключение режима панорамного изображения + вид слева/ справа

В режиме панорамного изображения + один из видов, нажмите на изображение автомобиля (E) для переключения в режим панорамного изображения + обзор слева/ справа.

Режим увеличенного изображения спереди/сзади

В режиме панорамного изображения + один из видов спереди/ сзади, нажмите на один из видов для переключения в режим соответствующего увеличенного изображения одного из видов.

Для возврата к панорамному изображению + одному из видов, нажмите на сектор с одиночным крупным изображением еще раз.

Вспомогательные линии при парковке

В режиме панорамного изображения + вид спереди/ сзади, вспомогательные линии разметки будут отражены в панорамном режиме и режиме одиночного вида, как показано на рисунке:

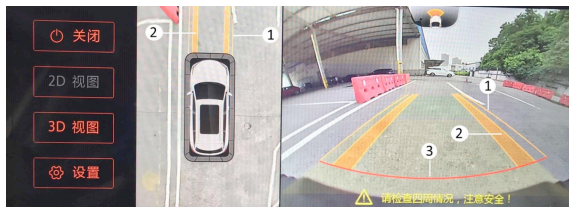

① **Предупреждающая линия:** боковое расстояние от колес автомобиля составляет около 20 см.

② **Траектория качения колес:** траектория движения колес автомобиля.

③ **Линия безопасности:** примерно 50 см от кузова автомобиля.

Режим обзора 3D

Нажмите кнопку [3D View (3D Обзор)] для переключения в режим 3D. Выберите с помощью секторов управления 3D изображение вокруг автомобиля с соответствующим 3D - видом.

Настройка

В режиме панорамного изображения или одного из видов нажмите кнопку [Setting (Настройки)] слева на дисплее мультимедийной системы для настройки включения вспомогательных линий, настройки включения панорамного изображения с помощью указателя поворота и функции включения изображения при срабатывании датчиков парковки соответственно.

Интеллектуальное переключение изображений

При включении указателя поворота в режиме панорамного изображения на скорости, не превышающей 15 км/ч, панорамное изображение автоматически переключится на отображение обстановки слева/справа, в соответствии с включенным указателем поворота.

При активной функции включения режима панорамного изображения при обнаружении парковочным радаром препятствия, на скорости, не превышающей 15 км/ч, панорамное изображение

автоматически переключится на отображение обстановки слева/справа, в соответствии с обнаруженным препятствием.

HUNTER

Если препятствие расположено близко к передней или задней части автомобиля (в пределах 50 см), режим панорамного изображения автоматически переключится на вид сверху.

Видеорегистратор

Система регистрации кругового обзора при движении захватывает изображение окружающей обстановки автомобиля с помощью 4 камер, установленных на автомобиле (спереди, сзади, слева и справа), и сохраняет его на SD-карту. Записанное видео можно воспроизвести на дисплее мультимедийной системы или просмотреть на экране компьютера.

Эксплуатация

1. Для включения функции видеозаписи необходимо приобрести SD-карту памяти и установить ее в слот для карт памяти, который расположен в нижней части передней панели, напротив сиденья переднего пассажира за крышкой перчаточного ящика.

При включенном электропитании автомобиля (положение «ON»). нажмите на кнопку системы «DASH CAM» на мультимедийном дисплее In Call, для просмотра сохраненных видеозаписей или изменения соответствующих настроек.

Настройки

Время цикла записи: Установка

продолжительности одной видеозаписи в режиме циклической записи (1 мин, 3 мин и 5 мин). По умолчанию - 3 минуты.

Форматирование карты памяти: нажмите для форматирования карты памяти. Форматирование приведет к удалению всех данных на карте памяти. Будьте внимательны при выборе данной функции.

Видеорегистрация аварийных ситуаций

Для гарантированного сохранения видеозаписей аварийных ситуаций, функция видеорегистрации кругового обзора преобразует записанное в данный момент циклическое видео в аварийное видео в диапазоне 15 с до и 15 с после времени возникновения аварийной ситуации (общее время записи около 30 с), и сохраняет запись в специально отведенную для этого папку, которая не может быть автоматически удалена системой.

Может быть активирована в следующих ситуациях:

- В случае сильного удара или столкновения автомобиля;
- В случае резкого торможения (абсолютное замедление $\geq 6 \text{ м/с}^2$);
- Нажатием кнопки аварийного сохранения (недоступно для некоторых моделей конфигурации).
- Срабатывание противоугонной системы в режиме охраны.

Сохранить необходимую видеозапись в

качестве аварийного видео можно нажатием кнопки аварийного сохранения на центральной панели управления.

КРУИЗ КОНТРОЛЬ (СС)✳

Описание системы

Система круиз-контроля (СС) позволяет автомобилю двигаться с установленной постоянной скоростью в диапазоне (40 км / ч ~ 180 км / ч). Автомобиль будет поддерживать заданную крейсерскую скорость самостоятельно, без дополнительного вмешательства в органы управления.

На автомобилях, оснащенных МКПП, система круиз-контроля не сможет установить и поддерживать крейсерскую скорость при движении на 2-й передаче и ниже.

На автомобилях, оснащенных АКПП с двойным сцеплением (DCT), система круиз-контроля не может быть активирована, если селектор АКПП находится в положении «Р», «N» или «R».

В случае движения автомобиля под уклон при активированной функции круиз – контроля, автомобиль может превысить установленную крейсерскую скорость. В данной ситуации для регулировки скорости движения используйте педаль тормоза, во избежание опасности и нарушения скоростного режима.

В случае невозможности движения с постоянной скоростью, например, при движении по извилистым дорогам или дорогам с интенсивным движением,

отключите функцию круиз - контроля.

Не используйте систему круиз-контроля при движении по скользким или обледенелым дорогам (лед, снег, мокрые или заболоченные дороги). Это может привести к проскальзыванию колес, и автомобиль может выйти из-под контроля.



ВНИМАНИЕ

При возникновении любой опасной ситуации, в которой водитель определяет, что существует риск аварии, отмените или выключите круиз контроль и немедленно возьмите на себя управление автомобилем. Всегда отключайте систему круиз-контроля, если она не используется, во избежание несчастных случаев, вызванных неправильным использованием системы.

Кнопки управления системой круиз контроля

CRUISE: Кнопка Вкл./ Выкл. системы круиз-контроля. Нажмите кнопку активации системы на рулевом колесе и соответствующий индикатор системы круиз-контроля на дисплее приборной



панели загорится или погаснет .

CANCEL: Отключение функции круиз-контроля. Текущая крейсерская скорость круиз - контроля будет сохранена, и восстановлена при следующем включении

HUNTER

круиз-контроля;

RES/+: Восстановление установленной ранее крейсерской скорости круиз - контроля или увеличение заданной скорости;

SET/-: Установка текущей скорости в качестве крейсерской скорости круиз - контроля или снижение заданной скорости.

Интерфейс системы круиз-контроля



- ① Индикатор системы круиз-контроля;
- ② Установленная крейсерская скорость;

Активация системы круиз - контроля (СС)

После нажатия на кнопку **CRUISE** и активации системы круиз - контроля нажмите кнопку «**SET/-**» или «**RES/+**», индикатор состояния системы круиз - контроля загорится зеленым, и круиз - контроль будет включен. Если скорость автомобиля превышает 40 км/ч, и система работает исправно, для установки текущей скорости в качестве крейсерской нажмите «**SET/-**». При нажатии кнопки «**RES/+**» система восстановит сохраненную ранее круизную скорость автомобиля.

Регулировка крейсерской скорости

После набора требуемой скорости

нажмите «**SET/-**» для установки текущей скорости в качестве крейсерской скорости круиз - контроля. На дисплее отобразится текущая скорость.

Когда фактическая скорость автомобиля близка к целевой крейсерской скорости, крейсерскую скорость можно увеличить/уменьшить. Нажатие кнопок «**RES/+**» или «**SET/-**» увеличит/уменьшит значение крейсерской скорости автомобиля на 5 км/ч. Продолжительное нажатие «**RES/+**» или «**SET/-**» приведет к непрерывному увеличению/уменьшению скорости транспортного средства. Отпустите кнопки «**RES/+**» или «**SET/-**», и установленная скорость системы круиз – контроля будет фактической крейсерской скоростью автомобиля.

Отключение режима круиз-контроля

После активации системы круиз – контроля, при выполнении следующих действий или соблюдении следующих условий, система автоматически переключится в состояние ожидания, но установленная целевая крейсерская скорость системы круиз – контроля будет сохранена:

- Нажатие педали тормоза;
- Нажатие педали сцепления (для автомобилей, оборудованных МКПП);
- Нажатие кнопки **CANCEL**;
- Активация (срабатывание) системы ESC;
- Снижение фактической скорости ниже целевой крейсерской скорости более чем на 15 км/ч;
- Фактическая скорость ниже 40 км/ч;

- Селектор АКПП в положении «N» или на 1-й передаче (для автомобилей, оборудованных АКПП).

Восстановление круиз - контроля СС

После временного отключения системы круиз – контроля, при выполнении следующих условий, нажмите кнопку «**RES/+**», и режим круиз контроля будет деактивирован и восстановлена ранее установленная скорость.

- Скорость автомобиля превышает 40 км/ч;
- Автомобиль движется на 2-й передаче и выше (для автомобилей, оборудованных АКПП).
- Автомобиль движется на 3-й передаче и выше (для автомобилей, оборудованных МКПП).

Режим активного ускорения

Режим активного ускорения — это активное нажатие водителем на педаль акселератора для ускорения движения автомобиля (например, для обгона), при активном режиме круиз – контроля. После того, как водитель отпустит педаль акселератора, система круиз – контроля автоматически восстановит установленную ранее круизную скорость.

После выключения системы круиз – контроля или выключения двигателя установленная целевая скорость системы круиз – контроля, сохраненная в системе, будет сброшена.

ЭЛЕКТРОННЫЕ СИСТЕМЫ БЕЗОПАСНОСТИ

Система предупреждения о пересечении линии дорожной разметки (LDW) ✳

Система предупреждения о пересечении линии дорожной разметки (LDW) представляет собой вспомогательную систему, которая при движении автомобиля на высокой скорости информирует водителя о пересечении линии дорожной разметки. Система распознает линии дорожной разметки перед автомобилем с помощью датчика, установленного за лобовым стеклом. При пересечении линии дорожной разметки появится предупреждающее сообщение и прозвучит звуковое оповещение или сработает вибрация на рулевом колесе, информируя водителя о данной ситуации.

ПРЕДУПРЕЖДЕНИЕ

Система предупреждения о пересечении линии дорожной разметки (LDW) — это вспомогательная функция, которая не предназначена для всех условий движения, при любой погоде и дорожной ситуации. Водитель всегда несет ответственность за осторожное и внимательное управление автомобилем, обеспечивая безопасность движения автомобиля, его пассажиров и других участников дорожного движения.

Водитель обязан соблюдать требования всех дорожных знаков, разметки и руководствоваться дорожной обстановкой в тех случаях, когда система LDW не обнаружила или не распознала их. Будьте внимательны, и готовы немедленно вмешаться в управление автомобилем.

Система LDW может активировать предупреждение или корректировку траектории движения (если предусмотрена функция корректировки) если она активирована и распознаны линии дорожной разметки, соответствующие требованиям правил дорожного движения и/или действующего законодательства.

Система LDW может работать некорректно в холодную и плохую погоду (дождь, снег, туман) или при слабом и/или резком перепаде освещения (например, при въезде в туннель и выезде из него), т.к. данные условия могут повлиять на корректную работу датчика.

Система LDW может не работать или давать ложные предупреждения при следующих ситуациях и дорожных условиях:

- На дорожное покрытие нанесена временная дорожно-строительная разметка, установлены знаки и т. д.;
- Дорожное покрытие повреждено, растрескалось или залито водой;
- Линии дорожной разметки не читаемы, покрыты грязью/ снегом;
- Датчик/ камера смещена или

заблокирована;

- Автомобиль движется по узкой дороге или проходит резкие повороты.

Трещины, сколы и другие дефекты ветрового стекла могут повлиять на производительность и работу системы, а также, на качество работы камеры. Ремонт ветрового стекла в т.ч. вблизи датчика/камеры (расположен возле внутрисалонного зеркала заднего вида) категорически запрещен. В случае повреждения ветрового стекла, его необходимо заменить.

Эксплуатация системы LDW

При включенном электропитании автомобиля (положение «ON»), нажмите



клавишу активации системы LDW (расположена слева на лепестке центральной панели) для включения/ выключения системы.

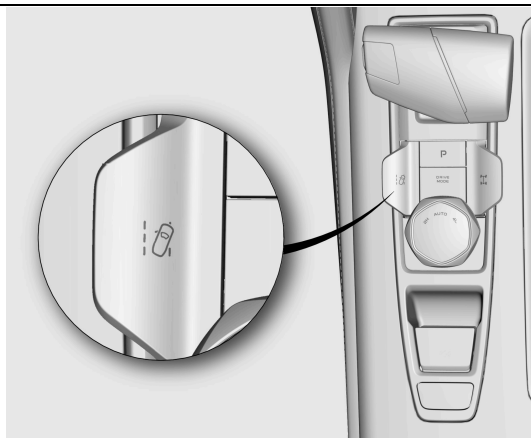

После включения функции LDW:

При движении автомобиля на скорости ниже 60 км/ч, и четко читаемой дорожной разметке полосы движения система находится в режиме ожидания, а индикатор системы LDW на многофункциональном дисплее приборной панели светится белым цветом.

При увеличении скорости автомобиля до 60 км/ч и более, система активируется автоматически, а индикатор состояния системы предупреждения о выезде с полосы движения на приборной панели загорится зеленым.

Если датчик распознал линии дорожной разметки с обеих сторон, то разметка полос движения на приборной панели будет отражена белым цветом с обеих сторон. В случае, если линии дорожной разметки распознаны только с одной стороны, то данная сторона на приборной панели будет светиться белым, а разметка с другой стороны будет серой до тех пор, пока она не будет распознана системой. В случае, если обе стороны не распознаны, они будут отражены серым цветом на приборной панели.



ПРЕДУПРЕЖДЕНИЕ

Водитель несет полную ответственность за внимательное управление автомобилем, обеспечивая безопасность движения, его пассажиров и других участников дорожного движения. Водитель обязан соблюдать требования всех прочих дорожных знаков, разметки и руководствоваться дорожной обстановкой в тех случаях, когда система LDW не обнаружила или не распознала их.

Будьте внимательны, и готовы немедленно вмешаться в управление автомобилем.

- Система не будет постоянно предупреждать об отклонении или корректировать траекторию движения. После предупреждения об отклонении или плавной корректировки траектории движения автомобиля водителю необходимо немедленно взять управление автомобилем на себя и скорректировать траекторию его движения для обеспечения безопасности вождения.

- На корректную работу системы могут влиять сложные погодные условия: сильный дождь, снег или туман, песчаная пыль, условия плохой видимости и/или высококонтрастное/ яркое освещение (например, при въезде в туннель и выезде из него). Предупреждение об отклонении или плавная корректировка траектории движения могут не происходить или происходить с опозданием. Не используйте систему в данных ограниченных условиях.

- Система вспомогательной корректировки траектории движения автомобиля не сможет воспрепятствовать отклонению автомобиля от полосы движения на скользкой дороге, при резких поворотах, на высоких скоростях движения и т. д.

Способы оповещения о пересечении линии дорожной разметки

Способ предупреждения о пересечении линии дорожной разметки можно выбрать на главной странице многофункционального мультимедийного дисплея [Vehicle Settings (Настройки автомобиля)] → [Driving Assistance (Помощники при вождении)]:

Звуковое предупреждение + вибрация рулевого колеса.

Оповещение о пересечении дорожной разметки на дисплее приборной панели:

- в случае активации предупреждения об отклонении: пересекаемая линия разметки отобразится красным цветом.

При срабатывании оповещения о пересечении линии дорожной разметки немедленно скорректируйте направление движения автомобиля.

Выбор способа оповещения ✖

На автомобилях, оборудованных функцией предупреждения о пересечении линии дорожной разметки, активировать и выбрать режим работы системы можно в левом верхнем углу на главной странице многофункционального мультимедийного дисплея: [Автомобиль] → [Driving Assistance (Помощники при вождении)].



Диагностика и устранение неисправностей

Если система оповещения о непреднамеренном пересечении линии дорожной разметки (LDW) обнаружит, что камера заблокирована или смещена, система

неисправна, калибровка не выполнена или сопутствующая система вышла из строя, индикатор LDW на многофункциональном дисплее приборной панели станет желтым



и укажет на причину неисправности:

1. Камера заблокирована;
2. Система отслеживания полосы движения (LAS) неисправна/ не откалибрована;
3. Неисправность системы оповещения о пересечении линии дорожной разметки.

Если в течение длительного времени неисправность не может быть устранена автоматически и не пропадает после перезапуска автомобиля, обратитесь в авторизованный сервисный центр CHANGAN для проверки и обслуживания.

ВИДЕОРЕГИСТРАТОР ✖

Описание системы

Система видеорегистрации (DVR) фиксирует видео обстановки перед автомобилем, аудиосигналы внутри автомобиля и фиксирует состояние автомобиля во время движения для возможного предоставления доказательств при ДТП.

С помощью экрана встроенного многофункционального развлекательного комплекса, система позволяет просматривать фото и видеоизображения в реальном времени, (функция доступна в настройках).

При включенном электропитании

автомобиля (положение «ACC»), видеорегистратор включается по умолчанию, а функция аудиозаписи по умолчанию выключена.

С помощью сенсорного переключателя многофункционального развлекательного комплекса можно включить/ выключить функцию видео/ аудиозаписи, а сохраненное изображение просмотреть в режиме реального времени на многофункциональном дисплее автомобиля. Пользователь может выбрать настройки: фото, воспроизведение через соответствующее меню.

Описание обозначений информационных статусов



: Статус аварийной записи;



: Положение педали акселератора;



: Скорость автомобиля;



: Работа сигналов поворота;



: Положение педали тормоза;



: Состояние ремней безопасности (не пристегнуты);

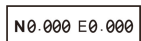

: Местоположение (широта и долгота).

Эксплуатация системы

Систему видеорегистрации и фотофиксации можно включать/ выключать с помощью голосовой команды «HI, CHANGAN (ПРИВЕТ, ЧАНГАН», «Turn on the driving record system (Включить систему видеорегистрации)», «Take photos (Сделать фотографии)» и так далее. Для включения/ отключения записи, фотофиксации, настройки и просмотра файлов нажмите на значок приложения системы видеорегистрации.

Видеорегистрация аварийных ситуаций

Функция видеозаписи аварийной ситуации, при срабатывании фиксирует 15 секунд до и после момента события и сохраняется как отдельное видео, которое не будет перезаписано или удалено.

Время с момента включения электропитания автомобиля до начала записи составляет 8 секунд. В течение этого периода рекомендуется управлять автомобилем с особой осторожностью.

Видеорегистрация аварийных ситуаций запускается при любом из следующих условий:

- При нажатии кнопки видеозаписи аварийных ситуаций.
- В случае сильного удара или столкновения автомобиля (сигнал об

открытии подушек безопасности);

- В случае срабатывания противоугонной сигнализации на выключенном автомобиле. Это видео сохраняется в папке экстренных аварийных ситуаций, и имеет ту же продолжительность, что и циклическая запись.

HUNTER

Кнопка активации видеорегистрации аварийной ситуации:

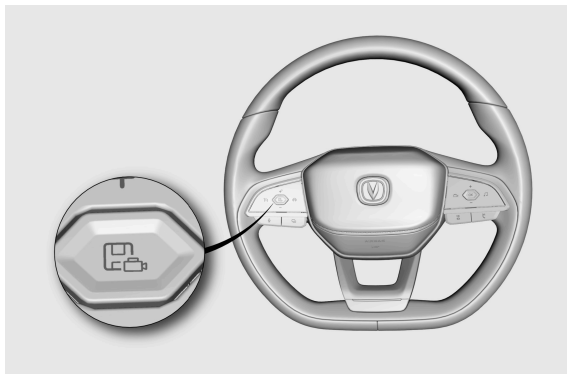

ДРУГОЕ ОБОРУДОВАНИЕ

Пепельница, прикуриватель и розетка питания



Розетки разделены на: автомобильная розетка питания для пассажиров переднего ряда, порт подключения USB - накопителя для

пассажира переднего ряда, порт USB для зарядки мобильных устройств для пассажиров переднего и заднего рядов.

К розетке питания допускается подключать только электрические устройства постоянного тока напряжением 12 В и максимальной мощностью ≤ 120 Вт.

Места для хранения

Перчаточный ящик

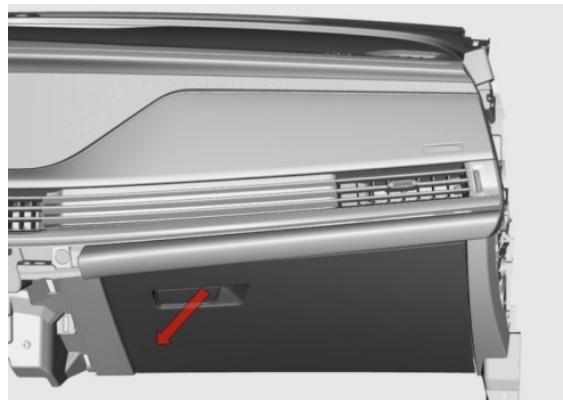

Открытие: Потяните за ручку, и крышка перчаточного ящика для хранения предметов будет медленно открываться до тех пор, пока ящик не будет полностью открыт.

Закрывание: поднимите крышку и закройте ее должным образом до щелчка.

ящик на длительное время во время движения автомобиля. Закройте перчаточный ящик сразу после окончания использования, во избежание получения травм в результате несчастных случаев.

- Не размещайте тяжелые предметы в перчаточном ящике;
- Не оставляйте ценные вещи в перчаточном ящике;
- Не применяйте силу для полного открывания перчаточного ящика. Это может повредить механизм.

ПРИМЕЧАНИЕ

Перчаточный ящик не герметичен. На некоторых моделях в глубине перчаточного ящика допускаются зазоры. Через них из перчаточного ящика могут выпадать мелкие предметы, которые, при движении автомобиля, могут издавать посторонние звуки или даже повредить его. Не храните мелкие предметы в перчаточном ящике.

ПРЕДУПРЕЖДЕНИЕ

- Не оставляйте открытым перчаточный

Отделение для чеков и квитанций

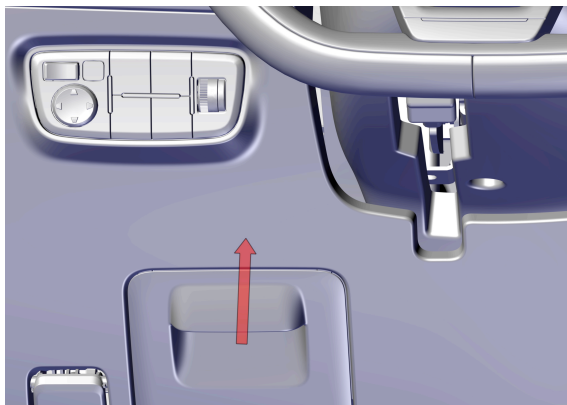

Расположен на передней панели с левой стороны от водителя в нижней части.

Открытие: Потяните за ручку, и откройте отделение для чеков и квитанций.

Закрывание: поднимите крышку и закройте отделение для чеков и квитанций должным образом.

ПРЕДУПРЕЖДЕНИЕ

- Во время движения автомобиля закройте отделение для чеков и квитанций сразу после окончания использования. В противном случае, могут быть получены травмы в результате несчастного случая;
- Не оставляйте ценные вещи в отделении для чеков и квитанций.

Подлокотник

⚠ ВНИМАНИЕ

Во время движения автомобиля крышку подлокотника держите закрытой для снижения риска ушибов и травм. Не допускайте попадания жидкости в подлокотник во избежание поломки автомобиля.

Подлокотник водителя и переднего пассажира

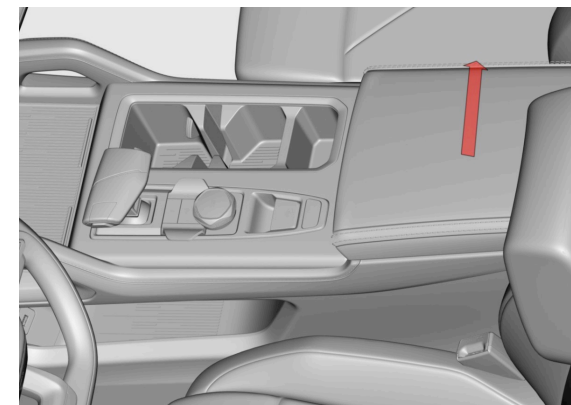

Поднимите верхнюю крышку подлокотника и откройте отделение для хранения переднего подлокотника.

Подстаканник

⚠ ВНИМАНИЕ

Устанавливайте в подстаканник только емкости надлежащего размера с соответствующей размеру емкости крышкой. В противном случае напиток может расплескаться из емкости, что может привести к травмам пассажиров, поломке, и загрязнению салона автомобиля. Устанавливайте в подстаканник легкие и небьющиеся емкости. Убедитесь, что напиток в емкости не горячий. В противном случае это может увеличить риск получения травмы в результате несчастных случаев.

HUNTER

Подстаканник водителя и переднего пассажира

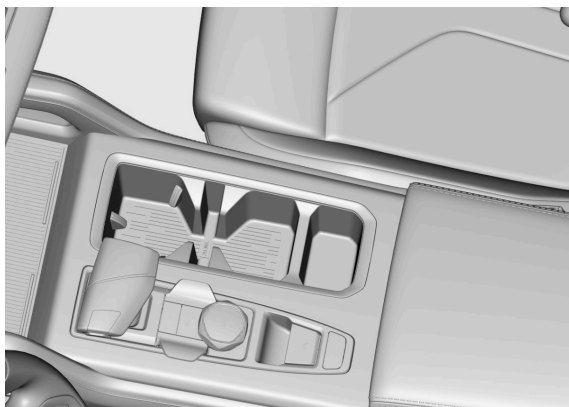

Для фиксации емкости для напитков водителя и переднего пассажира в подстаканнике автомобиля оборудован фиксаторами, удерживающими емкость.

Подстаканник для пассажиров второго ряда

Опустите подлокотник, расположенный посередине заднего сиденья, и подстаканник для пассажиров второго ряда станет доступен.

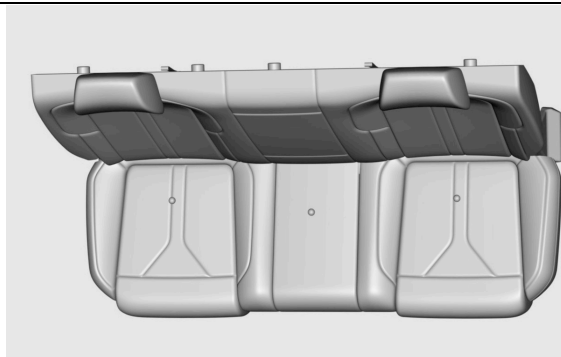

Карман на спинке сиденья ✖

Карманы расположены на спинках передних сидений.



ВНИМАНИЕ

Не располагайте тяжелые или острые предметы в карманах спинок сидений.

Пенал для хранения очков ✖



Пенал для очков расположен в потолочном плафоне освещения салона. Для открывания пенала для очков нажмите на крышку пенала. Для закрывания - поднимите крышку пенала для очков вверх и закройте нажатием. При движении автомобиля держите пенал для очков закрытым.

Другие места для хранения

Отделение для хранения спереди



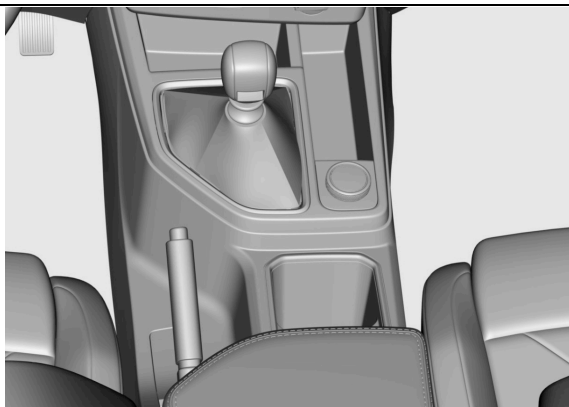

Осторожно нажмите на крышку для открывания и закрывания.

ВНИМАНИЕ

Во время движения автомобиля держите крышку отделения для хранения закрытой для снижения риска ушибов и травм. Не оставляйте ценные вещи в отделении для хранения.

Центральное отделение для хранения для пассажиров второго ряда

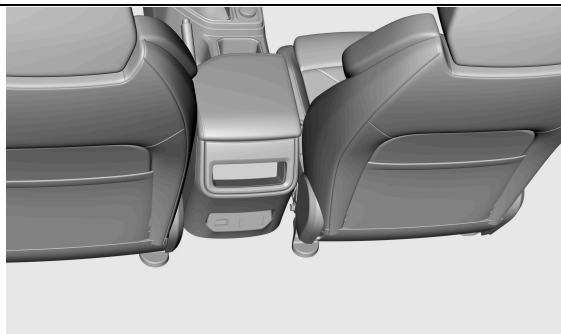

Открывание: Потяните за ручку, и откройте отделение для хранения.

Закрывание: поднимите крышку и закройте ее должным образом до щелчка.

Отделение оборудовано портом USB для зарядки мобильных устройств, где одновременно можно разместить подходящие по габаритам предметы.

ВНИМАНИЕ

Во время движения автомобиля держите крышку отделения для хранения закрытой для снижения риска ушибов и травм. Не оставляйте ценные вещи в отделении для хранения.

Отделение для хранения в обшивках дверей



Емкости с водой, бутылки с напитками и т.д. можно расположить в нижнем отсеке для хранения. Мелкие вещи располагайте в верхнем отсеке хранения.

ВНИМАНИЕ

Не располагайте хрупкие и колющие предметы в отделениях для хранения в обшивке дверей. Это увеличивает риск получения травм в результате несчастных случаев или аварии. Не оставляйте ценные вещи в отделении для хранения.

HUNTER

Рейлинги (Багажник) на крыше ✖



Продольные рейлинги на крыше имеют исключительно декоративную функцию и не предназначены для крепления и перевозки грузов. При необходимости погрузки установите погрузочную балку.

Меры предосторожности при перевозке багажа

- Размеры багажа не должны превышать размеры проема двери грузового отделения для обеспечения нормального запираения двери грузового отделения. Перед началом движения убедитесь, что дверь грузового отделения заперта;
- Во избежание повреждения элементов кузова, вес багажа не должен превышать 50 кг;
- Круглые и/или цилиндрические предметы необходимо надежно закрепить во избежание их соударения с обшивками и/или дверью грузового отделения во время движения.

ПРИМЕЧАНИЕ

Запрещается хранить и перевозить горючие,

легковоспламеняющиеся, взрывоопасные, ядовитые, токсичные, едкие и другие опасные грузы. Запрещается перевозить грузы с открытой дверью грузового отделения.

Солнцезащитный козырек

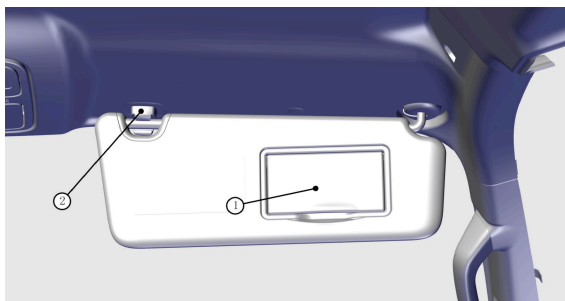

- ① Косметическое зеркало в солнцезащитном козырьке;
- ② Кронштейн крепления солнцезащитного козырька.

Солнцезащитный козырек защищает водителя и пассажиров от воздействия бликов, и прямого солнечного света.

Для защиты от бликов сбоку опустите солнцезащитный козырек вниз и аккуратно извлеките внутреннюю сторону козырька из удерживающего его кронштейна ②. Поверните солнцезащитный козырек в сторону для защиты от бликов или яркого света.

В солнцезащитном козырьке со стороны водителя нет зеркальца, а оснащение солнцезащитного козырька со стороны

переднего пассажира косметическим зеркалом зависит от конфигурации автомобиля.

ПРИМЕЧАНИЕ

Перед возвращением солнцезащитного козырька в исходное положение, выключите лампу и закройте крышку косметического зеркала.

IV. УПРАВЛЕНИЕ АВТОМОБИЛЕМ

HUNTER

МЕРЫ ПРЕДОСТОРОЖНОСТИ ПРИ ЭКСПЛУАТАЦИИ АВТОМОБИЛЯ

Меры предосторожности для автомобилей многоцелевого назначения

Автомобиль CHANGAN HUNTER это универсальный многофункциональный внедорожный автомобиль (SUV), с высоким центром тяжести и увеличенным дорожным просветом, который можно использовать на пересеченной местности.

- Высокий центр тяжести делает автомобиль менее устойчивым к опрокидыванию, по сравнению с автомобилями других типов;
- Большой дорожный просвет обеспечивает лучший обзор;
- Для достижения повышенной проходимости в условиях бездорожья, настройки и характеристики автомобилей типа SUV не соответствуют небольшим легковым пассажирским автомобилям или спортивным купе с заниженной подвеской при равных скоростях движения. Резкие повороты на высоких скоростях могут привести к опрокидыванию автомобиля;
- При порывистом боковом ветре двигайтесь на низкой скорости. Благодаря своей форме и высокому центру тяжести,

автомобиль более чувствителен к воздействию боковых порывов ветра, чем обычный пассажирский автомобиль. Снижение скорости облегчит и улучшит управление автомобилем;

- При движении по крутым склонам, старайтесь двигаться перпендикулярно направлению склона (прямо вверх или вниз), с учетом размеров автомобиля, определяющих его проходимость. При движении под углом к склону, автомобиль имеет большую вероятность опрокинуться, чем при движении перпендикулярно направлению склона.



ВНИМАНИЕ

- Во время движения автомобиля все пассажиры должны быть пристегнуты ремнями безопасности. В случае опрокидывания, не пристегнутые ремнями безопасности пассажиры более уязвимы к получению травм или даже смерти.
- Избегайте резких поворотов и маневров, быстрых стартов, высоких скоростей и экстренного торможения. Резкая манера вождения и неправильная эксплуатация может привести к потере управления или опрокидыванию автомобиля.
- При движении по бездорожью или на пересеченной местности не превышайте скоростной режим. Резкие повороты, переезды через ямы и камни на большой скорости, удары посторонними предметами и т.д., могут привести к серьезному повреждению элементов подвески и шасси автомобиля, что приведет к потере управления или опрокидыванию автомобиля.

Меры предосторожности при движении по бездорожью

- Перед выездом на бездорожье проверьте уровень моторного масла в двигателе, и добавьте его при необходимости. Проверьте давление в колесах, состояние шин. Положите в автомобиль складную лопату, баллонный ключ, буксировочный трос и т.д.;
- Вождение по бездорожью повышает вероятность повреждения автомобиля. Стил и манера вождения должен быть тщательно скорректирован и безопасен в соответствии с маршрутом и топографическими условиями местности;
- Во время движения по бездорожью не переводите селектор АКПП в положении «N» и «Р»;
- После движения по бездорожью тщательно вымойте, осмотрите, и проверьте состояние автомобиля;
- Во время движения по бездорожью в тормозную систему может попасть песок, вода или маслянисто - водяная смесь, которая повышает износ тормозных механизмов, снижает эффективность торможения и может привести к отказу тормозной системы. Очистите тормозную систему после преодоления бездорожья.
- При обнаружении постороннего шума, трения или обнаружении снижения эффективности торможения, незамедлительно обратитесь в

авторизованный сервисный центр CHANGAN Automobile для проверки тормозной системы.

Меры предосторожности перед началом движения

ПРЕДУПРЕЖДЕНИЕ

При эксплуатации автомобиля выбирайте соответствующую обувь. Неподходящая обувь (высокие каблуки, лыжные ботинки, сандалии, шлепанцы и т.д.) может привести к серьезным помехам при управлении педалями.

При запуске автомобиля не нажимайте на педаль акселератора. Автомобиль может неконтролируемо сдвинуться с места, что может привести к несчастному случаю или аварии.

После запуска двигателя подождите, пока обороты двигателя стабилизируются и выйдут на нормальный рабочий режим холостого хода. Если на высоких оборотах отпустить педаль тормоза, автомобиль может внезапно и резко сдвинуться с места.

ПРЕДУПРЕЖДЕНИЕ

- Выхлопные газы, выпускаемые двигателем, содержат окись углерода (CO), канцерогены и другие токсичные компоненты (производные бензола), которые невозможно увидеть и не обладают запахом. Чрезмерное вдыхание отработавших газов в течение длительного времени может нанести вред вашему здоровью, вплоть до потери сознания или

даже смерти.

- Если в салоне автомобиля Вы почувствовали запах выхлопных газов, немедленно проветрите автомобиль. Если Вы не уверены, что выхлопные газы попали в автомобиль снаружи во время движения, откройте все окна и проверьте автомобиль. Не вдыхайте выхлопные газы, вырабатываемые двигателем.

- Убедитесь в целостности выхлопной системы.

Регулярно проверяйте выхлопную систему автомобиля при проведении обслуживания, замене масла или других работах с автомобилем. Если звук выхлопной системы при работающем двигателе изменился, или после удара или наезда на посторонние предметы на дороге нижней частью автомобиля, как можно скорее обратитесь в авторизованный сервисный центр CHANGAN Automobile для проверки выхлопной системы.

- Не запускайте двигатель в закрытом или непрветриваемом помещении (например, в гараже, даже с открытой дверью), если нет необходимости передвигаться на автомобиле внутри помещения или выехать наружу. Запустите двигатель только на время, необходимое для запуска двигателя и перемещения автомобиля из гаража.

- Избегайте длительных остановок и стоянок при работающем двигателе в присутствии людей в автомобиле.

При необходимости оставить автомобиль на открытой территории в течение длительного времени с работающим двигателем, настройте систему вентиляции на поступление воздуха снаружи (внешняя приточная вентиляция) и включите максимальный режим работы вентилятора. Не сидите в автомобиле в течение длительного времени в данных условиях.

- Своевременно очищайте воздухозаборники.

Для нормальной работы системы вентиляции и кондиционирования, убедитесь, что воздуховоды перед лобовым стеклом и дефлекторы системы кондиционирования воздуха свободны от посторонних предметов, таких как снег, лед и листья и т.д.

- Движение с открытой дверью багажного отделения.

При необходимости движения с открытой дверью багажного отделения, закройте все окна. Откройте вентиляционные дефлекторы на приборной панели; настройте систему вентиляции на поступление воздуха снаружи (внешняя приточная вентиляция), установите режим вентиляции воздуха в положение «Лицо» и/или «Ноги», включите максимальный режим работы вентилятора.

Внешний осмотр автомобиля

- Убедитесь, что все окна, зеркала и приборы освещения чистые;

- Визуально осмотрите шины на наличие повреждений или отсутствие посторонних предметов. Проверьте давление в шинах;
- Проверьте автомобиль снизу на наличие утечек масла;
- Убедитесь, что уровень масла в двигателе и уровень других жидкостей в норме.

Перед запуском двигателя

- Закройте и закройте все двери;
- Проверьте и отрегулируйте положение сиденья, спинки и подголовника, для соблюдения правильной посадки;
- Отрегулируйте зеркала заднего вида;
- Убедитесь, что все пассажиры в салоне пристегнуты ремнями безопасности;
- Проверьте работу и состояние контрольных ламп при включении электропитания автомобиля;
- Проверьте работу габаритных огней (ДХО), при включенном электропитании автомобиля (положение «ON»);
- Отпустите стояночный тормоз (EPB) и убедитесь, что контрольная лампа выключена.

После запуска двигателя

- После холодного запуска двигателя обороты холостого хода выше, чем на прогревом автомобиле. Это необходимо для скорейшего прогрева двигателя, и не является неисправностью.
- Если во время движения автомобиля, при нажатии на педаль тормоза, слышны посторонние звуки (резкий шум или шум трения, скрежет, металлические “щелчки”, необходимо незамедлительно проверить тормозную систему и заменить тормозные колодки в ближайшем авторизованном сервисном центре CHANGAN Automobile.

ЗАПУСК И ОСТАНОВКА ДВИГАТЕЛЯ

Кнопка переключения электропитания



АСС (Электропотребители): Не нажимая на педаль тормоза, один раз нажмите на кнопку;

ON (Зажигание): Не нажимая на педаль тормоза, повторно нажмите на кнопку;

START (Запуск двигателя):

Перед запуском двигателя

- Для автомобилей, оборудованных АКПП нажмите на тормоз;
- Для автомобилей оборудованных МКПП нажмите на сцепление.

Запуск двигателя при помощи ключа

Запуск двигателя на автомобилях, оборудованных МКПП

1. Полностью выжмите педаль сцепления. Перед запуском двигателя, в целях безопасного запуска, переведите селектор переключения передач в нейтральное положение.
2. Поверните ключ в замке зажигания для запуска двигателя.

Запуск двигателя на автомобилях, оборудованных АКПП

1. Убедитесь, что автомобиль установлен на стояночный тормоз.
2. Селектор АКПП в положении «Р» (Парковка);
3. Нажмите на педаль тормоза и поверните ключ в замке зажигания для запуска двигателя.

ПРЕДУПРЕЖДЕНИЕ

При нормальной температуре окружающей среды, время каждого запуска двигателя не должно превышать 5 секунд. При температуре воздуха ниже -15 °С время, необходимое для запуска двигателя, может занимать не более 10 секунд. Если запуск не удался, перезапустите двигатель через 30 секунд. Если двигатель не запускается 6-ть

раз подряд, остановите попытки запуска и повторите запуск двигателя через 10 минут. Если двигатель не запустился по прошествии нескольких попыток, обратитесь в авторизованный сервисный центр CHANGAN Automobile для диагностики и технического обслуживания. Отпустите ключ сразу же после запуска двигателя. После запуска двигателя не рекомендуется нажимать до упора на педаль акселератора. Не допускайте работу двигателя на высоких оборотах.

Неудачный запуск двигателя

При запуске двигателя не нажимайте педаль акселератора. Если после нескольких попыток запустить двигатель не удастся, выполните следующие действия: установите селектор МКПП в нейтральное положение («N»), выжмите педаль сцепления, плавно нажмите на педаль акселератора до 1/4 ее полного хода, а затем запустите двигатель. Если запуск по-прежнему не удался, обратитесь в авторизованную станцию технического обслуживания Changan Automobile для устранения неисправности.

Двигатель не запускается или работает на низких оборотах

1. Если автомобиль оборудован

автоматической коробкой передач, убедитесь, что селектор АКПП находится в положении «N» (нейтральное) или «P» (парковка) и установлен стояночный тормоз.

2. Проверьте подключение аккумуляторной батареи и убедитесь, что клеммы и контакты находятся в чистом состоянии и надежно зафиксированы.

3. Проверьте подключение и надежность крепления контактов стартера и его работоспособность.

4. Включите лампы освещения салона автомобиля. Если лампы светят тускло или отключаются при работе стартера, это говорит о разряде аккумуляторной батареи.

Стартер вращается, но двигатель не запускается

1. Проверьте уровень топлива;
2. При выключенном зажигании автомобиля (положение «OFF»), проверьте надежность соединения катушек и свечей зажигания;
3. Проверьте топливную магистраль в моторном отсеке;
4. Если двигатель по-прежнему не запускается, обратитесь в авторизованную станцию технического обслуживания Changan Automobile для диагностики и устранения неисправности.

ПРЕДУПРЕЖДЕНИЕ

При неисправности системы запуска двигателя, немедленно прекратите запуск. Избегайте запуска двигателя накатом или с помощью буксировки автомобиля в течение длительного времени. Для запуска двигателя подключите вспомогательную батарею с помощью специальных проводов, с целью защиты каталитического нейтрализатора от повреждений.

Остановка двигателя

После продолжительного движения автомобиля на высокой скорости с большой нагрузкой на двигатель, после остановки двигатель может перегреться. Во избежание повреждения двигателя - не выключайте его, а оставьте работать в режиме холостого хода в течение 2-х минут, перед его остановкой.

ПРЕДУПРЕЖДЕНИЕ

- Не выключайте двигатель во время движения автомобиля. Это может отразиться на работе систем, связанных с безопасностью движения: усилителя рулевого управления и тормозной системы. Поскольку работа данных систем напрямую связана с безопасностью, и может быть ограничена или отключена, существует риск несчастных случаев, что может привести к несчастным случаям или аварии.
- После выключения двигателя, вентилятор системы охлаждения может работать в течении некоторого времени. Будьте осторожны при проведении работ в моторном отсеке.

Бесключевой запуск двигателя ✖

Перед запуском двигателя

1. Выключите не используемые энергопотребители и освещение автомобиля.
2. Убедитесь, что SMART - ключ находится в салоне автомобиля в области активации.

Запуск двигателя на автомобилях, оборудованных МКПП

1. Полностью выжмите педаль сцепления. Перед запуском двигателя, в целях безопасного запуска, переведите селектор переключения передач в нейтральное положение.
2. После того, как индикатор на переключателе загорится зеленым, нажмите переключатель для запуска двигателя.

Запуск двигателя на автомобилях, оборудованных АКПП

1. Убедитесь, что селектор АКПП в положении «Р» (Парковка).
2. Нажмите на педаль тормоза;
3. После того, как подсветка вокруг кнопки «START ENGINE STOP» загорится зеленым, нажмите кнопку для запуска двигателя.

ПРЕДУПРЕЖДЕНИЕ

Не нажимайте кнопку «START ENGINE STOP» во время движения автомобиля.
Перед запуском двигателя полностью

выжмите педаль тормоза (АКПП) и/или сцепления (МКПП) до момента запуска двигателя. Если подсветка кнопки «START ENGINE STOP» не загорелась зеленым светом, двигатель не запустится.

После запуска двигателя, движение начинайте плавно, на постоянных небольших оборотах, пока температура охлаждающей жидкости двигателя не достигнет рабочего диапазона. Это необходимо для скорейшего прогрева двигателя до рабочего диапазона температур.

Неудачный запуск двигателя

Если после нажатия кнопки запуска «START ENGINE STOP» двигатель не запускается, проверьте следующие возможные причины:

1. Отсутствие связи между SMART-ключом и автомобилем. Ключ не обнаружен или элемент питания ключа разряжен. Для запуска двигателя воспользуйтесь способом аварийного запуска двигателя.
2. Рулевое колесо заблокировано. На многофункциональном дисплее приборной панели высвечивается информационное сообщение «Steering lock has not been released (Рулевое управление заблокировано)». Нажимая кнопку запуска «START ENGINE STOP» осторожно поверните рулевое колесо.
3. К неудачному запуску двигателя могут

привести условия окружающей среды, уровень заряда аккумуляторной батареи, низкий уровень топлива и т.д. Если двигатель не запускается, обратитесь в авторизованный сервисный центр CHANGAN Automobile для диагностики и обслуживания.

Остановка двигателя на автомобилях, оборудованных системой PEPS

Остановка двигателя на автомобилях, оборудованных МКПП

Когда скорость движения автомобиля не превышает 3 км/ч, нажмите кнопку «START ENGINE STOP» для остановки двигателя.

Остановка двигателя на автомобилях, оборудованных АКПП

1. После полной остановки автомобиля переведите селектор переключения передач в положение «Р» (Парковка);
2. Нажмите на кнопку «START ENGINE STOP» и выключите двигатель.

В случае аварийной ситуации, при необходимости выключения двигателя во время движения автомобиля, снизьте скорость движения автомобиля до 40 км/ч, нажмите и удерживайте кнопку «START ENGINE STOP» более 5 секунд.

ТРАНСМИССИЯ

Механическая коробка передач ✳

Последовательность действий для начала движения после запуска двигателя для автомобилей, оборудованных МКПП:

1. Полностью выжмите педаль сцепления, включите 1-ю передачу или передачу заднего хода «R»;

2. Для начала движения автомобиля плавно отпустите педаль сцепления, одновременно слегка нажимая на педаль акселератора. После начала движения полностью отпустите педаль сцепления.

ПРЕДУПРЕЖДЕНИЕ

Не запускайте двигатель с неполностью выжатой педалью сцепления и открытой дроссельной заслонкой (педаль акселератора нажата) в течение длительного времени во избежание повышенного износа сцепления. Начальная частота вращения двигателя не должна превышать 2500 оборотов в минуту.

Во время движения автомобиля не нажимайте на педаль сцепления без необходимости. Не ставьте ноги на педаль сцепления. Держите ногу на отведенной площадке для отдыха.

Не удерживайте или не останавливайте автомобиль с неполностью выжатой педалью сцепления на склоне или пандусе. Это может значительно сократить срок службы сцепления.

Начало движения автомобиля на склоне или пандусе с помощью электромеханического стояночного тормоза (EPB) или системы **AUTOHOLD**:

Выжмите педаль сцепления и переключите селектор МКПП на 1-ю передачу или передачу заднего хода «R». Плавно полностью отпустите педаль сцепления при

этом плавно нажимая на педаль акселератора. Электронный стояночный тормоз (EPB) автоматически разблокируется, и автомобиль начнет движение. Нажатие для разблокировки на данные клавиши не требуется.

Селектор МКПП

Механическая коробка передач



Механическая коробка передач включает шесть передач переднего хода и одну передачу заднего хода. Расположение передач показано на рисунке.

1-я передача: из нейтрального положения слегка отведите селектор влево и переведите его вперед;

2-я передача: из нейтрального положения слегка отведите селектор влево и потяните его назад;

3-я передача: из нейтрального положения переведите селектор вперед;

4-я передача: из нейтрального положения потяните селектор назад;

5-я передача: из нейтрального положения слегка отведите селектор вправо и переведите его вперед;

6-я передача: из нейтрального положения слегка отведите селектор вправо и потяните его назад;

R (Задний ход): из нейтрального положения поднимите стопорное кольцо селектора переключения передач, отведите селектор влево до крайнего положения, и переведите его вперед.

Переключение

- При переключении передач при движении вперед сначала полностью выжмите педаль сцепления, а затем переведите селектор переключения передач на нужную передачу.

- Передача «R» используется для движения задним ходом. Переключение на передачу «R» проводите только на неподвижно стоящем автомобиле. Перед включением задней передачи, полностью выжмите педаль сцепления, а затем включите заднюю передачу. После переключения следуйте рекомендациям для начала движения.

- При низких температурах окружающего воздуха переключение передач может быть затруднено. После прогрева масла в коробке передач до рабочей температуры затруднение при переключении передач пропадет.

HUNTER

- Если 1-я передача или задняя «R» передача не включаются после остановки автомобиля, переведите селектор переключения передач в нейтральное положение «N», отпустите педаль сцепления, затем снова выжмите ее и выберите необходимую передачу.
- Не отпускайте резко педаль сцепления после ее нажатия. Это может привести к резкому удару, неконтролируемому движению автомобиля и остановке двигателя.

ПРЕДУПРЕЖДЕНИЕ

- При принудительном переключении передач без выжима педали сцепления или с неполным ее выжимом, переключение передач будет затруднено. Это приведет к повышенному преждевременному износу компонентов трансмиссии или ее разрушению.
- Перед переключением на повышенную передачу, увеличьте обороты двигателя до необходимого значения для предотвращения пробуксовки автомобиля или аномальной тряски после завершения переключения.
- Во время движения автомобиля не держитесь за селектор переключения передач. В противном случае, вилка переключения передач может преждевременно выйти из строя.
- Не выключайте двигатель во время движения автомобиля. Это может отразиться

на работе систем, связанных с безопасностью движения: усилителя рулевого управления и тормозной системы. Поскольку работа данных систем напрямую связана с безопасностью, и может быть ограничена или отключена, существует риск несчастных случаев, что может привести к несчастным случаям или аварии.

- После выключения двигателя, вентилятор системы охлаждения может работать в течении некоторого времени. Будьте осторожны при проведении работ в моторном отсеке.

При включении передачи заднего хода педаль сцепления можно отпустить только после того, как прозвучит звуковой сигнал, информирующий о включении передачи заднего хода (убедитесь, что передача заднего хода успешно включена).

Выбор режима движения ✖

Автомобиле оборудован возможностью выбора одного из четырех режимов движения:

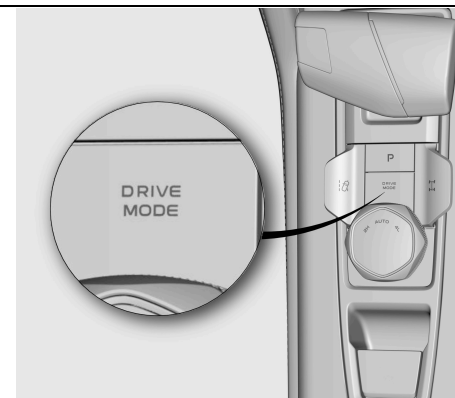

NORMAL (Обычный режим движения): режим движения вперед. В положении селектора переключения передач «P»/ «R»/ «N»/ «D», при активации режима **2H/AUTO**, трансмиссия переключается в обычный режим движения для достижения сбалансированных показателей плавности хода, динамики движения и экономии топлива. На дисплее приборной панели отображается режим движения **NORMAL**.

ECO (Экономичный режим движения). В положении селектора переключения передач «P»/ «R»/ «N»/ «D», при активации режима **2H/AUTO** и переключении в **ECO** режим, можно добиться большей экономии топлива, но динамика движения будет снижена. На дисплее приборной панели отобразится режим движения **ECO**.

SNOW (СНЕГ): В положении селектора переключения передач «P»/ «R»/ «N»/ «D», при активации режима **2H/AUTO**,

трансмиссия переключается в ЗИМНИЙ режим который может обеспечить комфортное управление автомобилем в зимних условиях и эффективно предотвращать проскальзывание колес автомобиля на скользких и заснеженных дорогах при низких скоростях движения. На дисплее приборной панели отображается режим движения **SNOW**.

SPORT (СПОРТ): В положении селектора переключения передач «P»/ «R»/ «N»/ «D», при активации режима **SPORT** управление двигателем и трансмиссией переключается в спортивный режим. Данный режим обеспечивает лучшие динамические показатели от управления автомобилем, но расход топлива может существенно возрасти по сравнению с остальными режимами движения.

При выключении и повторном включении электропитания будет установлен режим движения, выбранный до выключения.

Режимы АКПП

AUTO/ 4L (АВТОМАТИЧЕСКИЙ): Автоматический режим полного привода (**4WD**). — это подключаемый при необходимости режим **4WD**. В положении селектора переключения передач «P»/ «R»/ «N»/ «D», коробка передач выполняет алгоритм переключения передач, соответствующую выбранному режиму

NORMAL/ ECO/ SPORT/ SNOW, для движения с приводом **4WD**.

Режим 4L — это режим **4WD** для движения на пониженной скорости. Режим **4L** можно включить только если селектор переключения передач находится в положении «**N**». После выбора этого режима коробка передач выполнит переключение в режим **4L**. Данный режим обеспечивает максимальный крутящий момент и тяговое усилие для преодоления условий бездорожья на низких скоростях. Используйте режим **4L** для тяжелых условий движения, например, при подъеме и спуске с крутых холмов, движении вне дорог, по песку, грязи или глубокому снегу. При выключении и повторном включении электропитания в режиме **4L** произойдет включение ранее выбранного режима.

MANUAL (РУЧНОЙ): для активации режима **MANUAL** в режиме **2H/ AUTO** и положении «D» селектора АКПП, переключите селектор АКПП влево. После этого произойдет переключение в ручной режим управления АКПП (**MANUAL**), а на дисплее приборной панели будет отображен ранее выбранный режим движения **NORMAL/ ECO/ SPORT/ SNOW**. Если после этого выбрать один из режимов **NORMAL/ ECO/ SPORT/ SNOW**, на дисплее приборной панели отобразится соответствующее обозначение выбранного режима, а положение селектора, ранее отображавшееся как «D», изменится на выбранную передачу в ручном режиме.

При выключении и повторном включении электропитания будет установлен режим движения, выбранный до выключения.

Переключение передач АКПП

Переключение режимов

Автоматическая коробка передач оборудована 2-мя режимами переключения: автоматическим и ручным. Режим переключения можно выбрать с помощью селектора переключения передач.

ПРИМЕЧАНИЕ

Селектор переключения передач имеет два фиксированных положения: левое и правое, которые можно переключать вручную. В случае отсутствия необходимости использования режима **MANUAL**, селектор переключения передач держите в устойчивом правом положении.

Для включения режима **MANUAL** переключите селектор АКПП из положения «D» влево.

Ручной режим переключения:

Для переключения на повышенную передачу переключите селектор АКПП вперед;

Для переключения на пониженную передачу переключите селектор АКПП назад;



Переключение передач

«P» (**Parking**)- **Парковка**. Положение «P» селектора АКПП – режим стоянки и запуска двигателя:

- Селектор переключения передач АКПП можно перевести в положение «P» (Парковка) после полной остановки автомобиля и активации стояночного тормоза (клавиша EPB поднята вверх);
- Для переключения передач - отпустите педаль акселератора, нажмите на педаль тормоза и перед переключением нажмите на кнопку разблокировки на селекторе АКПП для включения передачи «P».



ВНИМАНИЕ

- Перед тем, как покинуть автомобиль, убедитесь, что стояночный тормоз активирован (поднимите клавишу электромеханического стояночного тормоза (EPB), а селектор переключения передач находится в положении «P» (стоянка), переключите выключатель зажигания в

положение «LOCK/OFF».

- Не используйте положение селектора «P» (стоянка) в качестве альтернативы стояночному тормозу.

Переключение селектора АКПП в положение «P» (Parking)- Парковка:

1. Нажмите на педаль тормоза и остановите автомобиль до полной остановки;
2. После полной остановки автомобиля потяните вверх клавишу стояночного тормоза (EPB);
3. Переведите селектор АКПП в положение «N», отпустите педаль стояночного тормоза и подождите примерно 3 секунды.
4. Нажмите кнопку «P» (Парковка) на центральной панели и выключите двигатель.



Переключение из положения «P»:

Нажмите на педаль тормоза и запустите двигатель. Нажмите кнопку блокировки на селекторе АКПП и переключите селектор из положения «P» (Парковка) в необходимое положение.

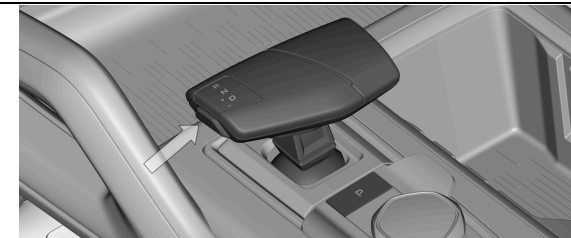

Блокировка АКПП в положении «P»

АКПП может заблокироваться в положении «P», если автомобиль неправильно установлен в положение «P» (Парковка). Например, при парковке на пандусе или на склоне. Блокировка АКПП - обычная ситуация. В данном случае, на фиксатор АКПП воздействует полная масса автомобиля. Фиксатор АКПП и шестерни коробки передач создают большое трение, требуя большего усилия для переключения АКПП из положения «P» (парковка). Процесс переключения может сопровождаться ударом.

«R» (Reverse) – Задний ход

- Селектор переключения передач можно переключить на передачу «R» только на полностью неподвижном автомобиле.

«N» (Neutral) - Нейтральное положение, возможен запуск двигателя

- Не используйте эту передачу во время движения автомобиля, в независимости от того, работает ли двигатель или нет.
- При необходимости остановки

HUNTER

автомобилia на некоторое время с работающим двигателем, например, в заторах, используйте данную передачу предварительно остановив автомобиль с помощью рабочего тормоза;

- Когда селектор переключения передач находится в положении «N» (Нейтральное положение), возможен запуск двигателя;
- При буксировке автомобиля используйте данную передачу.

ПРИМЕЧАНИЕ

Только если запуск двигателя из положения «P» (паркинг) невозможен из-за неисправности, допускается запуск двигателя из положения «N» (Нейтральное положение).

«D» (Drive) – Движение вперед

• В данном режиме коробка передач автоматически переключает передачи с 1 - 8 и выбирает необходимую передачу, при этом частота вращения двигателя, расход топлива и шум от работы двигателя находятся в оптимальном состоянии.

Переключение режимов R/N/D

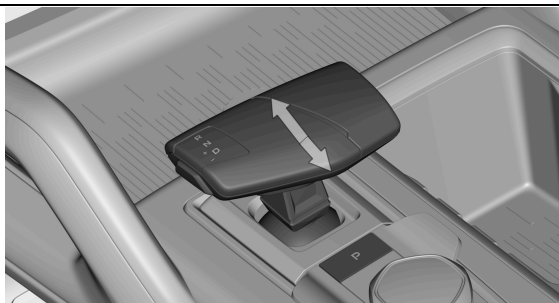

В зависимости положения селектора переключения передач АКПП, селектор АКПП можно переключить вперед и назад для выбора между передачами «R», «N» и «D». Переключите селектор переключения передач вперед, для выбора передачи «R» и «N», и переключите селектор переключения передач назад для выбора передачи «N» и «D».

Если селектор установлен в положении «R» (задний ход), необходимо нажать на педаль тормоза и нажать кнопку разблокировки АКПП.

ПРЕДУПРЕЖДЕНИЕ

Категорически запрещается переводить селектор АКПП в положение «P» (стоянка) во время движения и транспортировки. В противном случае фиксатор блокировки АКПП будет поврежден и коробка АКПП будет сломана.

• Во время движения автомобиля запрещается переводить селектор АКПП в положение «N» (Нейтральное положение). В

противном случае производительность масляного насоса снизится, что приведет к повышению температуры внутри коробки передач и вызовет полное повреждение ее компонентов

• Переключение между режимами «D» (движение вперед) и «R» (задний ход) необходимо проводить только после полной остановки автомобиля. В противном случае, коробка передач может быть повреждена.

ПРИМЕЧАНИЕ

• Для увеличения срока службы автоматической коробки передач и повышения эффективности ее работы при низких температурах (от -20 °C), движение автомобиля начинайте не ранее, чем через 30 секунд после холодного запуска двигателя.

• При продолжительной стоянке автомобиля установите его на стояночный тормоз, нажмите на кнопку «P» (парковка) и выключите двигатель.

ПРИМЕЧАНИЕ

Если при движении автомобиля на многофункциональном дисплее приборной панели отображается информация о неисправности трансмиссии или загорелся индикатор неисправности трансмиссии при

следующих условиях примите соответствующие меры:

- Если нет явных аномалий или ударов при переключении, как можно скорее обратитесь в авторизованный сервисный центр CHANGAN Automobile для диагностики и обслуживания.
- Если переключение передач сопровождается явными ударами, рывками и посторонним шумом, остановите движение, и вызовите эвакуатор для буксировки автомобиля в авторизованный сервисный центр CHANGAN Automobile для диагностики и обслуживания.
- В случае потери мощности автомобиля аккуратно остановите его в безопасном месте и вызовите эвакуатор для буксировки автомобиля в авторизованный сервисный центр CHANGAN Automobile для диагностики и обслуживания.

Отображение выбранных режимов и передач

Информация о выбранном режиме (символ «P», «R», «N», «D») будет отображаться на многофункциональном дисплее приборной панели. В ручном режиме работы АКПП на дисплее будет отображаться информация о конкретной выбранной передаче (например, **1, 2...** и т.д.).

При неправильном выборе или переключении передачи на дисплее приборной панели появится предупреждающее сообщение с текстом и картинками. Следуйте инструкциям для правильного переключения передач.

ТОРМОЗНАЯ СИСТЕМА

Передние и задние дисковые тормоза

Автомобиль оборудован гидравлическими дисковыми тормозами. Для активации или отключения рабочего тормоза, нажмите или отпустите педаль тормоза.

Если педаль тормоза нажата перед запуском двигателя, то после запуска усилие на педали тормоза уменьшится, педаль станет «мягче» и немного опустится. Это является нормальной работой тормозной системы с вакуумным усилителем.

- Перед началом движения убедитесь, что все контрольные лампы и индикатор тормозной системы работают нормально.

- Тормозные колодки оборудованы датчиками износа. Если при торможении раздается металлический звук (скрежет металлического пружинного датчика о тормозной диск), как можно скорее обратитесь в авторизованный сервисный центр CHANGAN Automobile для проверки и замены тормозных колодок/ дисков.

- Не эксплуатируйте автомобиль с изношенными тормозными колодками. Не подвергайте опасности аварии себя и других участников дорожного движения.

Ручной стояночный тормоз

После полной остановки автомобиля потяните за рукоятку стояночного тормоза для блокировки задних колес и постановки автомобиля на стояночный тормоз. На дисплее приборной панели загорится индикатор активации стояночного тормоза.

ПРЕДУПРЕЖДЕНИЕ

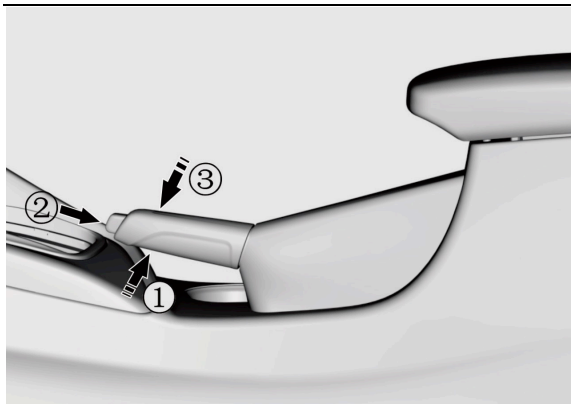

должным образом, а также при необходимости замены тормозных колодок, обратитесь в авторизованный сервисный центр CHANGAN Automobile.

Электромеханический стояночный тормоз (EPB) ※

Функции электромеханического стояночного тормоза (EPB): неподвижное удержание автомобиля на месте во время стоянки, предотвращение скатывания автомобиля при начале движения на подъеме, регулировка тормозного усилия при высоких температурах, функция динамического торможения.

Функция удержания автомобиля

После полной остановки автомобиля потяните вверх клавишу EPB. Стояночный тормоз активируется, индикатор EPB  на многофункциональном дисплее приборной панели загорится красным, а индикатор клавиши стояночного тормоза загорится желтым.

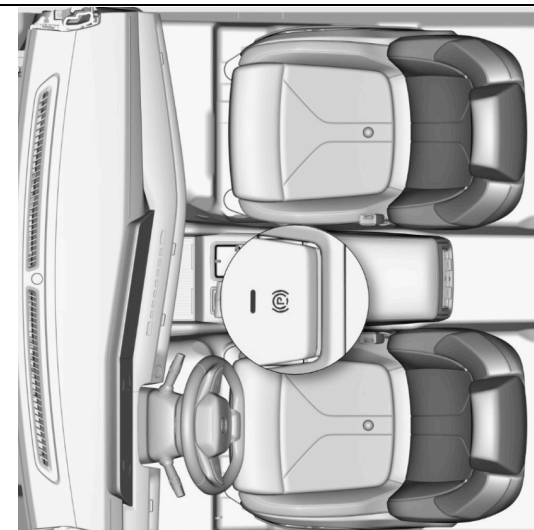

Для снятия автомобиля со стояночного тормоза сначала нажмите на педаль тормоза, а затем нажмите клавишу EPB. Стояночный тормоз разблокируется, и индикаторы на многофункциональном дисплее приборной панели  и на клавише стояночного тормоза погаснут.

При постановке или снятии автомобиля со стояночного тормоза допускается шум работы тормозных механизмов.

ПРИМЕЧАНИЕ

- Перед тем, как покинуть автомобиль, надежно и безопасно припаркуйте автомобиль, не создавая помех для пешеходов и других участников дорожного движения. Установите автомобиль на стояночный тормоз.
- Перед началом движения убедитесь, что автомобиль не установлен на стояночный тормоз (индикатор стояночного тормоза выключен), в противном случае это может привести к необратимому повреждению механизмов и системы стояночного тормоза.
- Если стояночный тормоз не работает

ПРИМЕЧАНИЕ

- Не прикасайтесь к клавише электромеханического стояночного тормоза (EPB) во время движения автомобиля;
- Не кладите тяжелые предметы на клавишу EPB.

ПРИМЕЧАНИЕ

В случае, если загорелся индикатор неисправности электромеханического стояночного тормоза, перезапустите автомобиль на месте, нажмите и потяните вверх клавишу электромеханического стояночного тормоза (EPB). Если индикатор неисправности все еще горит, обратитесь в авторизованный сервисный центр CHANGAN Automobile для диагностики и ремонта.

Система помощи при начале движения (DAA) ✳

Система помощи при начале движения (DAA) - является вспомогательной функцией EPB. Во время работы системы DAA водителю не нужно нажимать клавишу EPB, так как EPB автоматически отпустит стояночный тормоз для комфортного начала движения автомобиля при выполнении необходимых условий.

Система помощи при начале движения (DAA) работает при выполнении следующих условий: пристегнут ремень безопасности водителя, дверь водителя закрыта должным образом. Плавно нажимайте на педаль акселератора, и EPB автоматически отпустит стояночный тормоз.

Для автомобилей, оборудованных механической коробкой передач плавно нажимайте на педаль акселератора при

отпуске педали сцепления.

ПРЕДУПРЕЖДЕНИЕ

Система DAA применима в т.ч. для движения задним ходом. Будьте внимательны и осторожны.

При использовании системы помощи при начале движения (DAA) на автомобилях, оборудованных механической коробкой переключения передач, будьте внимательны при переключении передач. Отпускание педали сцепления при нейтральном положении селектора МКПП и нажатие на педаль акселератора может привести к скатыванию автомобиля.

Регулировка тормозных усилий при высокой температуре (HTR)

Система HTR является вспомогательной функцией EPB. Частое торможение может привести к перегреву тормозных механизмов и дисков. Для обеспечения неподвижности автомобиля и безопасности парковки система HTR автоматически активируется и зажимает тормозные механизмы через регулярные промежутки времени после остановки автомобиля. Во время работы системы допускается шум работы тормозных механизмов.

ПРИМЕЧАНИЕ

После серии непрерывных торможений старайтесь припарковать автомобиль на ровной поверхности для обеспечения безопасности во время парковки.

Система динамической остановки (CDP)

Система динамической остановки CDP — это вспомогательная функция электромеханического стояночного тормоза (EPB). Во время движения автомобиля непрерывно активируйте электромеханический стояночный тормоз (EPB) для экстренного торможения.

ПРЕДУПРЕЖДЕНИЕ

Торможение при помощи системы CDP допускается только при аварийных ситуациях или при отказе рабочего тормоза.

Активация стояночного тормоза при переключении селектора АКПП в положение «Р» (SIPA)

Система автоматической установки автомобиля на стояночный тормоз при переводе селектора АКПП в положение «Р» является дополнительной функцией электромеханического стояночного тормоза. После полной остановки автомобиля, при нажатии на педаль тормоза и переключения селектора АКПП в положение «Р», электромеханический стояночный тормоз включится автоматически, а индикаторы на многофункциональном дисплее приборной панели и на клавише стояночного тормоза (EPB) загорятся.

ПРИМЕЧАНИЕ

После переключения селектора АКПП из положения «Р», электромеханический стояночный тормоз не разблокируется автоматически. Для разблокировки стояночного тормоза нажмите на педаль тормоза и клавишу EPB.

Антиблокировочная тормозная система (ABS)

При движении автомобиля по мокрой и/или скользкой дороге или при резком торможении в случае возникновения аварийной ситуации, система ABS предотвращает блокировку колес для поддержания управляемости и устойчивости, а также соблюдения траектории движения автомобиля во время торможения.

ПРИМЕЧАНИЕ

При возникновении аварийной ситуации и нажатии на педаль тормоза:

- Сильно нажмите на педаль тормоза, не отпускайте и не снижайте усилие на педаль тормоза!
- Никогда не нажимайте на педаль тормоза прерывисто и не снижайте усилие на педаль тормоза!
- При полностью нажатой педали тормоза, управляйте траекторией движения автомобиля в соответствии с дорожной

ситуацией.

- При отпуске педали тормоза или после снижения усилия на педаль тормоза, система ABS автоматически отключится.
- При срабатывании системы ABS, через педаль тормоза передается ощутимая вибрация на ногу в верхней части стопы, и в моторном отсеке активируется привод системы ABS с соответствующим звуком, что является нормальным явлением.
- После каждого запуска автомобиля и первичном достижении скорости 40 км/ч, система ABS автоматически производит самодиагностику, сопровождающуюся соответствующим звуком, что является нормальным явлением.

Антипробуксовочная система (TCS)

Система TCS предназначена для предотвращения проскальзывания ведущих колес автомобиля при движении по гладкому ровному дорожному покрытию или по горной дороге. При проскальзывании ведущих колес, система TCS автоматически подтормаживает проскальзывающее колесо для улучшения сцепления колес с дорогой, и регулирует выходной крутящий момент двигателя для поддержания тягового усилия на колесах, предотвращая или снижая проскальзывание ведущих колес для повышения стабильности и плавности движения, ускорения, устойчивости и управляемости автомобиля в т.ч. при

движении по склону.

Включение (ON)/ Выключение (OFF):

Антипробуксовочная система TCS активируется автоматически. Включение и отключение системы совместимо с работой системы ESC. (См. раздел «Электронная система курсовой устойчивости (ESC)»).

ПРИМЕЧАНИЕ

При застревании или пробуксовке автомобиля в снегу, грязи или песке, рекомендуется отключить антипробуксовочную систему контроля тяги (TCS), для восстановления номинального крутящего момента двигателя и увеличения мощности для преодоления препятствия.



Электронная система курсовой устойчивости (ESC)

Электронная система курсовой устойчивости (ESC) использует датчики для контроля состояния автомобиля, и улучшает стабильность хода автомобиля контролируя тормозной момент колес или крутящий момент двигателя. Если автомобиль находится в состоянии критической устойчивости (например, при крутых поворотах или резкой смене полосы движения), система регулирует тормозное усилие и крутящий момент, передающийся от двигателя на колеса. Это

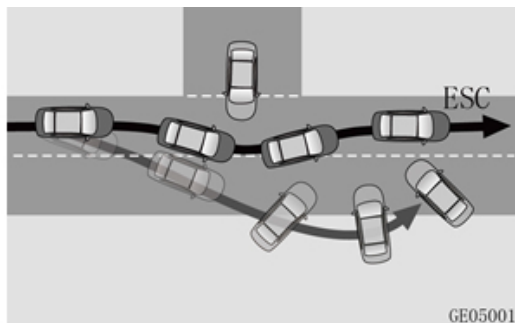
повышает устойчивость при движении автомобиля, эффективно снижает вероятность аварий и повышает безопасность вождения.



Активация и отключение системы ESC

Электронная система курсовой устойчивости (ESC) активируется по умолчанию при запуске двигателя. Для включения/ выключения системы нажмите клавишу «ESC_OFF». На приборной панели загорится индикатор «ESC_OFF»  и системы ESC и TCS выключатся. Повторное нажатие «ESC_OFF» приведет к выключению индикатора «ESC_OFF»  и включению системы ESC и TCS. Системы TCS и ESC активированы.



ПРИМЕЧАНИЕ

Электронная система курсовой устойчивости (ESC) включается по умолчанию после запуска двигателя. Для обеспечения безопасности вождения не рекомендуется отключать электронную систему курсовой устойчивости (ESC), за исключением определенных случаев, описанных ниже:

- Автомобиль оборудован цепями противоскольжения;
- При движении по глубокому снегу или мягкому неровному покрытию;
- При застревании автомобиля, и попытках выехать.

При срабатывании системы, индикатор ESC на многофункциональном дисплее приборной панели будет мигать, педаль тормоза немного вибрировать, а в моторном отсеке активируется привод работающей

HUNTER

системы ESC. Это нормальное явление.

После каждого запуска автомобиля, и первичном достижении скорости 40 км/ч, система ESC автоматически производит самодиагностику, сопровождающуюся соответствующим звуком.

ПРЕДУПРЕЖДЕНИЕ

Несмотря на то, что системы ESC и TCS повышают безопасность движения, будьте внимательны и осторожны при управлении автомобилем. При движении соблюдайте необходимую дистанцию, учитывая тормозной путь автомобиля.

Система курсовой устойчивости (ESC) неразрывно связана с тормозной системой, подвеской, колесами, рулевым управлением, электрическими системами, и т. д. Самостоятельное переоборудование автомобиля и систем безопасности, а также вмешательство в конструкцию систем в частном порядке может привести к ухудшению рабочих характеристик системы ESC или ее отказу.

Система помощи при крутом спуске (HDC) ✳

Система помощи при спуске HDC - является вспомогательной функцией ESC, и предназначена для комфортного движения по крутым склонам и непрерывным спускам. Система контролирует скорость движения автомобиля в установленном водителем

диапазоне, позволяя сосредоточиться на управлении, и быстро и безопасно преодолеть склон.

Система HDC отключена по умолчанию. Нажатием на педали тормоза и акселератора по мере необходимости можно регулировать скорость движения автомобиля в диапазоне от 8 до 35 км/ч (5 ~35 км/ч при движении задним ходом). После отпускания педалей автомобиль начнет движение по склону, в соответствии с текущей скоростью.

Система ESC контролирует скорость движения автомобиля, позволяя сосредоточиться на управлении, и быстро и безопасно преодолеть склон.

Активация и отключение системы HDC

Система HDC отключена по умолчанию. Если скорость движения автомобиля составляет менее 35 км /ч активировать или выключить функцию HDC можно с помощью переключателя HDC. Нажмите переключатель HDC, и на дисплее приборной панели загорится индикатор работы HDC , указывающий, что функция активирована. Нажмите на переключатель еще раз, и индикатор системы HDC погаснет.

Если скорость движения автомобиля превышает 35 км /ч, но ниже 60 км/ч функция будет приостановлена. При снижении скорости движения автомобиля до 8 ~ 35 км/ч (5 ~35 км/ч при движении задним ходом), работа функции будет восстановлена.

Если скорость движения автомобиля превысит 60 км/ч, функция выключится.

ПРИМЕЧАНИЕ

При срабатывании системы HDC индикатор HDC мигает, а работа системы ESC сопровождается соответствующим звуком в моторном отсеке что является нормальным явлением.

Функция автоматической активации стояночного тормоза

После остановки двигателя и выключения электропитания автомобиля функция автоматической активации электромеханического стояночного тормоза (EPB) автоматически установит автомобиль на стояночный тормоз без принудительного нажатия клавиши EPB.

ПРИМЕЧАНИЕ

Если после выключения двигателя нет необходимости установки автомобиля на стояночный тормоз, при работающем двигателе нажмите и удерживайте клавишу EPB более 3-х секунд, и одновременно выключите двигатель. Электромеханический

стояночный тормоз (EPB) отключится. При последующем запуске двигателя функция автоматической постановки автомобиля на стояночный тормоз после включения зажигания будет восстановлена.

- Не кладите тяжелые предметы на клавишу EPB.

Для обеспечения безопасности, прежде чем покинуть автомобиль, убедитесь, что автоматический стояночный тормоз активирован. После постановки на стояночный тормоз системы автомобиля проинформируют следующим образом:

- После выключения двигателя индикатор клавиши стояночного тормоза остается включенным в течение 10 секунд.
- После выключения двигателя на дисплее приборной панели в течение 10 секунд будет гореть красный индикатор стояночного тормоза «P».
- При постановке/ снятии автомобиля на стояночный тормоз в течение 2 x секунд допускается шум работы электродвигателя задних тормозных механизмов.

Система помощи при начале движения на подъеме (HHC) ※

Система помощи при начале движения на подъеме (HHC) - является вспомогательной функцией ESC, и предназначена для комфортного начала движения на склоне, предотвращая скатывание автомобиля при начале движения. При отпускании педали

тормоза, система в течение короткого периода времени (~2с) удерживает автомобиль в неподвижном состоянии, предоставляя водителю время для нажатия на педаль акселератора и начала движения, предотвращая скатывание автомобиля.

ПРЕДУПРЕЖДЕНИЕ

- Если по истечении отведенного короткого времени автомобиль не начинает движение или водитель нажимает на педаль акселератора с небольшим усилием, система HHC перестанет удерживать автомобиль в неподвижном состоянии, и возможен риск его скатывания, что может привести к авариям, несчастным случаям и травмам.
- Если во время работы системы HHC открыть водительскую дверь или отстегнуть ремень безопасности, система HHC незамедлительно отключится и автомобиль начнет скатываться по склону.
- Убедитесь, что селектор переключения передач установлен в положение для движения вперед «D» или для движения задним ходом «R».

Рулевое управление

Электроусилитель рулевого управления (EPS)

Электроусилитель рулевого управления (EPS) позволяет значительно снизить усилие, прикладываемое водителем на рулевое колесо. EPS снижает усилие вращения

рулевого колеса на низкой скорости и стабилизирует усилие на рулевое управление на высокой скорости. Это позволяет повысить комфорт и управляемость автомобиля, и достигнуть снижения расхода топлива.

Если система электроусилителя рулевого управления неисправна, эффективность работы электроусилителя снизится, для управления автомобилем потребуется приложение большего усилия на рулевое колесо. Как можно скорее обратитесь в авторизованный сервисный центр CHANGAN Automobile для диагностики и ремонта.

ПРЕДУПРЕЖДЕНИЕ

Не держите рулевое колесо в крайних положениях длительное время (более 10 секунд), это может привести к повреждению мотора электроусилителя.

Частое вращение рулевого колеса в течение длительного времени на неподвижном автомобиле может повредить систему электроусилителя рулевого управления (EPS).

ПРИМЕЧАНИЕ

- При повороте рулевого колеса можно услышать допустимый рабочий звук (шум) мотора электроусилителя рулевого управления. Это не является неисправностью.
- Не разбирайте/ демонтируйте самостоятельно рулевой механизм, рулевую колонку или рулевое колесо. При необходимости замены или проверки - обратитесь в авторизованный сервисный центр CHANGAN Automobile.

Гидроусилитель рулевого управления (HPS)

Система рулевого управления с гидравлическим усилителем позволяет эффективно снизить прилагаемое усилие водителя при повороте рулевого колеса, и способствует повышению комфорта вождения и устойчивости в управлении автомобилем.

ПРЕДУПРЕЖДЕНИЕ

Не удерживайте рулевое колесо в крайних положениях длительное время (более 5 секунд), это может привести к перегреву и выходу из строя насоса рулевого управления.

Выбор режима рулевого управления

Многофункциональный режим электроусилителя рулевого управления позволяет выбрать усилие на рулевое колесо в соответствии с личными предпочтениями или дорожными условиями, используя кнопку выбора режима рулевого управления на центральной панели.

Можно выбрать различные режимы рулевого управления:

- Комфортный режим (Comfort mode), легкий уровень усилия на рулевое колесо;
- Нормальный режим (Normal mode), средний уровень усилия на рулевое колесо;
- Спортивном режиме (Sport mode)

наибольшее усилие на рулевое колесо.

При нажатии кнопки MODE на центральной панели будет подсвечен текущий режим рулевого управления.

После запуска двигателя система запомнит и установит последний выбранный режим рулевого управления. После отключения аккумуляторной батареи и повторного включения питания режим рулевого управления по умолчанию перейдет в нормальный режим (Normal mode).

ПРИМЕЧАНИЕ

- Будьте осторожны при изменении режимов рулевого управления во время движения.
- При неисправности системы электроусилителя рулевого управления, функция выбора режимов рулевого управления работать не будет.
- При изменении режима работы усилителя рулевого управления во время вращения рулевого колеса, усилие на рулевом колесе не изменится. Переключение режима может выполняться только после возврата рулевого колеса в среднее положение.

СИСТЕМА ПОЛНОГО ПРИВОДА 4WD ✖

Буксировка полноприводного автомобиля

Транспортировку полноприводного автомобиля необходимо совершать с полной погрузкой автомобиля на платформу эвакуатора, или прицеп, как показано на рисунке.

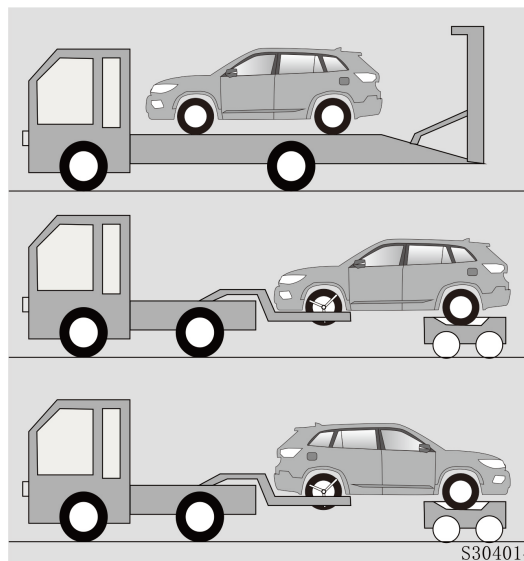

ПРЕДУПРЕЖДЕНИЕ

Запрещается устанавливать шины, не соответствующие допустимым техническим характеристикам завода производителя для данной модели автомобиля. В противном

случае трансмиссия автомобиля может быть повреждена.

Запрещается буксировать полноприводные автомобили методом частичной погрузки. Неправильная буксировка может привести к повреждению узлов и деталей системы полного привода.

Проверка полноприводного автомобиля на динамометрическом стенде

Полноприводные автомобили (4WD) необходимо своевременно проверять на специализированном динамометрическом стенде. Не включайте стояночный тормоз во время этих испытаний. Не тестируйте полноприводный автомобиль (4WD) на стенде для моноприводных автомобилей (2WD). При необходимости использования для испытаний или диагностики роликовый стенд, выполните следующие действия:

1. Проверьте и отрегулируйте давление в шинах автомобиля;
2. Установите передние колеса на роликовый стенд для проверки спидометра, как показано на рисунке;

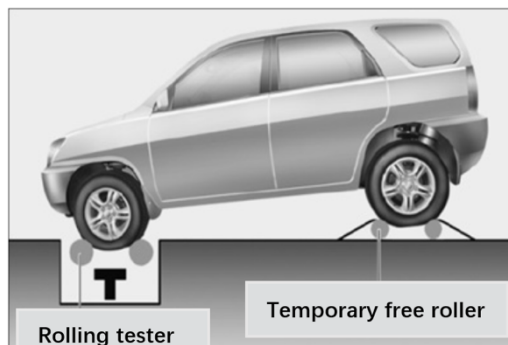

3. Отпустите стояночный тормоз;
4. Установите задние колеса на временный свободный ролик, как показано на рисунке.

Меры предосторожности:

1. При проведении испытаний автомобиля на динамометрическом стенде, держитесь подальше от передней части автомобиля. Это очень опасно. Автомобиль может соскочить со стенда вперед и привести к серьезным травмам или даже смерти.
2. При подъеме автомобиля не поднимайте передние и/или задние колеса по отдельности. Поднимайте все четыре колеса одновременно. Если при подъеме автомобиля необходимо поднять передние или задние колеса, отпустите стояночный тормоз.

Перегрев и неисправность системы полного привода

При движении автомобиля по толстому слою песка, скользкой дороге, по льду или снегу шины слишком сильно проскальзывают. В данной ситуации, из-за чрезмерного проскальзывания, возможен перегрев системы полного привода. Если на дисплее появилась информация о перегреве системы полного привода, для скорейшего восстановления нормальной работы системы полного привода остановите автомобиль в безопасном месте, переведите селектор АКПП в положение «P», выключите двигатель

и подождите не менее 15 минут, пока механизмы системы полного привода не остынут. После того, как система 4WD остынет, информация о перегреве исчезнет. После возвращения температуры в нормальное состояние, продолжайте движение.



При возникновении неисправности системы полного привода, такой как отказ системы полного привода, связанный с неисправностью электрической цепи или иной неисправностью системы. На дисплее приборной панели появится сообщение «4WD Fault (Неисправность системы полного привода)» и соответствующий символ. При неисправности системы полного привода припаркуйте автомобиль в ближайшем безопасном месте и обратитесь в авторизованный сервисный центр CHANGAN Automobile для диагностики и ремонта автомобиля.

В случае перегрева или неисправности системы полного привода, привод автомобиля по умолчанию переключается на заднюю ось.

ПРЕДУПРЕЖДЕНИЕ

- В случае перегрева или выхода из строя системы полного привода, не продолжайте движение автомобиля. Это может привести к повреждению системы полного привода и других деталей, а также, привести к дополнительным затратам.
- Этот автомобиль не предназначен для участия в соревнованиях и проверках в полевых испытаниях. Если дорожные условия выходят за пределы расчетных возможностей автомобиля, предупреждение о перегреве повторится, продолжение движения может привести к повреждению системы полного привода и других компонентов. Остановите автомобиль в безопасном месте и обратитесь за помощью.
- Автомобиль оснащен шинами, предназначенными для обеспечения безопасного вождения и управления. Не используйте шины и диски, отличные по размеру и типу от шин и колес автомобиля, установленных производителем. В противном случае будут затронуты производительность и безопасность автомобиля, что приведет к отказу рулевого управления или опрокидыванию. Это может

привести к серьезным травмам. При замене шин убедитесь, что на все колеса установлены шины и диски одинакового производителя, размера, типа, протектора, марки и грузоподъемности.

- При подъеме автомобиля на домкрате, запрещается запускать двигатель или вращать колесо. Если вращающаяся шина соприкоснется с дорожной поверхностью, это может привести к тому, что автомобиль соскользнет с домкрата и продвинется вперед.

Дополнительные меры предосторожности

- Переключение режимов полного привода (4WD):

Подключение системы полного привода 4WD - эта система имеет три режима:

Режимы 2H, 4H и 4L можно переключить с помощью селектора 4WD. При каждом включении зажигания, начальный режим полного привода определяется на основе положения селектора 4WD.



1. Переключения между режимами **2H** и **4H**: когда электропитание автомобиля включено (положение «ON») и/или двигатель запущен, автомобиль неподвижен или движется по прямой со скоростью менее 80 км/ч, поверните селектор **4WD**.
2. Включение и выключение режима **4L**: после включения электропитания автомобиля (положение «ON») или запуска двигателя переключите селектор **4WD** для включения или выключения режима **4L**. При этом

HUNTER

одновременно должны выполняться следующие два условия:

- Автомобиль неподвижен;
- Педаль сцепления выжата, и автомобиль переключится в выбранный режим;

Если два вышеуказанных условия не могут быть выполнены одновременно (например, во время движения автомобиля, или педаль сцепления не выжата), переключение режима 4L не произойдет. Однако, в автомобиле предусмотрена функция запоминания на 10 минут. Если два вышеуказанных условия будут выполнены одновременно в течение 10 минут, автомобиль выполнит сохраненную команду на включение или выключение режима 4L.

Во время управления автомобилем и переключения режимов полного привода 4WD на дисплее приборной панели отображается режим работы системы 4WD.

Режим работы 4WD	
Режим	Отображение
2H	Не отображается
4H	
4L	
Неисправность 4WD	

2H режим: предназначен для движения по

обычным дорогам или высокоскоростным магистралям используйте режим **2H** вместо режима **4H** или **4L**. В противном случае может возникнуть посторонний шум, повышенный износ шин, повышенный расход топлива и повреждение системы трансмиссии.

4H режим: предназначен для движения по дорогам с низким коэффициентом сцепления: грязь, снег и песок. При движении в режиме 4H скорость автомобиля не должна превышать 80 км/ч.

4L режим: предназначен для подъема по крутым склонам, преодолении трудных участков, при застревании и в других ситуациях. При движении в режиме 4L скорость автомобиля не должна превышать 40 км/ч.

Внимание:

1. Режимы 4H и 4L нельзя тестировать и диагностировать с помощью двух колесных барабанов. Для тестирования и диагностики требуется использовать стенд с четырьмя колесными барабанами или оборудование с четырьмя колесными роликами.

2. Время включения и выключения режима **4L** обычно не превышает 10 секунд. Когда автомобиль неподвижен или существует разность фаз между передней и задней осями, переключение в режим **4WD** может занять большее время. Проследуйте небольшое расстояние прямо (2-3 м) на небольшой

скорости (скорость автомобиля не должна превышать 5 км/ч) и совершите небольшое движение вперед – назад на автомобиле, для завершения переключения.

3. При прохождении поворотов в режимах **4H** и **4L** работа системы трансмиссии может сопровождаться посторонними щелчками, что может привести к разрушению компонентов трансмиссии и повреждению шин. Не рекомендуется использовать режимы **4H** и **4L** при поворотах. Переключите селектор **4WD** в положение **2H**.

- Переключение режимов полного привода (4WD) АКПП км/ч, поверните селектор **4WD**.

Система полного привода (**4WD**) оснащена тремя режимами на выбор: **2H**, **AUTO** и **4L**. При каждом включении зажигания, система переключается в режим **AUTO**. Поверните селектор 4WD один раз, и система переключится в необходимый режим. На приборной панели отобразится выбранный режим, а селектор автоматически вернется в исходное положение.



Переключение режимов полного привода 4WD АКПП

1. Переключение между режимами **2H** и **AUTO**: когда электропитание автомобиля включено (положение «ON») и/или двигатель запущен, автомобиль неподвижен или движется по прямой со скоростью менее 80



2. Включение или выключение режима **4L**: после запуска двигателя автомобиля, поверните селектор **4WD** для включения или выключения режима **4L**. Одновременно должны выполняться следующие два условия:

- Автомобиль неподвижен;
 - Селектор АКПП установлен в положение «N», автомобиль выполнит переключение.
- Если два вышеуказанных условия не могут быть выполнены одновременно (например, во время движения автомобиля или при включении электропитания или запуске двигателя, селектор АКПП находится в положении «P»), переключение режима **4L** не произойдет. Однако, в автомобиле предусмотрена функция запоминания на 10 минут. Если в течение 10 минут будут одновременно выполнены два вышеуказанных условия, автомобиль выполнит сохраненную команду на включение или выключение режима **4L**.

Во время управления автомобилем и переключения режимов полного привода 4WD на дисплее приборной панели отображается режим работы системы 4WD.

Режим работы 4WD	
Режим	Отображение
2H	Не отображается
AUTO	

HUNTER

4L	
Неисправность 4WD	

2H режим: предназначен для движения по обычным дорогам или высокоскоростным магистралям с твердым покрытием.

AUTO режим: предназначен для движения по шоссе и дорогам с твердым покрытием. Эксплуатация автомобиля в нормальных условиях движения аналогична эксплуатации обычного двухколесного транспортного средства. Однако, если система определит, что требуется подключение режима полного привода (4WD), крутящий момент от двигателя будет распределен на все четыре колеса без дополнительного вмешательства водителя.

4L режим: предназначен для подъема по крутым склонам, движения по скользким, мягким, песчаным, гравийным или заснеженным дорогам, преодоления трудных участков, при застревании и в других ситуациях, в случае, когда сцепления задних колес недостаточно, для увеличения тягового усилия используйте режим **4L**.

Внимание:

1. Если при активированном режиме **AUTO** скорость автомобиля превысит 80 км/ч, автомобиль автоматически выйдет из режима

AUTO и переключится в режим **2H**. Когда скорость автомобиля снизится до 80 км/ч и ниже, автомобиль снова переключится в режим **AUTO**. Если потребуется переключение в режим **4L**, остановите автомобиль и переключите селектор **4WD** в режим **4L**.

2. Режимы **2H**, **AUTO** и **4L** невозможно тестировать и диагностировать с помощью барабанного стенда **2WD**. Режимы **AUTO** и **4L** можно тестировать и диагностировать с помощью стенда **4WD** или оборудования с четырьмя колесными роликами **4WD**. При тестировании и диагностике на стенде **4WD** или оборудования с четырьмя колесными роликами **4WD** селектор **4WD** необходимо переключить в режим **AUTO** или **4L**, соответствующее подтверждение появится на дисплее приборной панели (**AUTO** или **4L**).

3. Время включения и выключения режима **4L** обычно не превышает 10 секунд. Когда автомобиль неподвижен или существует разность фаз между передней и задней осями, переключение в режим **4WD** может занять большее время. Проедьте небольшое расстояние прямо на небольшой скорости (скорость автомобиля не должна превышать 5 км/ч) и совершите небольшое движение вперед – назад на автомобиле, для завершения переключения.

4. При движении по обычным дорогам или высокоскоростным магистралям с твердым покрытием запрещается использовать режим

4L. В противном случае может возникнуть посторонний шум, повышенный износ шин, повышенный расход топлива и повреждение системы трансмиссии.

5. Используйте режим **AUTO** при движении по дорогам с низким коэффициентом сцепления: грязь, снег и песок, а режим **4L** - для подъема по крутым склонам, движения по скользким, мягким, песчаным, гравийным или заснеженным дорогам, преодоления трудных участков, при застревании и в других ситуациях.

б. При прохождении поворотов в режиме **4L** работа системы трансмиссии может сопровождаться щелчками, что может привести к разрушению компонентов трансмиссии и повреждению шин. Не рекомендуется использовать режим **4L** при поворотах. Переключите селектор **4WD** в положение **2H** или **AUTO**.

- Применимо для аварийной буксировки на небольшие расстояния, при необходимости буксировки автомобиля из опасного места, рекомендуется, чтобы ведущие колеса буксируемого транспортного средства не касались земли, а скорость автомобиля не превышала 20 км/ч.

ПРИМЕЧАНИЕ

Запрещается буксировка с вывешиванием только одной из осей (буксировка с вывешиванием передних колес или задних колес), так как это может привести к повреждению компонентов системы 4WD.

РЕКОМЕНДАЦИИ ПО ВОЖДЕНИЮ

Обкатка

Данная модель автомобиля не требует особых условий обкатки, но, для улучшения характеристик автомобиля, экономии топлива и продления срока службы рекомендуется соблюдать следующие меры предосторожности в течение первых 1600 км (период обкатки):

- Не нажимайте резко на педаль газа до упора, не рекомендуется поддерживать работу двигателя на высоких оборотах сразу после запуска. Резкие разгоны категорически запрещены.
- Не поддерживайте одну и ту же постоянную скорость (высокую или низкую) в течение длительного времени. В период обкатки автомобиля рекомендуется поддержание работы двигателя на различных оборотах и передачах в зависимости от условий движения для полноценного ввода автомобиля в эксплуатацию.
- Не выбирайте низкие передачи для движения на высоких скоростях или высокие передачи для движения на низких скоростях, своевременно переключайте передачи в соответствии с условиями движения.
- Избегайте экстренного торможения без необходимости.
- Избегайте буксировки прицепа в течение

первых 1600 км эксплуатации.

- В соответствии с технологией производства, адгезионные свойства новых шин не в лучшем состоянии. Первые 300 км на новых шинах двигайтесь осторожно.
- Тормозные диски и тормозные колодки притираются в течение первых 500 км пробега. Для лучшего эффекта старайтесь не применять экстренное торможение, особенно в пределах первых 300 км.

Рекомендуемая максимальная скорость на каждой передаче для автомобилей с МКПП в период обкатки:

Передача	Скорость автомобиля (км/ч)
I	20
II	30
III	50
IV	70
V	90
VI	110

Меры предосторожности при обкатке автомобилей с АКПП:

- На автомобиле с АКПП используйте режим «D» (Движение вперед);
- В период обкатки не рекомендуется превышать скорость автомобиля более 100 км/ч.
- При эксплуатации автомобиля с АКПП в

ручном режиме, соблюдайте рекомендованные меры (см. рекомендации для автомобилей с МКПП).

Рекомендации при длительной стоянке автомобиля

- В случае постановки автомобиля на стоянку на срок более четырех недель, аккумуляторная батарея может разрядиться и стать неремонтопригодной из-за чрезмерного разряда.
- При постановке автомобиля на длительную стоянку, шины рекомендуется хранить вдали от двигателя, аккумуляторной батареи, и ГСМ (горюче-смазочных материалов). Оградите автомобиль от прямого воздействия солнечного света и дождя, влияния высоких температур и влажности. Очистите и смажьте резиновые уплотнения, закройте все двери и запирайте автомобиль. Если автомобиль припаркован в помещении, окна дверей оставьте чуть приоткрытыми.
- При длительном хранении тщательно вымойте, просушите автомобиль и обработайте его воском. Припаркуйте автомобиль в сухом, хорошо проветриваемом месте и проверьте защитный слой воска на нижней части автомобиля. Увеличьте давление в шинах до максимального разрешенного значения, указанного на заводской табличке. Во избежание деформации шин, передвигайте автомобиль один раз в неделю для смены положения шин. Ежемесячно проверяйте показания давления в шинах.

Движение на высокой скорости

- Проверьте и, при необходимости, отрегулируйте давление в шинах до рекомендованного значения.
- При увеличении скорости автомобиля, тормозной путь увеличивается. Для соблюдения мер безопасности и ограничений скоростного режима, регулируйте скорость автомобиля с помощью педали тормоза.
- Соблюдайте безопасную дистанцию до впереди идущего транспортного средства.
- При прохождении горного перевала, опережении или объезда длинномерного транспортного средства или въезде в туннель, снизьте скорость, так как на автомобиль может оказывать влияние боковой ветер.



ВНИМАНИЕ

Не рекомендуется движение на высокой скорости в темное время суток, в условиях плохой видимости, в дождливую погоду и при преодолении водных преград, на заснеженных, грязных и скользких дорогах.

Движение в темное время суток

- Избегайте движение на высокой скорости и соблюдайте безопасную дистанцию до впереди идущего транспортного средства.
- Перед началом движения отрегулируйте зеркала заднего вида, в т.ч. для снижения эффекта ослепления.

- Перед началом движения проверьте чистоту фар для лучшего освещения и дальности обзора.

- Перед началом движения убедитесь, что элементы освещения и сигналы поворотов, ходовые и габаритные огни, звуковой сигнал и другое оборудование находятся в исправном, работоспособном состоянии.

Движение в дождливую и влажную погоду

- Двигайтесь на небольшой скорости: сильный дождь может повлиять на обзор водителя и увеличить тормозной путь;
- Перед началом движения проверьте работу стеклоочистителя;
- Перед началом движения проверьте давление и состояние шин. Плохое состояние протектора шин может привести к скольжению автомобиля, аквапланированию и стать причиной ДТП;
- Во время движения несколько раз нажмите на педаль тормоза, для удаления влаги с поверхности тормозных механизмов, тормозного диска и колодок до восстановления нормального тормозного эффекта.



ВНИМАНИЕ

При движении в дождливую и влажную погоду включите фары ближнего света для предупреждения других участников дорожного движения.

Преодоление водных преград

- Во время движения старайтесь избегать глубоких ям и затоплений, для предотвращения попадания воды в двигатель.
- При преодолении водного препятствия или движения по болотистой местности: снизьте скорость до минимальной; постарайтесь, чтобы колеса с обеих сторон проходили через водную преграду одновременно; не нажимайте на педаль тормоза, во избежание проскальзывания колес и бокового скольжения автомобиля.
- Не превышайте допустимую глубину преодолеваемого брода и скорость движения выше 5 км/ч, так как можно повредить двигатель, трансмиссию и электрооборудование автомобиля.
- После преодоления водного препятствия несколько раз плавно нажмите на педаль тормоза для удаления влаги с поверхности тормозного диска и колодок до восстановления нормального тормозного эффекта.

Движение по грязной и скользкой дороге

- Избегайте движение на высокой скорости.
- По возможности, не используйте шины с изношенным протектором. Своевременно производите замену шин.

HUNTER

- После длительных поездок на дальние расстояния по грязной и скользкой дороге необходимо вымыть и обслужить автомобиль.

Движение по склонам и горной местности

- При подъеме по склону необходимо своевременно переключиться на пониженную передачу в соответствии с углом наклона и частотой вращения двигателя для повышения крутящего момента и предотвращения повреждений, вызванных возможной перегрузкой двигателя.
- При движении вниз по крутому или затяжному склону своевременно переключайтесь на пониженную передачу, не нажимайте часто или длительно на педаль тормоза для предотвращения перегрева тормозных механизмов и потери тормозного эффекта. Используйте двигатель для дополнительного торможения.
- Не допускайте продолжительной работы двигателя на повышенных оборотах.



ВНИМАНИЕ

Категорически запрещается движение по склону на нейтральной передаче/ накатом (положение «N» селектора АКПП).

Движение в зимних условиях

Перед наступлением зимнего сезона, проведите техническое обслуживание и подготовьте автомобиль к зимней эксплуатации. При вождении автомобиля в зимних условиях руководствуйтесь состоянием дорожного покрытия и погодными условиями в зимнее время:

- Используйте ГСМ и технические жидкости, соответствующие температуре окружающего воздуха в регионе эксплуатации автомобиля (например, масло, охлаждающая жидкость двигателя, жидкость омывателя и т. д.);
- Проверьте состояние аккумуляторной батареи и уровень заряда;
- В зависимости от места назначения и эксплуатации автомобиля, рекомендуется укомплектовать его необходимыми принадлежностями (например: цепями противоскольжения для шин, скребками для стекол, мешком с песком или с солью, сигнальными факелами/ ракетами, лопатой и т. д.);
- Рекомендуется установить зимние шины. Избегайте использования сильно изношенных шин;
- Осмотрите автомобиль и очистите его от снега;
- При движении в зимних условиях выбирайте скорость движения в соответствии с состоянием дорожного покрытия. Используйте тормоза заблаговременно, и

следите за замедлением во избежание частого нажатия на педаль тормоза.

● Не используйте стояночный тормоз при длительной стоянке. Тормозные механизмы могут примерзнуть, что может препятствовать его отпусканию. Переведите селектор коробки передач в положение:

- Автомобиль с АКПП – положение «Р»;
- Автомобиль с МКПП – на 1-ю или заднюю передачу.

● Не рекомендуется парковать автомобиль на склонах. Если это неизбежно, выверните или заблокируйте колеса противооткатным упором, для предотвращения случайного скатывания.

● Правильно используйте цепи противоскольжения.

ПРЕДУПРЕЖДЕНИЕ

Запрещено движение на высокой скорости по снегу и на скользких дорогах.

Запрещены резкие маневры, старты, ускорения, повороты и торможения на заснеженных и скользких дорогах.

По возможности, оставляйте автомобиль для стоянки на ровной поверхности.

На скользком покрытии не рекомендуется применять торможение двигателем путем переключения на пониженную передачу: ведущие колеса могут потерять сцепление с дорогой, увеличится риск проскальзывания, несчастных случаев и возможных аварий.

Экономичное вождение

Для снижения расхода топлива и уменьшения вредных выбросов, следуйте следующим правилам:

- Активируйте функцию «START-STOP» (если автомобиль оборудован);
- Избегайте длительной работы двигателя на холостом ходу. При остановке или стоянке, остановите двигатель, установите автомобиль на стояночный тормоз и запустите двигатель позже, перед началом движения.
- Избегайте резких стартов: резкие старты повышают расход топлива и сокращают срок службы двигателя.
- Прогнозируйте скорость движения автомобиля: избегайте резких ускорений, торможений и остановок для снижения расхода топлива.
- При движении по скоростным шоссе и автомагистралям двигайтесь с постоянной скоростью, насколько это возможно. Движение с постоянной скоростью повышает комфорт пассажиров и снижает расход топлива и выбросы вредных веществ.
- Следите за состоянием воздушного фильтра и фильтрующего элемента. Содержите их в чистоте. При загрязненном состоянии воздушного фильтра, поступление воздуха в двигатель будет затруднено, что приведет к некорректной пропорции топливной смеси и неполному сгоранию топлива.

● Минимизируйте массу автомобиля: дополнительная масса увеличивает расход топлива.

● Регулярно проверяйте давление в шинах: низкое давление в шинах увеличит сопротивление движению, расход топлива и износ шин.

● Закройте люк и/или окна: Открытый люк на крыше или окна повышают сопротивление воздуха и увеличивают расход топлива.

● Используйте движение накатом (по инерции): заранее отпустите педаль акселератора при приближении к светофору или спуске по склону, позволяя автомобилю двигаться по инерции. В этот момент подача топлива в двигатель минимизирована.

● Избегайте движение на высоких скоростях: движение на постоянной низкой скорости снижает расход топлива и сводит к минимуму износ. Рекомендуется поддерживать обороты двигателя в пределах 1800 - 2300 об/мин. Это является экономичным диапазоном работы двигателя.

● Регулярно проводите техническое обслуживание: своевременное техническое обслуживание автомобиля гарантирует длительный срок службы и оптимальную экономичность.

V. ДЕЙСТВИЯ В АВАРИЙНЫХ СИТУАЦИЯХ

ПРИМЕЧАНИЕ

Инструменты и способы предупреждения, перечисленные в этом разделе, представлены справочно. В случае обнаружения расхождений, обратитесь к фактической конфигурации автомобиля.

ПРЕДУПРЕЖДЕНИЯ О НЕИСПРАВНОСТИ АВТОМОБИЛЯ И БОРТОВЫЕ ИНСТРУМЕНТЫ

Неисправности автомобиля

При обнаружении любого из следующих симптомов, автомобиль нуждается в обслуживании или ремонте. Как можно скорее обратитесь в авторизованный сервисный центр CHANGAN Automobile.

Видимые симптомы

- Течь жидкости под автомобилем. (Исключая капли воды после использования кондиционера воздуха и вытекание жидкости из дренажных отверстий на выхлопной системе. Это не является неисправностью);
- Потеря давления в шине, неравномерный износ шин или грыжа;
- Указатель температуры охлаждающей жидкости двигателя показывает аномально высокую температуру.

Слышимые симптомы

- Изменение звука выхлопной системы;
- Повышенный шум шин при прохождении поворотов;
- Посторонний звук при работе подвески;
- Посторонний шум, связанный с работой двигателя.

Эксплуатационные симптомы

- Двигатель работает неустойчиво, с перебоями или вибрацией;
- Мощность автомобиля заметно снизилась;
- При торможении автомобиль сильно отклоняется от траектории;
- Автомобиль не держит траекторию при движении, или торможении на ровной дороге;
- Автомобиль выключается при движении по ровной дороге;
- Тормозная система неисправна, педаль тормоза мягкая, при нажатии педаль почти касается пола.

Набор инструментов в автомобиле ✖

Бортовой инструмент расположен в нише запасного колеса. Поднимите напольное покрытие багажного отделения для доступа к бортовому инструменту автомобиля.

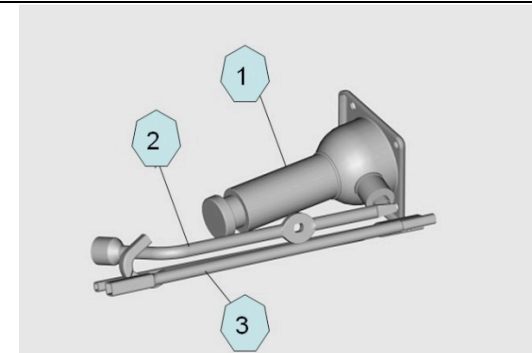

- ① Домкрат (предназначен исключительно для аварийной замены колес);
- ② Баллонный ключ;
- ③ Рукоятка домкрата.



ВНИМАНИЕ

НИКОГДА не ремонтируйте автомобиль на проезжей части.

Перед заменой колес уберите автомобиль с проезжей части, припаркуйте автомобиль, и зафиксируйте его на упорах, наденьте светоотражающий жилет. Установите домкрат на твердую ровную поверхность.

Убедитесь в правильной установке домкрата в специально отведенные места в передней и задней боковых частях автомобиля. Не устанавливайте домкрат под бампером или другими частями автомобиля.

При использовании домкрата запрещается располагать части тела под автомобилем, установленном на домкрате. При необходимости добраться до автомобиля

HUNTER

снизу, установите автомобиль на опору для его поддержки. При несоблюдении мер безопасности, автомобиль может соскользнуть с домкрата. Это может привести к серьезным травмам или жертвам. Не запускайте двигатель во время подъема и/или на поднятом автомобиле. Перед подъемом автомобиля, убедитесь, что в салоне нет пассажиров, а ребенок (при наличии) находится вдали от дороги и поднимаемого домкратом автомобиля.

Аварийная световая сигнализация ✖

Кнопка включения световой аварийной сигнализации  расположена в центре панели управления климат - контролем.

Для включения аварийной сигнализации, нажмите на кнопку, левый и правый указатели поворота начнут мигать одновременно. Для выключения - повторно нажмите на кнопку.

Аварийная сигнализация работает в т.ч. и при выключенном электропитании автомобиля.

ПРИМЕЧАНИЕ

Автоматическое включение системы аварийной сигнализации при торможении можно отключить или настроить параметры включения при торможении. Обратитесь в авторизованный сервисный центр CHANGAN Automobile.

Знак аварийной остановки ✖



Знак аварийной остановки расположен в багажном отделении. Поднимите напольное покрытие багажного отделения для доступа к знаку аварийной остановки. В случае аварийной остановки необходимо достать и установить предупреждающий знак аварийной остановки в соответствии с правилами дорожного движения, как показано выше.

ПРИМЕЧАНИЕ

В случае аварийной остановки необходимо достать и установить предупреждающий знак аварийной остановки. Знак аварийной остановки устанавливается на расстоянии, обеспечивающем своевременное предупреждение других водителей об опасности, в зависимости от дорожных условий. В соответствии с правилами дорожного движения (ПДД), в

населенных пунктах это расстояние должно быть не менее 15 м от автомобиля и 30 м — вне населенных пунктов. Также необходимо включить аварийную световую сигнализацию.

При отсутствии или неисправности аварийной световой сигнализации на буксируемом механическом транспортном средстве на его задней части должен быть закреплен знак аварийной остановки.

Светоотражающий жилет безопасности ✖



Сумка со светоотражающим жилетом размещена в перчаточном ящике перед сиденьем переднего пассажира. Наденьте его в случае возникновения аварийной ситуации.



ВНИМАНИЕ

При экстренной остановке или в иных чрезвычайных или аварийных ситуациях наденьте светоотражающий жилет и, по

возможности, покиньте проезжую часть.

ЗАМЕНА КОЛЕС

ВНИМАНИЕ

Перед заменой колес уберите автомобиль с проезжей части, припаркуйте автомобиль на твердой ровной поверхности в безопасном месте и зафиксируйте его упорами с обеих сторон по диагонали от заменяемого колеса. Используйте домкрат на твердой ровной поверхности.

Если колесо невозможно заменить в текущей ситуации, обратитесь в авторизованный сервисный центр CHANGAN Automobile.

Подготовка к работе

- Припаркуйте автомобиль на твердой ровной поверхности;
- Активируйте стояночный тормоз;
- Установите передние колеса в прямолинейное положение;
- Для автомобилей с АКПП - установите селектор переключения передач в положение «Р» (Парковка); для автомобилей с МКПП в положение «R» (задний ход);
- Выключите двигатель;
- Включите аварийную сигнализацию и установите знак аварийной остановки;
- Извлеките запасное колесо и набор инструментов из ниши запасного колеса;
- Установите упоры под колеса спереди и сзади по диагонали от колеса, подлежащего

замене, для предотвращения скатывания.

ВНИМАНИЕ

Во избежание скатывания автомобиля при замене колес, перед его подъемом при помощи домкрата, активируйте стояночный тормоз и установите упоры под колеса.

Извлечение запасного колеса

Запасное колесо расположено под полом грузового отсека автомобиля.



1. Установите коромысло подъемника запасного колеса в гнездо, как показано на рисунке.
2. Поверните коромысло по часовой стрелке, и опустите запасное колесо на поверхность. Отсоедините фиксирующую пластину запасного колеса и извлеките запасное колесо.

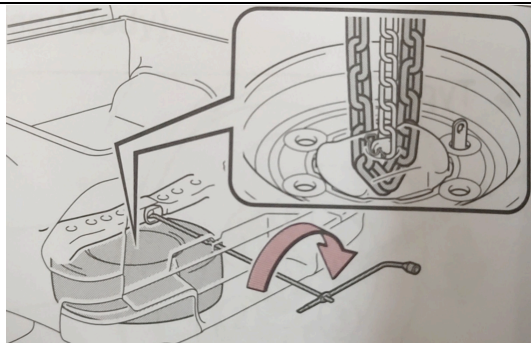

1. Установите замененное запасное колесо на место в обратной последовательности процедуре снятия.

ПРИМЕЧАНИЕ

При установке запасного колеса на место, проверьте и выровняйте подвесную цепь, во избежание ее заклинивания, для правильного хранения, и надежной установки и крепления запасного колеса. Убедитесь, что колесо зафиксировано горизонтально сбоку.

Подъемная конструкция держателя запасного колеса

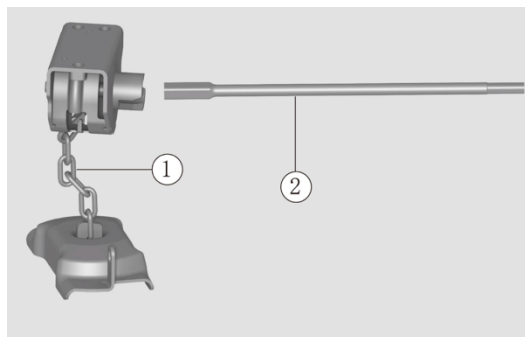

1. Подъемный механизм запасного колеса;
2. Коромысло подъемного механизма запасного колеса.

Крепежные болты подъемного механизма запасного колеса должны быть тщательно затянуты, для предотвращения падения запасного колеса во время движения автомобиля.

Замена колес

1. Припаркуйте автомобиль на твердой ровной поверхности, и установите его на стояночный тормоз;
2. Включите аварийную световую сигнализацию;
3. Извлеките из автомобиля бортовые инструменты и запасное колесо;
4. Установите упоры под колеса спереди и сзади по диагонали от колеса, подлежащего замене, для предотвращения скатывания.

Поврежденное колесо		Положение блока/упора
Переднее	Левое	Заднее правое колесо
	Правое	Заднее левое колесо
Заднее	Левое	Переднее правое колесо
	Правое	Переднее левое колесо

5. С помощью баллонного ключа последовательно ослабьте колесные гайки, повернув ключ против часовой стрелки на один полный оборот, но не откручивайте их полностью.



6. Соберите домкрат с коромыслом домкрата, уберите колесный гаечный ключ и правильно установите домкрат в соответствующее место подъема автомобиля в передней/ задней части автомобиля, рядом

с поврежденным колесом.

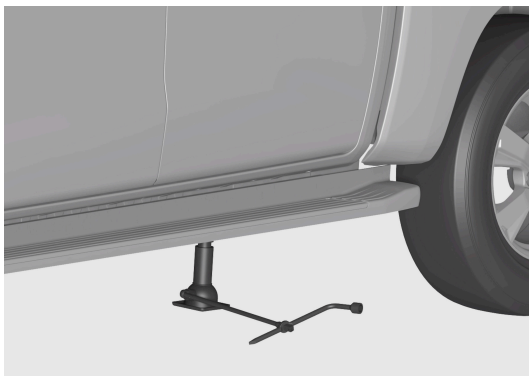

7. Точки для установки и подъема автомобиля домкратом обозначены на рисунке.

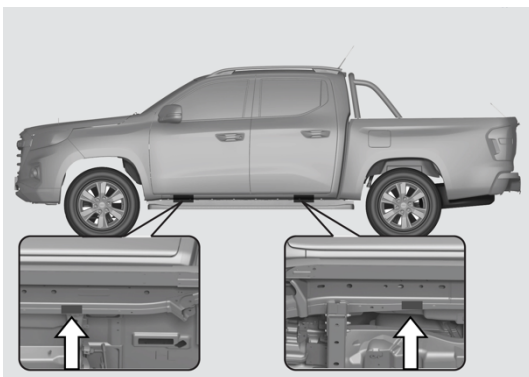

⚠ ВНИМАНИЕ

Во избежание получения травм используйте домкрат, поставляемый в комплекте с автомобилем. Устанавливайте домкрат только в обозначенные точки

поддомкрачивания. Не устанавливайте домкрат под другие части автомобиля. При неправильной эксплуатации домкрата автомобиль может перевернуться после подъема, соскользнуть, или упасть.

Устанавливайте домкрат исключительно на твердой, ровной, не скользкой поверхности. Поднимая автомобиль домкратом, не стойте под ним.

Не поднимайте автомобиль домкратом, когда внутри находятся люди.

Не используйте деревянные доски/ блоки или подобные предметы для поддержки домкрата. В противном случае домкрат не сможет выдержать приложенную на него нагрузку, и достичь необходимого предела высоты. Убедитесь, что расстояние между шиной и поверхностью не превышает 3 см.

8. Поверните установленный в домкрат баллонный ключ по часовой стрелке и плавно и медленно поднимите автомобиль.

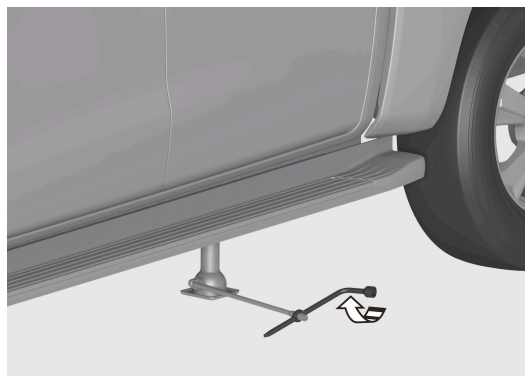

9. С помощью баллонного ключа открутите колесные гайки, и демонтируйте поврежденное колесо.



10. Очистите контактную поверхность колеса со ступицей. Если на контактной поверхности колеса есть какие-либо посторонние предметы, удалите их.

11. Установите запасное колесо на ступицу и закрепите его. Установите и закрутите колесные гайки вручную, до сопротивления.

⚠ ВНИМАНИЕ

Будьте осторожны, колеса, колесные диски колпаки и гайки могут иметь острые края. Перед установкой колеса убедитесь, что на ступице или самом колесе нет посторонних предметов и/или загрязнений (например, почвы, грязи, смолы, гравия и т. д.). При необходимости, очистите его, чтобы это не препятствовало установке и фиксации колеса на ступице.

12. Вращайте установленный в домкрат баллонный ключ против часовой стрелки и опустите автомобиль.

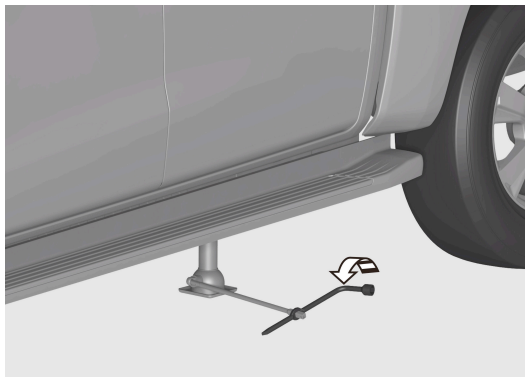

13. С помощью баллонного ключа затяните колесные гайки в указанной последовательности. Убедитесь, что все гайки затянуты. Соберите и уберите бортовые инструменты и поврежденное колесо.

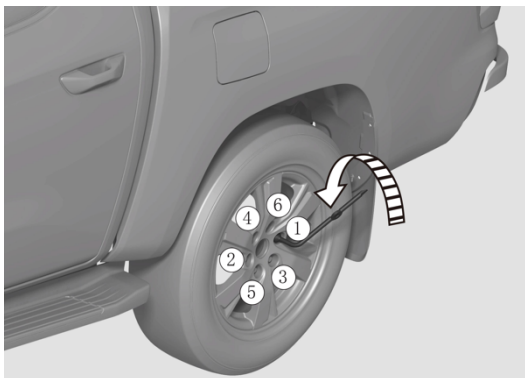

Момент затяжки колесных гаек

Момент затяжки колесной гайки 125 ± 10 Нм.

Открутите колпачок воздушного клапана и проверьте давление воздуха в шинах с помощью манометра. Если давление воздуха в шине низкое, сбросьте скорость, и остановитесь на ближайшей станции технического обслуживания для корректировки давления до указанного значения. После проверки или регулировки давления воздуха установите колпачок воздушного клапана.



ВНИМАНИЕ

Перед установкой колеса убедитесь, что в ступице колеса или вокруг нее нет посторонних предметов (например, почвы, гудрона, гравия и т.д.). Если на контактной поверхности колеса есть какие-либо посторонние предметы, удалите их для надежной фиксации колеса на ступице.

Не затягивайте колесные болты или гайки на поднятом на домкрате автомобиле, т.к. он может соскользнуть с домкрата. Затягивайте колесные болты или гайки только после полного опускания автомобиля.

Если гайка или болт повреждены, то невозможно надежно зафиксировать колесо. Это может привести к откручиванию колеса и возможной серьезной аварии, приводящей к травмам или даже смерти.

ЭЛЕКТРОМЕХАНИЧЕСКИЙ ЗАМОК ГРУЗОВОГО ОТДЕЛЕНИЯ

Дверь грузового отделения может быть заблокирована с помощью электромеханического замка, и ее нельзя открыть после запуска двигателя.



Блокировка: после того, как все двери и дверь грузового отделения будут закрыты, нажмите кнопку блокировки на SMART - ключе 

Разблокировка: для разблокировки замка нажмите кнопку разблокировки на ключе 

После замены колес необходимо протянуть гайки рекомендованным моментом затяжки. Обратитесь в авторизованный сервисный центр CHANGAN Automobile.

Запасное аварийное колесо не является полноразмерным запасным колесом, и может использоваться только в экстренных аварийных ситуациях. Запрещается использование аварийного запасного колеса в течение длительного времени и при движении на большие расстояния. Скорость автомобиля с установленным запасным колесом, не должна превышать 80 км/ч.

После установки запасного аварийного колеса как можно скорее обратитесь в авторизованный сервисный центр CHANGAN Automobile, для замены на полноразмерные колеса. На автомобиле можно использовать только одно аварийное запасное колесо одновременно.

ПРИМЕЧАНИЕ

При замене болтов или гаек используйте болты или гайки той же спецификации, что и установленные на автомобиле (с одинаковой метрической резьбой и той же конфигурацией фаски). В противном случае болты или гайки будут повреждены, и колеса не будут закреплены. Гайки или болты с резьбой, отличной от метрической могут повредить резьбу крепления колес, что не позволит зафиксировать колесо.

Перед установкой новых колесных гаек или колеса, тщательно проверьте тип и размер. В случае возникновения каких-либо вопросов или затруднений, обратитесь в авторизованный сервисный центр CHANGAN Automobile.

Не устанавливайте аварийное запасное колесо на переднюю ось. При повреждении переднего колеса, сначала установите аварийное запасное колесо на место поврежденного заднего колеса, а демонтированное заднее колесо установите на место поврежденного переднего колеса.

После установки запасного колеса, как можно скорее проверьте и установите рекомендуемое давление в шинах.

После окончания ремонта автомобиля и/или после замены оригинальных колес, обязательно используйте колесные болты оригинальной длины.

HUNTER

ЗАПУСК ДВИГАТЕЛЯ ПРИ НИЗКОМ ЗАРЯДЕ АККУМУЛЯТОРНОЙ БАТАРЕИ

ПРИМЕЧАНИЕ

Автомобиль можно запускать только от батареи, напряжением 12 V.

1. Установите внешний источник питания рядом с автомобилем и подключите его с помощью высоковольтных проводов с концами (типа «крокодил»). Если для запуска используется аккумулятор от другого автомобиля, расположите его наиболее близко к капоту автомобиля с аккумулятором с недостаточной мощностью. Автомобили не должны соприкасаться. Установите оба автомобиля на стояночный тормоз.
2. Перед подключением проводов к батарее проверьте клеммы аккумуляторных батарей и проводов, удалите загрязнения и следы коррозии (при наличии) и убедитесь, что все крышки затянуты и выровнены.
3. Отключите все посторонние электропотребители кроме необходимых индикаторов безопасности (например, фары, аварийная световая сигнализация).
4. Соедините аккумуляторы проводами следующим образом: соедините проводом положительный полюс внешней батареи донора с таким же полюсом батареи, требующей заряда; затем соедините

проводом отрицательный полюс внешней батареи донора с массой запускаемого автомобиля (открытой металлической частью двигателя), вдали от батареи и системы подачи топлива. Следите, чтобы оба провода не соединялись между собой.

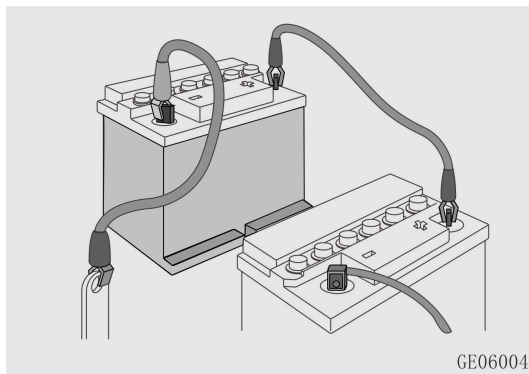

5. При использовании в качестве внешнего источника автомобиля для запуска, после подключения проводов запустите двигатель этого автомобиля, и оставьте его работать в режиме холостого хода в течении некоторого времени.
6. Запустите двигатель на автомобиле с аккумулятором недостаточной мощности.
7. После запуска отсоедините клеммы проводов в обратной последовательности. В процессе отсоединения не касайтесь металлических частей любого из автомобилей.

ПРЕДУПРЕЖДЕНИЕ

Если аккумуляторная батарея была

заморожена, не пытайтесь завести автомобиль от резервного аккумулятора. В противном случае аккумуляторная батарея может взорваться или выйти из строя.

Не подключайте провода напрямую к отрицательному полюсу разряженной батареи. В противном случае аккумуляторная батарея может взорваться.

При попытке запуска двигателя держите руки и провода подальше от ременного шкива, ремня генератора, вентилятора и других вращающихся компонентов двигателя.

Если аккумуляторная батарея автомобиля часто разряжается без видимой причины, обратитесь в авторизованный сервисный центр CHANGAN Automobile для диагностики и ремонта.

БУКСИРОВКА АВТОМОБИЛЯ

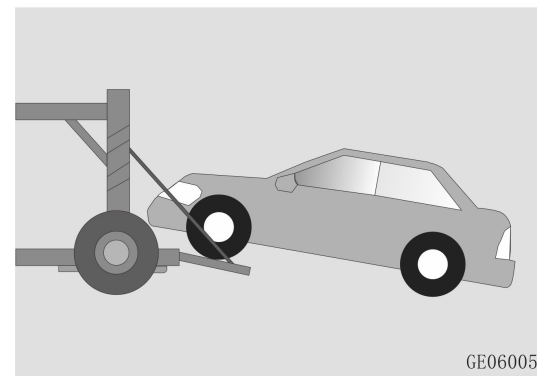

Общее описание

- При движении по рыхлым песчаным дорогам, скользким и мокрым дорогам, гравийным дорогам или снегу и льду соблюдайте особую осторожность для предотвращения проскальзывания колес.

- На скользкой дороге полноприводный автомобиль имеет преимущество по сравнению с моноприводным, но, как и любой другой автомобиль, он может пробуксовывать. В случае заноса, поворачивайте рулевое колесо в направлении заноса до тех пор, пока не восстановите контроль над автомобилем.

- На скользкой дороге полноприводный автомобиль может двигаться быстрее, чем моноприводный, но тормозная система работает с одинаковой эффективностью. При движении по скользкой дороге соблюдайте дистанцию. Убедитесь, что при необходимости резкого торможения, тормозной путь автомобиля будет меньше расстояния до впередиидущего транспорта.

- При начале движения на полноприводном автомобиле, или выходе из сложной дорожной ситуации на скользкой дороге, плавно и осторожно управляйте педалью акселератора, во избежание чрезмерного проскальзывания колес и потери управления.

- Автомобиль с полным приводом предназначен для использования на дорогах общего пользования, но достойно зарекомендовал себя при движении по пересеченной местности. Этот автомобиль не предназначен для участия в спортивных соревнованиях и проверках в полевых испытаниях.

- Эксплуатация 4WD автомобиля на

дорогах, не предусмотренных конструкцией автомобиля или водителем с маленьким опытом, может привести к серьезным травмам или даже смерти.

HUNTER

• Режимы **4H**, **AUTO** или **4L**, предназначены для подъема по крутым склонам, движения по скользким, мягким, песчаным, гравийным или заснеженным дорогам, преодоления трудных участков, при застревании и в других ситуациях. При движении по дорогам общего пользования, дорогам с твердым покрытием или высокоскоростным магистралям используйте режим **2H** или **AUTO**.

При включении или выключении режима **4L** можно почувствовать небольшой толчок/удар и характерный звук из-за отключения или подключения пониженной передачи в раздаточной коробке, что является нормальной работой системы 4WD.

Передняя буксировочная петля

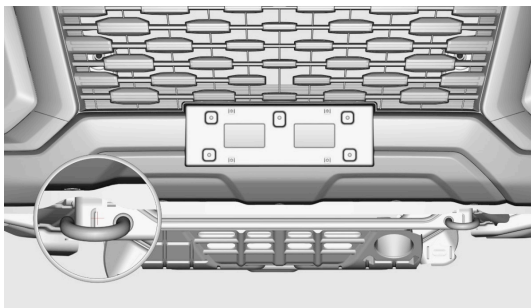

Передние буксировочные петли расположены на нижней поперечной балке рамы переднего бампера автомобиля, слева и справа.

Буксировка автомобиля без вывешивания колес

Буксировка указанным способом допускается на короткие расстояния с небольшой скоростью, и может осуществляться только по дорогам с твердым ровным покрытием, при условии, что колеса, подвеска, ходовая часть, рулевое управление и тормозная система должны быть в исправном состоянии.

- Буксирующее транспортное средство не должно быть легче буксируемого, иначе автомобили могут выйти из-под контроля;
- Убедитесь, что буксировочная петля исправна и надежно закреплена;
- Закрепите стальной трос или цепь для буксировки на петле;
- Прикрепите буксируемый автомобиль к петле стальным тросом или цепью;
- При буксировке двигайтесь медленно, без рывков. Не дергайте буксируемый автомобиль и буксировочный крюк;
- Включите зажигание буксируемого автомобиля. Селектор переключения передач переведите в положение «N» (Нейтраль) и отпустите стояночный тормоз;
- Во избежание повреждений, буксируйте автомобиль вперед, по направлению его расположения;
- Длина буксировочного троса не должна превышать 5 м. Трос необходимо обозначить красным флажком или лентой для

идентификации;

- Двигайтесь осторожно. Избегайте провисания буксировочного троса.

- Водителям обеих автомобилей необходимо как можно чаще обмениваться информацией.
- При движении под уклон на большое расстояние тормозные механизмы могут перегреться, и эффективность торможения может ухудшиться. Регулярно останавливайтесь для охлаждения тормозов.
- Автомобиль можно буксировать только с передней стороны. Буксировка задним ходом запрещена. Скорость при буксировке не должна превышать 40 км/ч, а максимальное расстояние буксировки не должно превышать 25 километров.
- При отказе работы тормозной системы, для буксировки автомобиля используйте передвижную платформу или эвакуатор для транспортировки автомобилей.

Дополнительные меры предосторожности:

При необходимости буксировки автомобиля, его можно транспортировать только с помощью эвакуатора с манипулятором (с отрывом четырех колес от земли). Несоблюдение данного правила может привести к повреждению раздаточной коробки.

Не буксируйте автомобиль с вывешенной задней осью, иначе система рулевого управления может выйти из строя.

При неработающем двигателе, система усилителя рулевого управления и тормозной

системы не работает. Для поворота или торможения требуется приложение большего усилия.

Не поднимайте автомобиль за буксировочный крюк, детали и элементы кузова или шасси, так как это может привести к повреждению автомобиля.

Не буксируйте автомобиль назад с не вывешенными передними колесами. Это приведет к поломке автомобиля.

Избегайте резких или неконтролируемых стартов, или самопроизвольного, неустойчивого движения автомобиля, которое может вызвать повышенную нагрузку на буксировочные петли, буксировочный трос или цепь, приводя к их поломке и создавая аварийную ситуацию. Это может привести к повреждению автомобиля и травмам людей. При буксировке автомобиля прикладывайте стабильное и равномерное усилие.

Если буксировка неисправного автомобиля невозможна из-за неисправности органов управления, остановите движение и воспользуйтесь услугами эвакуатора.

При буксировке двигайтесь по возможности равномерно и прямолинейно.

Если для буксировки автомобиля использовать любую деталь или элемент автомобиля кроме буксировочной петли, это может привести к повреждению автомобиля.

Стальной трос или буксировочную цепь прочно закрепите на буксировочной петле.

Помощь на дороге

При необходимости буксировки, обратитесь в авторизованный сервисный центр CHANGAN Automobile, или другие компании, профессионально занимающимися буксировкой. Избежать повреждения автомобиля можно исключительно при правильном выполнении процедуры подъема автомобиля и его буксировки.

Для буксировки автомобиля рекомендуется использовать автомобильные манипуляторы (дорожно-спасательные транспортные средства) с возможностью подъема автомобиля или вывешиванием колес, или эвакуаторы, оборудованные плоской платформой. При отсутствии эвакуатора, используйте тяговое оборудование с жесткой сцепкой. Буксировка с использованием троса запрещена.

Помощь при застревании

При извлечении застрявшего автомобиля не дергайте его сильно и резко, не тяните под углом. Чрезмерные усилия могут привести к повреждению автомобиля.

При застревании ведущих колес на мягкой или грязной дороге, при извлечении автомобиля, особенно загруженного, следует проявлять осторожность.

Не пытайтесь извлечь автомобиль с помощью буксирного крюка. Если это возможно, попробуйте вытянуть автомобиль назад по колее, оставленной застрявшим автомобилем.

Блокировка дифференциала с электроуправлением

Описание функции

При проскальзывании ведущих колес блокировка дифференциала позволяет передать необходимый крутящий момент на другие колеса с наибольшим сцеплением и

тем самым преодолеть сложный участок.

ВНИМАНИЕ

1. Запрещается вносить любые изменения и модифицировать силовой агрегат и систему трансмиссии автомобиля во избежание повреждения блокировки дифференциала;
2. Запрещается использовать блокировку дифференциала на дорогах с твердым покрытием;
3. Блокировка дифференциала используется только для преодоления бездорожных участков или сложных дорожных условий и должна быть немедленно разблокирована после извлечения автомобиля;
4. Внимательно и осторожно управляйте автомобилем во время включения блокировки дифференциала и избегайте экстренного вращения рулевым колесом.

Активация

Нажмите кнопку блокировки дифференциала на центральной панели управления, и индикатор блокировки дифференциала загорится на дисплее приборной панели, указывая на активацию. В противном случае он выключится.

Примечание: если разблокировка затруднена, поверните рулевое колесо для помощи при разблокировке.

Эксплуатация автомобилей

дизельных

Инструкция по применению мочевины

В автомобиле, оборудованном дизельным двигателем, используется водный раствор мочевины - специальная жидкость, состоящая из двух компонентов: непосредственно мочевины (карбамида) и деминерализованной воды, соответствующий требованиям стандарта GB29518 «Водный раствор мочевины для восстановления оксидов азота дизельных двигателей (AUS32)». При покупке отечественного продукта убедитесь, что он соответствует европейскому стандарту качества ISO 22241-1 (ГОСТ Р ИСО 22241).

Объем резервуара для мочевины: 16,5 ± 0,5 л. После заполнения бака раствором мочевины расчётный ожидаемый пробег составляет 5000 км.

Примечание: Расход раствора мочевины непосредственно связан с техническим состоянием, условиями эксплуатации, манерой вождения автомобиля и т.д. Приведенный выше расчетный пробег является ориентировочным значением.

При отсутствии раствора мочевины в баке для мочевины, двигатель не сможет запуститься.

При снижении раствора мочевины в баке до 2 л, на приборной панели будет мигать

индикатор неисправности SCR (Selective Catalytic Reduction — Селективное каталитическое восстановление), а на многофункциональном дисплее появится сообщение «The urea solution is insufficient, and you can only drive for 500km (низкий уровень раствора мочевины, доступно только на 500 км). Необходимо долить раствор мочевины в бак для мочевины, индикатор неисправности погаснет.

При температуре окружающего воздуха ниже -9 °С, раствор мочевины может замерзнуть. Насос мочевины подогревает мочевины для использования в автомобиле. С понижением температуры время нагревания насоса мочевины увеличивается. Замерзание мочевины не влияет на работу насоса мочевины и нормальную эксплуатацию автомобиля.

Инструкции по регенерации одним нажатием

1. Остановите автомобиль на открытой безопасной местности, вдали от заправочных станций или мест хранения опасных грузов, легковоспламеняющихся веществ и/или взрывчатых веществ.
2. Когда температура охлаждающей жидкости в двигателе нагреется до 40 °С, переключите селектор АКПП в положение «N» (нейтральное), установите автомобиль на стояночный тормоз, выключите кондиционер и убедитесь, что автомобиль устойчиво

работает на холостых оборотах.

3. Нажмите и удерживайте кнопку регенерации более 3 секунд, затем отпустите ее. При запуске регенерации DPF, частота вращения двигателя увеличится с 750 об/мин до примерно 2500 об/мин.

4. Время регенерации составляет около 15-20 минут. После регенерации частота вращения двигателя возвращается к нормальной частоте холостого хода 750 об/мин.

Если индикатор неисправности двигателя не погаснет после процедуры регенерации, выполните три цикла перезапуска двигателя: (один цикл- запуск двигателя; выключение двигателя; отключение питания). Индикатор неисправности двигателя погаснет.

Примечание:

1. Нажатие на педаль тормоза, сцепления или акселератора, во время регенерации двигателя, прервет процесс регенерации.

2. После 5-кратного прерывания активной регенерации (уведомление на приборной панели «Self-cleaning (Самоочистка)» процесс активной регенерации блокируется, и запуск регенерации возможен только с помощью принудительного нажатия кнопки запуска регенерации или диагностического сканера.

Инструкции по активной регенерации

Во время движения автомобиля, когда твердые частицы, улавливаемые DPF, удовлетворяют определенным условиям, автомобиль автоматически запускает процесс регенерации для полного сжигания твердых частиц, позволяя DPF восстановить способность улавливания твердых частиц.

Если на дисплее приборной панели появилось уведомление «Self-cleaning in progress (Выполняется процесс самоочистки)», а индикатор SVS горит постоянно, это означает, что процесс регенерации запустился автоматически. Для

успешного завершения процесса регенерации, следуйте приведенным ниже рекомендациям по движению до тех пор, пока уведомление не исчезнет:

- Двигайтесь по дорогам с хорошими дорожными условиями, с постоянной скоростью, поддерживая частоту вращения двигателя около 2000 об/мин.
- Избегайте работы двигателя на холостых оборотах;
- Избегайте остановок или выключения двигателя.

Для помощи в процессе регенерации следуйте следующим рекомендациям:

- Избегайте продолжительной или частой работы двигателя на низких или высоких оборотах.
- Избегайте продолжительной или частой работы двигателя на холостых оборотах.
- Избегайте частых остановок или выключений двигателя.
- Избегайте частых поездок на короткие расстояния.

При определенных обстоятельствах, из-за недостаточных процессов автоматической регенерации, когда содержание твердых частиц в DPF достигнет определенных значений, появится соответствующее уведомление. В данном случае мощность двигателя будет ограничена. Когда на дисплее приборной панели появится сообщение «Please turn on self-cleaning in place (Включите процесс самоочистки)», сопровождаемое мигающим индикатором предупреждения о техническом обслуживании двигателя и горящим индикатором неисправности двигателя, необходимо незамедлительно

активировать процесс регенерации DPF вручную. Следуйте инструкциям по пассивной регенерации или обратитесь в авторизованный сервисный центр CHANGAN Automobile.

АВАРИЙНОЕ ОБОРУДОВАНИЕ



Автомобиль оснащен предметами и средствами экстренной помощи, которые могут помочь в случае возникновения чрезвычайной ситуации.

Огнетушитель

В случае обнаружения возгорания воспользуйтесь огнетушителем. Если возгорание небольшое и вы умеете пользоваться огнетушителем, внимательно и оперативно выполните следующие действия:

1. Извлеките предохранительный штифт в верхней части огнетушителя, который предохраняет ручку от случайного нажатия;
2. Направьте сопло огнетушителя на очаг возгорания;
3. Отойдите на расстояние примерно в 2,5 м от очага возгорания и нажмите на ручку, для разрядки огнетушителя. При отпускании ручки огнетушителя разрядка прекратится.
4. Проведите соплом по сторонам от очага возгорания. После того, как огонь погаснет, внимательно следите за местом возгорания, так как он может снова загореться.

Аптечка первой помощи

В аптечке первой помощи представлены предметы для оказания первой помощи, такие как ножницы, бинт, пластырь и т.д.

Манометр для измерения давления воздуха в шинах ✖

При ежедневной эксплуатации автомобиля давление воздуха в шинах может изменяться, и, периодически, необходимо проверять и регулировать давление в шинах. Это не является признаком неисправности или повреждения шины, а нормальное явление. Регулярно проверяйте давление в шинах в холодном состоянии, т.к. с повышением температуры давление в шинах увеличивается.

Для проверки давления в шинах выполните следующие действия:

1. Открутите колпачок воздушного клапана, расположенного на ободке шины;
2. Прижмите и удерживайте манометр у вентиля воздушного клапана шины. Некоторое количество воздуха может утечь. При неплотном прижимании манометра может произойти большая утечка воздуха из шины.

3. Для активации датчика резко и уверенно прижмите манометр к вентилю воздушного клапана. Избегайте утечек воздуха.

4. Снимите показания давления в шинах на манометре. Сравните показания давления в шинах с рекомендованным значением.

5. Отрегулируйте давление в шинах до рекомендованного значения. См. раздел «Рекомендованное давление в шинах в холодном состоянии» (VII. Технические характеристики автомобиля).

6. Установите колпачок воздушного клапана на вентиль.

HUNTER

СИСТЕМА ВЫЗОВА СЛУЖБ

ЭКСТРЕННОГО ОПЕРАТИВНЫХ

Система вызова экстренных оперативных служб предназначена для автоматического (при аварии) или ручного вызова оператора экстренных оперативных служб (ЭОС), передачи минимального набора данных (МНД) с описанием характеристик автомобиля, координат его местонахождения, времени и направления движения, а также установления громкой связи пользователей автомобиля с оператором государственной федеральной системы «ЭРА-ГЛОНАСС». Подробную информацию можно получить на сайте производителя <http://www.uveos.ru>.



1. Микрофон;
2. Защитная крышка кнопки «SOS»;
3. Кнопка «SOS»;
4. Индикатор состояния;

5. Кнопка «Дополнительные функции».

Режимы работы системы

Система работает от бортовой сети автомобиля с номинальным напряжением бортовой сети 12В. При отключении от источника питания после совершения экстренного вызова, система работает за счёт встроенной аккумуляторной батареи. В противном случае устройство будет выключено.

Система имеет следующие режимы работы:

- режим «Выключено»;
- режим «ЭРА»;
- режим «Экстренный вызов»;
- режим «Тестирование»;
- режим «Сервис».

Режим «Выключено»

При выключенном зажигании система находится в режиме «Выключено». Выход изделия из режима «Выключено» осуществляется при включении зажигания. При включенном зажигании и отсутствии питания переход в режим «Выключено» из других режимов осуществляется при разряде встроенной резервной батареи.

Режим «ЭРА»

В режиме «ЭРА» система осуществляет регистрацию параметров автомобиля, определение событий ДТП в автоматическом режиме и обеспечивает реакцию на

управляющие действия пользователя. Система находится в режиме «ЭРА» при первоначальном включении зажигания транспортного средства, а также, после завершения режима «Тестирование» или прекращении режима «Экстренный вызов».

Режим «Экстренный вызов»

Режим «Экстренный вызов» предназначен для передачи МНД и установления голосового соединения пользователей автомобиля с оператором контакт-центра. Процедура «Экстренный вызов» выполняется автоматически при включенном зажигании по сигналу, поступившему от модуля идентификации события ДТП, а также в ручном режиме по нажатию и удержанию кнопки «SOS» не менее 3 сек.

Модуль идентификации события ДТП может определять момент аварии при: фронтальном столкновении; боковом столкновении; ударе сзади; опрокидывании.

Для выхода из режима «Экстренный вызов», инициированного в ручном режиме, на стадии установления соединения (если соединение с оператором системы ещё не установлено) следует нажать кнопку «SOS», экстренный вызов будет прекращен.

При автоматическом инициировании режима «Экстренный вызов» система перейдет в режим «ЭРА» после завершения вызова со стороны оператора контакт-центра

экстренной службы.

Режим «Тестирование»

Режим «Тестирование» предназначен для проверки функционирования автомобильной телекоммуникационной системы оператором системы «ЭРА ГЛОНАСС».

Вход в режим «Тестирование» осуществляется путём последовательного нажатия кнопки «SOS» 5 раз в течение 5 секунд. После перехода в состояние выбора сервисного режима подождать 10 секунд, не нажимая дополнительные кнопки.

В режиме «Тестирование» индикатор состояния БИП горит зеленым цветом и мигает 3 раза красным цветом каждые 2 сек.

Для выполнения тестирования следуйте голосовым подсказкам.

Выход из режима «Тестирование» осуществляется:

- после передачи МНД с результатами тестирования изделия оператору системы;
- при отключении внешнего питания.

Режим «Сервис»

Режим «Сервис» предназначен для отключения всех функций изделия на время нахождения транспортного средства в сервисном центре и/или проведения ремонтных работ.

Для входа в режим «Сервис» необходимо последовательное нажатие кнопки «SOS» 5 раз не более чем за 5 секунд, после чего,

следуя голосовым подсказкам, нажать кнопку «SOS». Если кнопка «SOS» не будет нажата в течении 5 секунд, то изделие перейдет в режим «Тестирование».

В режиме «Сервис» индикатор состояния БИП горит зеленым цветом, мигает 3 раза красным цветом каждые 2 сек, и каждые 7 секунд из динамика подается звуковой сигнал.

Выход из режима «Сервис» осуществляется:

- после нажатия кнопки «SOS»;
- при отключении внешнего питания;
- при скорости движения автомобиля свыше 5 км/ч.

Примечания:

1. При нахождении изделия в режиме «Сервис» определение критического угла поворота не выполняется.
2. После завершения ремонтных работ или технического обслуживания автомобиля, систему необходимо перевести в штатный режим работы.

Индикация режимов работы

Для индикации работы системы используется индикатор состояния БИП.

При подаче питания на изделие индикатор состояния горит красным цветом в течении 3-10 секунд. Если самодиагностика пройдена успешно, изделие переходит в режим «ЭРА».

При обнаружении неисправности встроенных компонентов во время проведения самодиагностики индикация изделия переходит в состояние «Неисправность УВЭОС».

Возможные индикации состояния системы приведены в таблице.

После длительного нахождения автомобиля в зоне неуверенного приема сигнала от ГЛОНАСС/GPS спутников, возможно увеличение времени, затрачиваемого на определение местоположения автомобиля.

В случае, если система диагностировала неисправность внутренних компонентов или обнаружена иная неисправность в работе

системы, не проводите ремонт самостоятельно. Обратитесь к техническому специалисту, или в авторизованный сервисный центр CHANGAN Automobile.

Гарантийный срок эксплуатации системы вызова экстренных оперативных служб – 36 месяцев с момента продажи (передачи) автомобиля первому покупателю.

Гарантийный срок на внутреннюю аккумуляторную батарею системы вызова экстренных оперативных служб – 12 месяцев с момента продажи (передачи) автомобиля первому покупателю.

Подробная информация на официальном сайте производителя:

<http://www.santel-navi.ru>



ВНИМАНИЕ

- На сильно пострадавшем в результате серьезной аварии автомобиле, в результате которой произошло повреждение (обрыв) жгута проводов, система может работать не стабильно. В данном случае обеспечить нормальный сервис - невозможно.
- Обслуживание не может быть предоставлено в областях за пределами покрытия сети.
- Для обеспечения качества обслуживания системы, когда кнопка "SOS" нажата для запроса услуг, отличных от экстренной помощи, Call - центр не в состоянии предоставить эти услуги

Индикация состояний системы

РЕЖИМ РАБОТЫ	ИНДИКАЦИЯ
Включение УВЭОС после подачи зажигания	Горит красным от 3 до 10 секунд.
Режим «ЭРА»	Горит зеленым, если внутренняя диагностика прошла успешно. Горит красным, если есть неисправность.
Неисправность УВЭОС	Горит красным постоянно. Код неисправности может быть считан по CAN-шине или USB-соединению.
Сеть сотового оператора временно не доступна	Пять коротких красных миганий (5 Гц) и опциональная голосовая подсказка «Сеть сотового оператора временно не доступна».
Установление соединения в режиме «Экстренный вызов»	Медленное мигание красный/зеленый (1 Гц). Опциональная голосовая подсказка информирует о режиме:
Передача МНД в режиме «Экстренный вызов»	«Установление соединения»; «Передача данных в систему».
Голосовое соединение в режиме «Экстренный вызов»	Горит зеленым постоянно. Опциональная голосовая подсказка «Соединение установлено».
Режим «Тестирование»	Горит зеленым, три коротких красных мигания (5 Гц), пауза 2 секунды, повтор.
Режим «Сервис»	Горит зеленым, три коротких красных мигания (5 Гц), пауза 2 секунды, повтор. Подается звуковой сигнал каждые 7 сек.

В случае, если изделие диагностировало неисправность внутренних компонентов, необходимо обратиться к техническому специалисту, обслуживающему систему, либо к представителю сервисной службы предприятия-изготовителя.

VI. ТЕХНИЧЕСКОЕ ОБСЛУЖИВАНИЕ И РЕМОНТ

СПИСОК ОБЯЗАТЕЛЬНЫХ ПРОВЕРОК

Ежедневный осмотр

- **Фары и лампы головного освещения:** убедитесь, что все осветительные приборы и световая сигнализация (ДХО, фары, задние фонари, габаритные огни, сигналы поворота и заднего хода, стоп-сигналы и противотуманные фары) работают исправно.
- **Предупреждающие контрольные лампы и световые индикаторы:** убедитесь, что все приборы, элементы управления и предупреждающие контрольные лампы, и световые индикаторы работают исправно.
- **Зеркала заднего вида:** убедитесь, что отражающая поверхность зеркал чистая, отрегулируйте их.
- **Двери автомобиля, дверь грузового отделения, капот:** убедитесь, что все двери, дверь грузового отделения, лючок бензобака и капот двигателя открываются и закрываются свободно.
- **Внешнее состояние кузова:** осмотрите кузов автомобиля на наличие сколов или царапин, и, при необходимости, как можно скорее отремонтируйте и восстановите лакокрасочное покрытие кузова, для предотвращения образования коррозии металла на поврежденных деталях.

Проверка при заправке

- Проверьте уровень масла в двигателе, уровень тормозной и омывающей жидкостей;
- Проверьте давление в шинах;
- Проверьте состояние шин: убедитесь, что на боковой поверхности и протекторе нет трещин. В протекторах шин нет посторонних предметов.

Ежемесячные проверки

- Уровень охлаждающей жидкости двигателя;
- Шланги, топливопроводы и резервуары технических жидкостей на отсутствие протечек;
- Работу системы кондиционирования воздуха;
- Работу стояночного тормоза – проверка постановки на стояночный тормоз/ снятие;
- Работу звукового сигнала и динамиков;
- Момент затяжки колесных гаек: гайки и болты затянуты до заданных значений.
- Работу стеклоочистителей: убедитесь, что щетки и рычаги стеклоочистителя находятся в исправном, работоспособном состоянии.
- Рулевое управление: проверьте рулевое управление на отсутствие люфта.
- Педали: Проверьте исправность хода педали тормоза и педали сцепления.
- Стойки амортизаторов: проверьте работоспособность стоек амортизаторов на предмет износа, протечки, повреждений

защитных пыльников и других повреждений.

МЕРЫ ПРЕДОСТОРОЖНОСТИ ПРИ ТЕХНИЧЕСКОМ ОБСЛУЖИВАНИИ И РЕМОНТЕ

Для снижения риска получения травм или повреждения транспортного средства, при проведении инспекционного осмотра/технического обслуживания автомобиля или выполнении ремонтных или регулировочных работ, следует соблюдать следующие меры безопасности:

- Перед проведением работ остановите двигатель и дайте ему остыть. Не проводите работы, когда двигатель горячий;
- Используйте упоры/стойки безопасности для удержания автомобиля при работе под автомобилем или в нижней его части. При поднятии автомобиля с помощью домкрата не располагайтесь под автомобилем;
- Горючие вещества, воспламеняющиеся, дымящиеся, тлеющие возгорающиеся и искрящиеся предметы держите вдали от аккумулятора, ГСМ и иных воспламеняющихся жидкостей и объектов.
- Запрещается подключать или устанавливать аккумуляторную батарею, или другие электрические элементы при включенном электропитании автомобиля (положение «ACC/ON»);
- Будьте внимательны и осторожны при подсоединении клемм и проводов к аккумуляторной батарее, не перепутайте их. Запрещается подключать положительный

полнос к отрицательному и наоборот.

- Аккумулятор, провода зажигания и электрические цепи автомобиля находятся под сильным током или высоким напряжением. Не допускайте короткое замыкание.
- При инспекционном осмотре работающего двигателя в закрытом помещении (например, в гараже) убедитесь в наличии надлежащей вентиляции;
- Масло для двигателя, жидкость охлаждения двигателя, другие ГСМ и заправочные жидкости храните вдали от детей и домашних животных;
- Не наносите силикон или оконный герметик на люк в крыше.

Примечание: если на многофункциональном дисплее приборной панели появилось сообщение «GPF maintenance (Техническое обслуживание GPF)», следуйте в соответствии с рекомендациями. В противном случае это может повлиять на нормальную эксплуатацию автомобиля.

ШИНЫ И ДИСКИ

Шины

Проверка и обслуживание шин

При управлении автомобилем старайтесь объезжать препятствия и избегать ударов о выбоины, выступы, ямы, бордюрные камни и т.д.

Не допускайте повреждения боковой поверхности шины.

Регулярно проверяйте поверхность шины на наличие порезов, посторонних предметов и неравномерного износа. Неравномерный износ протектора может свидетельствовать об отклонении углов установки колес, разбалансировки колес и некорректно установленном давлении в шинах. Регулярно проверяйте и очищайте поверхность шин от посторонних предметов, застрявших в протекторе шин.

Ежемесячно проверяйте износ протектора шин по индикатору на шинах. Если износ протектора находится на одном уровне с индикатором износа, замените шины.

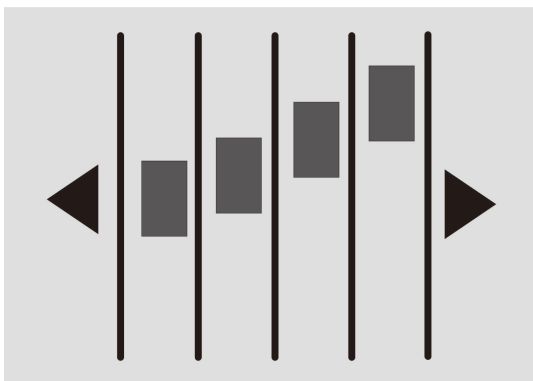

При обнаружении неравномерного износа или повреждений на рисунке протектора или на боковой поверхности шины (порезы, «грыжи»/ разрывы, глубокие трещины, обнажающие корд шины), своевременно замените шины. Для консультации и замены обратитесь в авторизованный сервисный центр CHANGAN

Automobile.

Во избежание повышенного расхода топлива, проверяйте и регулируйте давление в шинах (включая запасное колесо) не реже одного раза в месяц. Разница давления в шинах на одной оси не должна превышать более 5 КПа.

Своевременно проверяйте давление в шинах при значительном изменении температуры окружающей среды.

При использовании шин более 6 лет, их необходимо заменить, даже при отсутствии видимых повреждений.

ВНИМАНИЕ

- Категорически запрещается использовать шины с повышенным износом протектора. Это очень опасно. Изношенные шины значительно снижают эффективность торможения, точность и остроту рулевого управления.
- Допускается использование шин и дисков только того же размера и типа, что и изначально установлены на автомобиле. В противном случае, это влияет на безопасность и эксплуатационные характеристики автомобиля, что в дальнейшем может привести к несчастным случаям или даже серьезным травмам.

Способы контроля давления в шинах

1. Открутите колпачок колесного воздушного клапана (ниппеля),

расположенного на ободке шины, и снимите его;

2. Измерьте давление в шинах с помощью манометра. Если давление в шинах в холодном состоянии не соответствует рекомендованному, отрегулируйте его.

3. Если давление избыточно, нажмите на сердечник воздушного клапана (внутри клапана шины), для снижения давления воздуха до необходимого значения.

4. После проверки и регулировки давления до рекомендованного значения, установите колпачок на ниппель для предотвращения попадания пыли и влаги.

Перестановка колес

Для обеспечения равномерного износа передних и задних шин автомобиля и продления срока службы шин, рекомендуется менять положение шин каждые 7.500 км. после первого технического обслуживания. При обнаружении неравномерного износа, необходимо произвести преждевременную перестановку колес. Рекомендации по перестановке приведены на рисунке ниже.

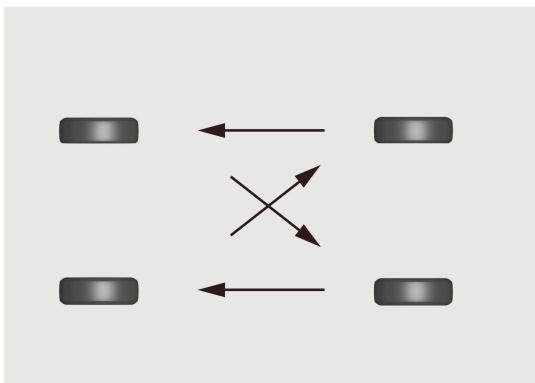

При замене колес проверьте состояние и износ тормозных колодок и дисков. После замены колес проверьте и отрегулируйте давление передних и задних шин. Проверьте на соответствие рекомендованным значениям моменты затяжки колесных гаек.

ПРЕДУПРЕЖДЕНИЕ

Если автомобиль оснащен системой контроля давления в шинах, после их замены необходимо провести

перекалибровку. Обратитесь в авторизованный сервисный центр CHANGAN Automobile.

Если шины имеют направленный рисунок протектора (это отмечено стрелкой на боковой поверхности шины, отвечающей за направление вращения), то их необходимо устанавливать в соответствии с указанным направлением вращения.

Только правильно установленные шины могут в полной мере проявить свои лучшие свойства с точки зрения адгезии, снижения шума, износостойкости и устойчивости к аквапланированию.

Шины с асимметричным протектором необходимо устанавливать в соответствии с информацией на боковой поверхности шины. Для обеспечения максимальной производительности шины, сторона шины с надписью «OUTSIDE» (снаружи) должна быть обращена к внешней стороне, а сторона с надписью «INSIDE» (внутри) - к внутренней стороне автомобиля.

Аварийное (не полноразмерное) запасное колесо ✖

Автомобиль оснащен аварийным (не полноразмерным) запасным колесом, которое отличается от оригинальных колес, установленных на автомобиле. Аварийное запасное колесо допускается использовать только в экстренных случаях, и оно не предназначено для продолжительной

эксплуатации или поездок на дальние расстояния. Для обеспечения безопасности движения и во избежание непредвиденных ситуаций, вызванных продолжительной эксплуатацией аварийного запасного колеса, как можно скорее замените его оригинальным полноразмерным колесом.

ПРИМЕЧАНИЕ

Не устанавливайте аварийное запасное колесо на переднюю ось. При повреждении переднего колеса, переставьте заднее колесо на место поврежденного переднего колеса, а аварийное запасное колесо установите на место заднего колеса.

После установки запасного колеса проверьте и установите рекомендуемое давление в шинах.

Запасное аварийное колесо не является полноразмерным запасным колесом, и может использоваться только в аварийных ситуациях. Запрещается использование аварийного запасного колеса в течение длительного времени и при движении на большие расстояния. Скорость автомобиля с установленным аварийным запасным колесом, не должна превышать 80 км/ч.

Избегайте резких ускорений, экстренных торможений и резких поворотов. Избегайте преодоления препятствий, объезжайте ямы и впадины.

Категорически запрещается устанавливать более одного аварийного запасного колеса

на автомобиль одновременно. Не пользуйтесь услугами автоматической автомойки, если установлено аварийное запасное колесо.

Запрещается использовать любые шины (в т.ч. запасные) старше 6 лет.

Не устанавливайте цепи противоскольжения на аварийное запасное колесо.

После обратной переустановки колес на полноразмерные, обязательно используйте колесные болты или гайки оригинальной длины.

Зимние шины и цепи противоскольжения

При движении по заснеженным и обледенелым дорогам рекомендуется использовать зимние шины или цепи противоскольжения.

Установка зимних шин значительно повысит управляемость автомобиля при движении по снегу и льду. Рекомендуется устанавливать зимние шины при среднесуточной температуре окружающей среды ниже +7 °С.

При подборе и установке зимних шин, необходимо выбирать шины с тем же типом, размером и грузоподъемностью, что и установленные автопроизводителем. Индекс скорости и давление воздуха в зимних шинах должны соответствовать требованиям автопроизводителя и дилеров зимних шин. В противном случае это может повлиять на безопасность и управляемость автомобиля, возрастет риск несчастных случаев и получения травмы.

Демонтированные шины необходимо промаркировать по направлению вращения и хранить в прохладном, сухом месте. При повторном использовании шин устанавливайте их в прежнем направлении вращения.

Своевременно устанавливайте летние или всесезонные шины при повышении среднесуточной температуры окружающей среды до +7 °С.

Толщина установленных цепей

противоскольжения не должна превышать 9 мм. Для переднеприводных автомобилей цепи противоскольжения должны быть установлены на переднюю ось. Для полноприводных автомобилей цепи противоскольжения необходимо устанавливать на передние и задние колеса.

Через первые 0,5 – 1 км движения автомобиля после установки цепей, необходима подтяжка цепей для обеспечения безопасности.

Если автомобиль оснащен цепями противоскольжения избегайте движение по неровным, ухабистым дорогам и не создавайте аварийные ситуации (такие как резкое ускорение, внезапное торможение и т. д.).

При движении по дорогам общего пользования или расчищенным дорогам, снимите цепи противоскольжения. Запрещается использовать цепь противоскольжения на не заснеженной дороге.

При возникновении других вопросов, следуйте инструкциям производителя/поставщика цепей противоскольжения.

ПРЕДУПРЕЖДЕНИЕ

Используйте только цепи, подходящие по размерам и спецификации. Не соответствующие или неправильно установленные цепи противоскольжения могут повредить тормозную систему,

подвеску, кузов и/ или колеса. Данные повреждения не покрываются гарантией завода изготовителя.

Если колеса автомобиля оборудованы колесными колпаками, снимите их перед установкой цепей противоскольжения.

Шины с отметкой M+S (всепогодные) имеют лучшие характеристики для эксплуатации в зимний период, по сравнению с летними, но, как правило, не достигают до характеристик зимних шин.



ВНИМАНИЕ

Для предотвращения потери управляемости автомобиля из-за разницы коэффициента сцепления колес с дорожным покрытием, все колеса должны быть оборудованы зимними шинами.

При использовании зимних шин и металлических цепей противоскольжения, скорость автомобиля не должна превышать 30 км/ч или предельно допустимую скорость, указанную изготовителем цепей противоскольжения, в зависимости от того, какая из этих скоростей меньше.

При использовании зимних шин и неметаллических цепей противоскольжения, скорость не должна превышать 50 км/ч или предельно допустимую скорость, указанную изготовителем цепей противоскольжения, в зависимости от того, какая из этих скоростей меньше.

Скорость автомобиля выбирайте в зависимости от погодных условий, дорожной ситуации и плотности движения. Не рискуйте с сопротивлением скольжению зимней шины, во избежание аварии.

Колеса и диски

Выбор колесных дисков

При необходимости замены колесных дисков убедитесь, что новые колесные диски имеют тот же размер и характеристики, что и диски, установленные производителем.

Компания CHANGAN Automobile не рекомендует использовать:

- Разноразмерные колесные диски, или диски разного типа;
- Старые (бывшие в употреблении) колесные диски;
- Прокатанные и восстановленные диски.

Замена колес

Если диск колеса погнут, треснул или покрылся ржавчиной, как можно скорее замените его. В противном случае давление воздуха в колесе упадет, и шина может самопроизвольно разбортироваться с диска, что приведет к потере управляемости автомобиля.

После установки новых шин или дисков, проверьте калибровку динамического баланса и параметров центровки четырех колес.

Требования к балансировке колес

Перед установкой колес или при замене шин, выполните балансировку колес. При перебортировке шин, так же необходимо балансировать колеса перед установкой.

Общее количество балансировочных грузиков, установленных на одну сторону металлического диска, не должно превышать 2-е шт. Общий вес грузиков не должен превышать 60 г. Общий вес самоклеящихся балансировочных грузиков на одну сторону легкосплавного колесного диска - не должен превышать 80 г. Убедитесь, что колеса и шины собраны качественно, а динамический дисбаланс не превышает 10 г. с одной стороны. Динамический баланс колес необходимо перепроверить не менее 2-х раз, и убедиться, что дисбаланс не превышает 10 г.

При сборке направленных шин необходимо учитывать направление вращения колес после установки на автомобиль. Оно должно совпадать с направлением вращения, обозначенным на маркировке шин.

Меры предосторожности для легкосплавных колесных дисков

- Используйте исключительно оригинальные гайки/болты и баллонный ключ CHANGAN для легкосплавных колес.
- Через 1600 км после перестановки колеса после снятия или замены, проверьте момент затяжки колесных гаек.

- При использовании цепей противоскольжения будьте осторожны, чтобы не повредить алюминиевые диски. Не используйте поврежденные алюминиевые колеса.

погаснет через несколько минут после начала движения.

СИСТЕМА КОНТРОЛЯ ДАВЛЕНИЯ ВОЗДУХА В ШИНАХ (TPMS)

Описание системы

Во время движения автомобиля система контроля давления в шинах контролирует давление и температуру во всех четырех шинах. Если система обнаружит изменение давления или температуры в шинах больше допустимых значений, система выдаст соответствующее предупреждение.

Информация о давлении в шинах отображается на многофункциональном дисплее приборной панели. Во время движения автомобиля, при необходимости проверки текущего давления в шинах, вывести данные о давлении в шинах можно при помощи кнопки [TRIP].

При изменении давления воздуха в шинах загорается соответствующий индикатор, сигнализирующий об изменении давления. Если это вызвано исключительно изменением давления воздуха, отрегулируйте давление в шинах в соответствии с рекомендованным значением давления в холодном состоянии, указанным на табличке автомобиля. Индикатор давления в шинах автоматически

HUNTER

Если температура воздуха в шинах превышает 80 °С, загорается индикатор давления в шинах. Если температура воздуха в шинах снизится до 75 °С, индикатор давления в шинах автоматически погаснет.

Система контроля давления в шинах работает если датчики давления установлены на всех 4-х колесах автомобиля. В запасном колесе датчик контроля давления в шинах не установлен.

После установки запасного колеса и непродолжительной поездки индикатор давления в шинах (!) сначала мигнет, а затем загорится. Как можно скорее обратитесь в авторизованный сервисный центр CHANGAN Automobile для ремонта и/или замены поврежденного колеса и перезагрузки системы контроля давления в шинах. Устанавливайте только оригинальные датчики контроля давления в шинах, рекомендованные производителем (CHANGAN Automobile) и проведите обучение.

Меры предосторожности

Давление в шинах необходимо устанавливать в соответствии с рекомендованным значением давления в холодном состоянии, в зависимости от условий вождения и загрузки автомобиля. Давление в шинах в холодном состоянии необходимо проверять, и, при необходимости, регулировать не реже одного раза в месяц. Для проверки давления шины считаются в

холодном состоянии при следующих условиях:

- Автомобиль находился без движения не менее 3 часов вдали от действия прямых солнечных лучей;
- Автомобиль проехал не более 1,6 км после начала движения.

Давление в шинах, установленное в холодном состоянии по показаниям манометра, может отличаться от показаний системы TPMS.

Система контроля давления в шинах не может моментально информировать о мгновенной полной потере давления, например, при проколе шины посторонним предметом. В данном случае плавно остановитесь, избегая резкого торможения и поворота руля, во избежание внезапной потери рулевого управления. После восстановления давления в шинах информация о давлении обновится и индикатор давления автоматически погаснет через несколько минут после начала движения.

ПРИМЕЧАНИЕ

Система контроля давления в шинах помогает водителю контролировать давление в шинах своевременно его информируя, но не может предотвратить аварию, и устранить неисправность.

Фактическое давление в шинах измеряется и отображается только во время движения автомобиля. Во время стоянки автомобиля

давление в шинах не отображается или приведено справочно.

Во избежание повреждения датчика давления воздуха в шинах (TPMS) во время работ по монтажу колес при необходимости их замены, обратитесь в авторизованный сервисный центр CHANGAN Automobile.

При изменении положения шин необходимо провести обучение системы контроля давления в шинах (TPMS), чтобы отображаемые данные соответствовали фактическому положению шин.

Система контроля давления в шинах использует радиоканал для передачи данных. Индикатор аварийного давления в шинах может включиться по ошибке, а работа системы контроля давления в шинах может быть нарушена при следующих ситуациях:

- Автомобиль проезжает вблизи линий электро- или радиопередач, таких как аэропорт, радиовышка и т.д.;
- Внутри или вблизи автомобиля используют электронные устройства и радиопередатчики (например, ноутбук, беспроводные наушники, диктофоны, видеорегистраторы и т.д.);
- Автомобиль оборудован цепями противоскольжения.

ПРИМЕЧАНИЕ

При установке на автомобиль зимних шин и/или цепей противоскольжения, мощность

УХОД ЗА КУЗОВОМ АВТОМОБИЛЯ

Кузов и оборудование

Мойка автомобиля

Регулярное обслуживание и мойка автомобиля необходимо для поддержания качества и его характеристик. Своевременное техническое обслуживание является важным условием предотвращения от образования коррозии кузова автомобиля и сохранения лакокрасочного покрытия.

ПРИМЕЧАНИЕ

Пятна и грязь на кузове автомобиля могут содержать растворители или коррозионно – активные химические вещества, что может привести к коррозии элементов кузова и повреждению защитного слоя лакокрасочного покрытия и деталей автомобиля.

Своевременно очищайте автомобиль от грязи и/или пыли на поверхности. Продолжительное время адгезии (воздействия на элементы кузова) усложняет очистку и обслуживание автомобиля. Для удаления трудноустраняемых пятен, во избежание повреждений, обратитесь в авторизованный сервисный центр CHANGAN или специализированные клининговые компании для профессиональной очистки.

передачи сигнала от датчиков давления воздуха в шинах может снизиться, и принимающее устройство может не распознать сигнал, что приведет к ошибочному срабатыванию индикатора. Во избежание неправильной работы системы контроля давления и некорректного срабатывания индикатора, обратитесь в авторизованный сервисный центр CHANGAN Automobile, для включения или отключения функции зимнего режима системы контроля давления в шинах, и блокировке ложных сигналов тревоги о давлении в шинах.

изменения температуры, и не указывает на неисправность системы. При эксплуатации автомобиля в районах с разной температурой своевременно проверяйте и корректируйте давление в шинах.

В случае неисправности системы контроля давления в шинах (TPMS), на дисплее появится предупреждение и на приборной панели загорится индикатор давления в шинах. Как можно скорее обратитесь в авторизованный сервисный центр CHANGAN Automobile для ремонта.

Предупреждение системы контроля давления в шинах

Если система контроля давления в шинах обнаружит, что в одной или нескольких шинах давление изменилось, на дисплее появится предупреждающее сообщение и включится индикатор аварийного давления в шинах. Избегая резких маневров, сбавьте скорость и плавно остановите автомобиль в безопасном месте. Проверьте и отрегулируйте давление в шинах, когда они остынут. При необходимости замените шины.

ПРИМЕЧАНИЕ

Если давление в шинах установлено в теплых условиях, индикатор изменения давления воздуха в шинах может включиться при въезде в холодную область. Это связано с изменением давления, вследствие

Вымойте автомобиль как можно скорее в следующих случаях:

- Автомобиль очень грязный или сильно запыленный;
- После поездок вдоль моря или по соляно-щелочной дороге;
- После поездок в зонах, загрязненных сажей, минеральной пылью, рудой, железным порошком или химическими веществами;
- Когда лакокрасочная поверхность покрыта каменноугольной смолой, соком, мертвыми насекомыми или их личинками, пометом птиц или других животных.
- Если на поверхность лакокрасочного покрытия попал бензин или другие нефтепродукты.

После очистки внутренней части ветрового стекла или стекла двери багажного отделения, слегка смочите мягкую ткань чистой водой и аккуратно протрите стекло в горизонтальном направлении (параллельно нанесенному нагревательному элементу), стараясь не поцарапать или не повредить нагревательные элементы или антенну.

После обработки кузова автомобиля воском, обязательно удалите воск с ветрового стекла и остальных стекол. Не покрывайте воском и не полируйте: пластиковые детали, стекла фар и задние фонари, матовые элементы и элементы, покрытые матовой краской.

В дождливую и влажную погоду проверяйте состояние стеклоочистителей и

уплотнителей стекол и своевременно удаляйте загрязнение и протирайте пыль.

Защита от коррозии

Причины коррозии автомобилей

Основными причинами коррозии автомобилей являются:

- Соль, грязь, влага и химические вещества, которые накапливаются в течение долгого времени в таких труднодоступных местах, как шасси, кузов и рама автомобиля.
- Отслоение лакокрасочного покрытия вследствие аварий, царапин или других повреждений, в т. ч. сколов от камней и песка и т. д.
- Высокая влажность способствует ускорению образования коррозии. Если какая-либо часть автомобиля в течение длительного времени находится в условиях высокой влажности, даже если другие части автомобиля сухие, автомобиль будет подвержен коррозии. Если часть автомобиля в условиях высокой влажности не может быстро высохнуть из-за плохой вентиляции, это ускорит коррозию деталей.

Эффективные способы защиты от коррозии

Содержите кузов автомобиля в чистоте и сухости;

При обслуживании автомобиля проверьте и очистите двери и сливные отверстия в нижней части автомобиля теплой или холодной водой. Дренажное отверстие должно быть вентилируемым.

При повреждении поверхности автомобиля или отслоения лакокрасочного покрытия, необходимо восстановить поврежденную поверхность как можно быстрее. Не подвергайте поврежденные металлические поверхности воздействию воздуха.

Попадание влаги, пыли, песка и грязи под напольное ковровое покрытие, обшивку салона и во внутренние полости автомобиля может ускорить коррозию. Регулярно проверяйте салон автомобиля. Убедитесь, что он чистый и сухой, особенно при эксплуатации автомобиля в дождливую погоду или местах с повышенной влажностью.

При перевозке (погрузке - выгрузке) некоторых коррозионно-агрессивных химических веществ, таких как удобрения, чистящие средства, щелочь, кислоты и соли, перевозите эти химические вещества в специальных контейнерах для транспортировки и вымойте и очистите автомобиль сразу после их разгрузки.

В зимнее время мойте автомобиль сразу после поездки по дороге, обработанной солью или другими реагентами.

Не рекомендуется парковать автомобиль во влажном, непроветриваемом помещении. Не мойте автомобиль в гаражном боксе.

Оборудование для автоматической мойки автомобилей

- Выбирайте автомойки, оборудованные

бесщеточной системой автоматической мойки автомобилей. Обратите внимание на высоту и ширину портала для мойки автомобиля, применительно к данной модели;

- Перед мойкой автомобиля закройте все двери, окна, капот, дверь багажного отделения и люк топливозаливной горловины, сложите наружные зеркала заднего вида;
- Не наносите горячий воск на автомобили, оклеенные декоративной и/или защитной пленкой.

Мойка автомобиля напором воды под высоким давлением

- Температура воды не должна превышать 60°C;
- Равномерно распыляйте напор воды из сопла водяного пистолета с расстояния не менее 40 см от поверхности кузова автомобиля. Избегайте сильного напора воды. Это может привести к затоплению салона или снятию слоя лакокрасочного покрытия. Наклейки и молдинги могут быть повреждены или оторваны.
- Не направляйте в течении длительного времени напор воды под давлением на датчики, декоративные элементы, камеры и защитные пленки. Давление воды не должно превышать 100 бар;
- Перед удалением стойких пятен, предварительно замочите их.

Ручная мойка автомобиля

- Перед мойкой автомобиля обильно смочите автомобиль большим количеством воды для размягчения засохшей грязи и пятен;
- Для мойки и чистки автомобиля используйте мягкие губки или чистящие перчатки и другие мягкие чистящие средства;
- Мойку автомобиля начинайте с крыши по направлению сверху вниз. Последним очищайте колеса, дверные пороги и аналогичные детали;
- Используйте специализированные автомобильные моющие средства только в случаях трудноудаляемых загрязнений.

Требования к уходу за матовыми поверхностями и элементами автомобиля

- Не используйте восковые чистящие средства для очистки матовых поверхностей и элементов автомобиля. Матовые окрашенные поверхности автомобиля очищайте вручную или с помощью специального мягкого тканевого чистящего устройства.
- При ручной чистке сначала используйте чистую воду для удаления больших загрязнений, затем используйте нейтральный мыльный раствор для очистки поверхности и, наконец, специальное средство для очистки матовой краски для удаления мелких пятен и загрязнений.

ПРЕДУПРЕЖДЕНИЕ

Не покрывайте воском и не полируйте матовую поверхность элементов кузова, чтобы не повредить краску.

Не используйте «карандаши» для подкраски или ремонта лакокрасочного покрытия во избежание повреждения матовой окрашенной поверхности. При необходимости подкрасить матовую или окрашенную поверхность, обратитесь в авторизованный сервисный центр CHANGAN для профессионального, качественного ремонта. Незамедлительно удаляйте птичий помет, жевательную резинку, шеллак, жир, масло, охлаждающую жидкость и т.д. с матовых поверхностей автомобиля во избежание повреждения матового эффекта.

Рекомендации по уходу за лакокрасочным покрытием автомобиля

- Не допускайте контакта с концентрированными кислотами или растворами с щелочными основаниями; Избегайте длительной стоянки под деревьями. Птичий помет, пыльца, трупы насекомых и т.д. - вызывают коррозию, и повреждение лакокрасочного слоя;
- Не паркуйте автомобиль вблизи химических предприятий и аналогичных мест, которые вырабатывают мелкие металлические частицы/ пыль (сталелитейные и металлургические заводы, железные дороги и т.д.);
- Во время движения автомобиля не приближайтесь к большим транспортным средствам (таким как большие грузовики и

т.д.).

- По гравийной дороге проезжайте медленно, чтобы не повредить поднимаемыми колесами камнями лакокрасочное покрытие автомобиля;
- Не оставляйте автомобиль на солнце в течении длительного времени;
- Не допускайте контакта и пролития на поверхность автомобиля таких летучих веществ как бензин и моторное масло. В случае попадания небольшого количества этих веществ на лакокрасочное покрытие - удалите их немедленно с помощью специальной обтирочной ткани;
- Регулярно проводите профессиональное обслуживание и наносите восковое покрытие на кузов для защиты лакокрасочного покрытия автомобиля. Обработку высококачественным твердым воском и полировку автомобиля рекомендуется проводить не реже одного или двух раз в год. Высококачественный воскодержательный раствор наносите после полной очистки автомобиля на сухую, без явных капель воды, поверхность кузова;
- В случае, если лакокрасочное покрытие автомобиля потеряло свой блеск и яркость, отполируйте ее полиролью с содержанием воска, для восстановления блеска автомобильной краски.

Если краска на поверхности автомобиля поцарапана, очистите и высушите поврежденную поверхность, отшлифуйте ее

наждачной бумагой 1500#, а затем отполируйте ее шерстяным полировочным кругом. Если устранить повреждение не удалось, обратитесь в авторизованный сервисный центр CHANGAN Automobile, или в специализированный кузовной центр.

Обслуживание элементов кузова

Рекомендуется смазывать дверные и оконные уплотнения не реже одного раза в год. Используйте чистую тряпку для нанесения силиконовой смазки на резиновые уплотнения, чтобы сделать их более прочными, улучшить герметизацию и избежать прилипания или скрипа.

При длительном хранении автомобиля, распылите силиконовую смазку на все двери, в т. ч. и уплотнения багажника, и нанесите воск на лакокрасочную поверхность на стыке уплотнений, для предотвращения прилипания.

Регулярно смазывайте петли и замки дверей и капота.

Очистка пластиковых деталей и элементов

Для очистки пластиковых элементов салона используйте влажную хлопчатобумажную ткань и нейтральный неабразивный водный раствор, чтобы не оставлять подтеков, разводов и не выводимых пятен.

Для удаления масляных или трудновыводимых пятен смочите мягкую

ткань специальным нейтральным низкоконцентрированным (1%) моющим средством, которое не содержит растворителей и сохраняет исходную поверхность и цвет деталей, и протрите ей загрязнение. Остатки моющего средства удалите чистой водой. Не рекомендуется протирать салон бумажным полотенцем или салфеткой.

Очистка ремней безопасности

Для очистки ремней безопасности используйте мягкую губку, смоченную в нейтральном мыльном растворе или теплой воде. Не используйте отбеливатель, пятновыводитель или абразивные чистящие средства. После очистки высушите ремень или протрите ремень тканью или губкой. Не подвергайте ремень воздействию прямых солнечных лучей.

Очистка элементов изделий из кожи и ткани

Для чистки используйте только воду и нейтральное моющее средство.

ПРИМЕЧАНИЕ

Некоторые предметы и элементы салона из темной ткани (например, обивка сидений из ткани, искусственной кожи и натуральной кожи) могут выцветать и/или обесцвечиваться.

Очистка дисплея

Перед очисткой дисплея убедитесь, что дисплей выключен и охлажден. Используйте ткань из микрофибры и чистящее средство для очистки TFT/LCD поверхности дисплея. Протрите насухо поверхность дисплея сухой тканью из микрофибры.

ФАРЫ И ОСВЕЩЕНИЕ

Запотевание фар

При работе осветительных приборов, внутреннее давление в фарах регулируется через вентиляционные отверстия. При попадании внутрь фары влажного воздуха и при низкой температуре отражателя фары, фара может запотеть (при отрицательных температурах образуется иней). Запотевание фар - распространенное явление. Это не является неисправностью, не влияет на срок службы лампы и не оказывает негативное влияние на работу системы освещения.

При запотевании (образовании тумана) фар, образуется влага на внутренней поверхности отражателя фары. Запотевание рассеется через некоторое время, но невозможно гарантировать отсутствие его повторного образования в дальнейшем. Полное рассеивание запотевания может занять от 2 до 3 дней или больше, в зависимости от таких факторов, как температура окружающей среды, влажность воздуха и интенсивность использования фар.

Проверка фар на запотевание

Запустите двигатель, включите дальний свет фар и через 30-40 минут выполните следующие визуальные проверки:

1. Проверьте наличие/ отсутствие влаги в фаре;
2. Убедитесь в отсутствии видимого

запотевания на расстоянии 1 м от фары.

Если фара соответствует вышеуказанным условиям, фары находятся в нормальном состоянии.

Яркость свечения фар

Яркость свечения фар автотранспортных средств строго регламентирована государственными законами и техническим регламентом. Яркость свечения фар на всех транспортных средствах не может быть слишком ярким или слишком тусклым, иначе это может привести к несчастным случаям или аварии.

Поскольку данный автомобиль предназначен для правостороннего движения, во избежание ослепления и повышения уровня безопасности встречных транспортных средств, стандарт освещения ближнего света фар применим для текущих требований. Световой поток левой фары ближнего света должен быть ниже, чем правой.

Если освещения фар, по Вашему мнению, недостаточно, обратитесь в авторизованный сервисный центр CHANGAN Automobile для проверки и регулировки фар.

АККУМУЛЯТОРНАЯ БАТАРЕЯ

Саморазряд аккумуляторной батареи

Саморазряд аккумуляторной батареи неизбежен. При длительной стоянке автомобиля (более 2-х месяцев), мощность аккумуляторной батареи будет значительно снижена. На саморазряд аккумуляторной батареи влияют такие факторы, как температура и условия хранения.

- Скорость саморазряда увеличивается с повышением температуры окружающей среды;
- Саморазряд аккумулятора ускоряется при хранении его в помещении с высокой влажностью и запыленностью.

Способы снижения саморазряда батареи

- Соединение клемм аккумуляторной батареи должны быть плотно затянуты;
- Содержите поверхность и контакты аккумуляторной батареи в чистоте;
- При длительной стоянке автомобиля снимите аккумуляторную батарею, и храните ее в относительно сухом помещении с умеренной температурой воздуха;
- Старайтесь не пользоваться электроприборами автомобиля и другими сторонними потребителями при выключенном двигателе.

Причины разряда аккумуляторной батареи

Разряд аккумуляторной батареи происходит, главным образом, по следующим причинам:

- Работа электрических устройств, постоянно потребляющих электроэнергию (например, противоугонная сигнализация);
- Плохая электрическая изоляция компонентов на автомобиле может привести к утечке электроэнергии;
- Минусовая клемма не отключена, что вызывает токи покоя и токи утечки, приводящие к быстрому разряду батареи электропотребителями и потере энергии;
- Работа электрических устройств в автомобиле при неработающем двигателе.

Проверка зарядки аккумуляторной батареи

Проверка с помощью вольтметра и использованием фар головного освещения в качестве нагрузки: подсоедините вольтметр к аккумуляторной батарее и замерьте показание напряжения аккумуляторной батареи (АКБ). Затем включите фары головного освещения. Если напряжение аккумуляторной батареи остается выше 10 В и не падает быстро, запустите двигатель автомобиля. После запуска автомобиля на холостом ходу происходит подзарядка аккумуляторной батареи. Если напряжение аккумуляторной батареи быстро падает при включенных фарах головного освещения, зарядите

аккумуляторную батарею с помощью зарядного устройства.

Последовательность действий при замене аккумуляторной батареи

При снятии аккумуляторной батареи, сначала отсоедините отрицательную клемму батареи, а затем отсоедините положительную клемму.

При установке аккумуляторной батареи, сначала присоедините положительную клемму, а затем присоедините отрицательную клемму и затяните накидным или рожковым гаечным ключом M10.

ЖИДКОСТЬ ДЛЯ ОМЫВАНИЯ ЛОБОВОГО СТЕКЛА И ЩЕТКИ СТЕКЛООЧИСТИТЕЛЯ

Жидкость омывателя

Проверка уровня жидкости для омывания ветрового стекла

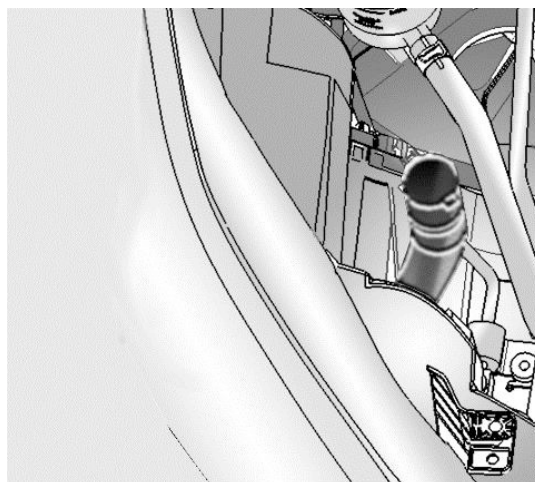

Регулярно проверяйте уровень очищающей жидкости в бачке омывателя ветрового стекла и своевременно пополняйте его по мере необходимости. При температуре окружающей среды равной или ниже 0 С, для предотвращения замерзания необходимо использовать незамерзающую очищающую жидкость. Используйте качественную очищающую жидкость. Очищающая жидкость низкого качества может привести к выходу из

строя насоса стеклоомывателя, засору распылителей, и другим неисправностям.

Не добавляйте водопроводную воду или охлаждающую жидкость в бачок омывателя. Водопроводная вода может замерзнуть или привести к засору в трубках и распылителях. Брызги охлаждающей жидкости на ветровом стекле могут влиять на обзор и в дальнейшем привести к потере управления автомобилем. Капли охлаждающей жидкости могут повредить окрашенные поверхности и элементы декора кузова.

При неисправности системы омывателя, как можно скорее обратитесь в авторизованный сервисный центр CHANGAN Automobile для проверки и ремонта.



ВНИМАНИЕ

- Жидкость в системе стеклоочистителя может быть огнеопасной и легко воспламеняемой. Избегайте попадания искр или огня на бачок системы омывателя с очищающей жидкостью.
- Жидкость в системе омывателя токсична. Контакт с ней или употребление внутрь приведет к получению серьезных травм или даже смерти. Избегайте контакта жидкости с кожей, глазами, и внутренними органами.
- Категорически запрещается добавлять омывающую жидкость при горячем или работающем двигателе.

Стеклоочистители

Проверка щеток стеклоочистителя

ПРИМЕЧАНИЕ

- Если на ветровом стекле или щетках стеклоочистителей видны посторонние предметы, удалите их перед использованием стеклоочистителя, чтобы не повредить резиновую полосу щетки стеклоочистителя.
- При очистке от посторонних предметов используйте скребок, во избежание повреждения чистящей резиновой поверхности стеклоочистителя.
- Зимой, перед включением стеклоочистителя, полностью очистите стеклоочиститель и лобовое стекло от льда и снега.
- Не очищайте щетки стеклоочистителя бензином, ГСМ, растворителями краски или другими подобными реагентами.
- Во избежание повреждения поводков стеклоочистителя или других элементов, не протирайте и не проворачивайте самостоятельно поводки и щетки стеклоочистителя. Не прилагайте значительных усилий при замене щеток стеклоочистителя.

Проведите кончиком пальца вдоль чистящей кромки резиновой ленты щетки чтобы проверить ее на шероховатость и загрязнение.

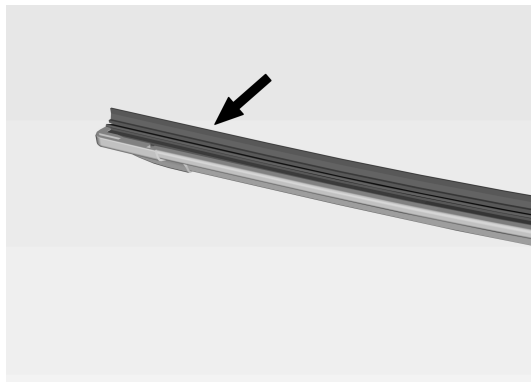

Если ветровое стекло или щетки стеклоочистителя загрязнены посторонними предметами, работа стеклоочистителя будет нарушена. Распространенным источником загрязнения являются насекомые, сок и термический воск, используемые для коммерческой мойки автомобилей. Для очистки стекла и резиновой ленты щеток стеклоочистителя используйте мягкую губку и качественную жидкость стеклоочистителя или моющее средство для очистки лобового стекла, а затем промойте их чистой водой.

Если после очистки стекла щетками стеклоочистителя на ветровом стекле остаются разводы или грязь, значит резинка стеклоочистителя изношена или повреждена, и ее необходимо заменить.

Замена щеток стеклоочистителя

Длина щеток стеклоочистителя водителя/ переднего пассажира для этой модели составляет 550 мм/ 425 мм, а тип соединения – крепление «U».

1. Поверните щетку стеклоочистителя на определенный угол.

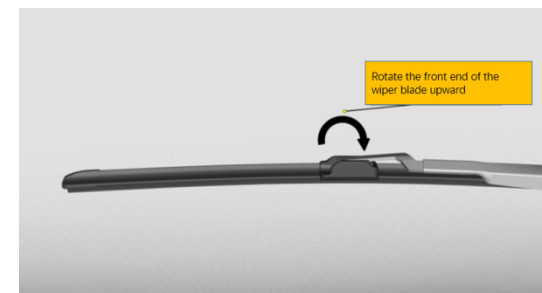

2. Нажмите и удерживайте фиксатор соединения между щеткой стеклоочистителя и поводком стеклоочистителя и снимите щетку по направлению, как показано на рисунке.

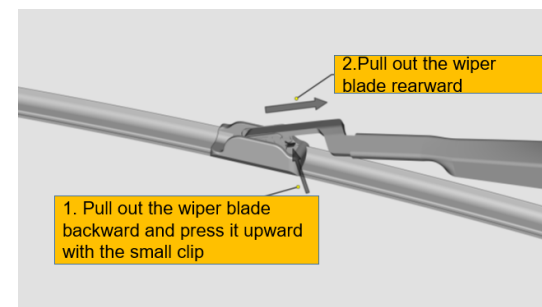

3. Установите щетку на поводок стеклоочистителя в последовательности, обратной демонтажу.

Рекомендации по обслуживанию стеклоочистителей

Если не пользоваться стеклоочистителями в течение длительного времени, рабочая поверхность (резиновая лента) на них может продавиться и деформироваться. В таком случае во время первых нескольких циклов работы щетки могут дрожать, издавать аномальный шум и не смогут очищать стекло полностью. Неисправность может исчезнуть после непродолжительной работы, или очистки щеток, что является нормальным явлением.

Во время длительной стоянки автомобиля, рекомендуется поднимать поводки щеток стеклоочистителя. Перед началом движения верните щетки стеклоочистителя в исходное положение (рабочая поверхность стеклоочистителя перпендикулярна стеклу), это может снизить вероятность деформации рабочей поверхности щетки стеклоочистителя;

Не направляйте на стеклоочистители сильный напор воды под давлением. Давление воды из пистолета может повредить стеклоочиститель и щетки стеклоочистителя. После мойки автомобиля, ветровое стекло и щетки стеклоочистителя необходимо промыть водой, для удаления слоя воска, и моющего средства. Будьте осторожны, чтобы не погнуть щетку или поводок во время мойки.

- Для поддержания исправного технического состояния щеток

стеклоочистителя и увеличения срока их службы, не включайте стеклоочиститель на сухом, не смоченном водой стекле.

СТОЯНОЧНЫЙ ТОРМОЗ

Проверка

Потяните вверх рычаг стояночного тормоза с усилием около 20 кг (196 Н) - должно раздаться 6-8 щелчков.

Проверка хода стояночного тормоза:

Потяните вверх рычаг стояночного тормоза и проверьте ход стояночного тормоза в пределах указанного диапазона, исходя из количества услышанных «щелчков».

1. Безопасное неподвижное удержание автомобиля на крутом склоне при постановке его на стояночный тормоз.
2. Если свободный ход стояночного тормоза не соответствует указанному значению, как можно скорее обратитесь в авторизованный сервисный центр CHANGAN Automobile для регулировки.

ПРЕДОХРАНИТЕЛИ

ПРЕДУПРЕЖДЕНИЕ

1. Категорически запрещается каким-либо образом вмешиваться и изменять электрическую схему автомобиля. Техническое обслуживание, замена реле и/или сильноточных предохранителей в электрических системах необходимо проводить в авторизованном сервисном центре CHANGAN Automobile.
2. Перед заменой предохранителей - выключите зажигание и отключите электрооборудование и потребители. При замене предохранителей, устанавливайте предохранители с такими же параметрами, как изначально установленные. В противном случае электрическое оборудование автомобиля может быть повреждено.
3. Если вновь замененный предохранитель с аналогичными параметрами сразу же перегорает после установки, выключите все электроприборы, и как можно скорее обратитесь в авторизованный сервисный центр CHANGAN Automobile для диагностики и ремонта.
4. Для реализации необходимых или дополнительных функций, добавляемых пользователем, даже при наличии в системе автомобиля определенных предохранителей, не имеющих конкретной

функции, не снимайте и не используйте их для замены.

Схема расположения предохранителей и реле в блоке предохранителей изображена на внутренней стороне крышки блока предохранителей или на внутренней крышке блока предохранителей приборов.

Блок предохранителей в моторном отсеке

Расположен в моторном отсеке, рядом с воздушным фильтром ✳.

Блок реле в моторном отсеке

Расположен в моторном отсеке, рядом с аккумуляторной батареей ✳.

Блок предохранителей приборов

Блок предохранителей расположен внутри приборной панели со стороны водителя за крышкой блока предохранителей. Схема изображена на задней стороне крышки.

Замена предохранителей

1. Откройте и снимите крышку блока предохранителей или крышку блока предохранителей приборов;
2. Проверьте блок предохранителей на целостность, убедитесь, что он не поврежден;
3. Извлеките перегоревшие предохранители пинцетом, расположенным в блоке предохранителей моторного отсека или в блоке предохранителей приборов;
4. Определите причину перегорания предохранителя и устраните неисправность;
5. Замените предохранитель.

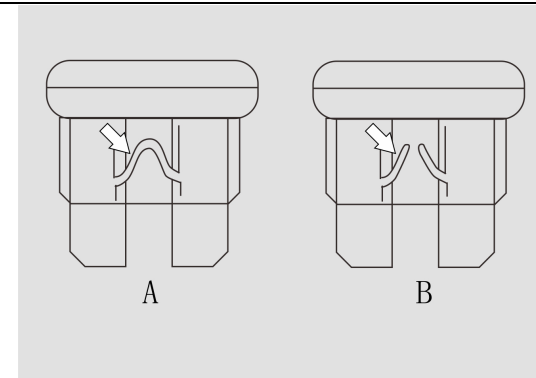

A: Нормальный предохранитель;

B: Перегоревший предохранитель.

ТЕХНИЧЕСКОЕ ОБСЛУЖИВАНИЕ

Масло в двигателе

Проверка уровня масла

1. Остановите автомобиль на ровной поверхности в безопасном месте;
2. Если двигатель работает, остановите его и подождите 5 минут. Не вынимайте щуп при работающем или горячем двигателе.
3. Извлеките масляный щуп и протрите его чистой мягкой тканью без ворса. Вставьте масляный щуп обратно в двигатель и извлеките его снова, для проверки уровня масла. Если уровень масла ниже отметки «MIN» (минимум), отрегулируйте уровень масла.

Перед запуском двигателя проверяйте уровень масла. Убедитесь, что уровень масла находится между отметками «MIN» (② минимум) и «MAX» (① максимум). Если уровень масла ниже отметки «MIN» (минимум), добавьте масло до уровня.

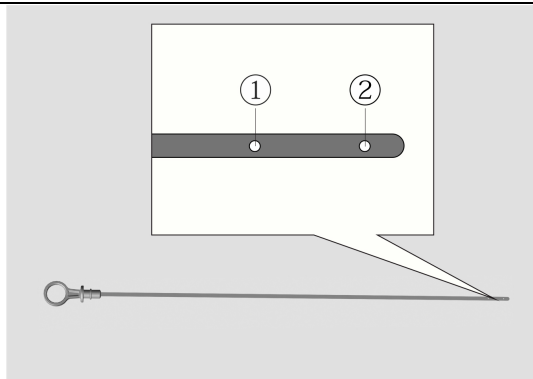

ПРЕДУПРЕЖДЕНИЕ

Не допускается смешивание моторных масел различных марок и типов, и назначений. Категорически запрещается использовать любые посторонние присадки к моторному маслу и/или другие средства для технического обслуживания двигателя во избежание его повреждения. Любой ущерб, причиненный двигателю по данной причине, не будет покрываться гарантийными обязательствами. Не используйте моторное масло, которое не соответствует техническим характеристикам, требованиям и спецификациям завода производителя. Это может повредить двигатель, и не будет покрываться гарантийными обязательствами завода - изготовителя.



ВНИМАНИЕ

Категорически запрещается вынимать масляный щуп и снимать крышку маслосливной горловины при работающем двигателе или при его высокой температуре.

Охлаждающая жидкость двигателя

На холодном двигателе уровень охлаждающей жидкости должен находиться между отметками «MIN» (минимум) и «MAX» (максимум). Если уровень жидкости ниже отметки «MIN», необходимо долить охлаждающую жидкость.



Заправка охлаждающей жидкости

ВНИМАНИЕ

Доливайте охлаждающую жидкость только на холодном двигателе. Не открывайте крышку расширительного бачка на горячем двигателе. В противном случае, пар и вода под действием внутреннего давления вырвутся наружу, и могут стать причиной ожогов.

ПРЕДУПРЕЖДЕНИЕ

Температура замерзания охлаждающей жидкости, используемой для охлаждения двигателя, должна быть на 5 С ниже самой низкой температуры в соответствующем регионе и сезоне эксплуатации.

Не используйте в качестве охлаждающей жидкости жесткую воду (например, водопроводная вода, речная вода и вода из колодца/родника).

Заправка охлаждающей жидкости в систему высокотемпературного контура

1. Откройте черную крышку расширительного бачка охлаждающей жидкости. Долейте охлаждающую жидкость через горловину бачка до максимальной отметки «MAX»;
2. Закройте черную крышку;
3. Запустите двигатель, отключите кондиционер и дайте двигателю поработать на скорости 2000 об/мин, пока впускной патрубок радиатора не нагреется.
4. Когда двигатель остынет, снова откройте крышку бачка охлаждающей жидкости и долейте жидкость, пока она не достигнет максимальной («MAX») отметки;
5. Повторите данный процесс несколько раз, пока уровень жидкости в баке не перестанет опускаться;
6. Закройте крышку.

Заправка охлаждающей жидкости в систему низкотемпературного контура

1. Откройте крышку бачка охлаждающей жидкости. Долейте охлаждающую жидкость через горловину бачка до максимальной отметки «MAX»;
2. Закройте бачок крышкой;
3. Запустите двигатель, отключите кондиционер и дайте двигателю поработать на скорости 2000 об/мин, пока впускной патрубок радиатора не нагреется.
4. Когда двигатель остынет, снова откройте крышку бачка охлаждающей жидкости и долейте жидкость, пока она не достигнет максимальной («MAX») отметки;
5. Повторите данный процесс несколько раз, пока уровень жидкости в баке не перестанет опускаться;
6. Закройте крышку.

ПРЕДУПРЕЖДЕНИЕ

Не допускайте попадания охлаждающей жидкости на кожу или в глаза. Если это произошло, немедленно промойте кожу или глаза большим количеством воды и, как можно скорее, обратитесь за медицинской помощью.

Категорически запрещается снимать крышку расширительного бачка во время работы двигателя.

Неправильная эксплуатация может привести к попаданию воздуха в систему охлаждения, что может привести к перегреву двигателя.

HUNTER

Обратитесь в авторизованный сервисный центр CHANGAN для диагностики и ремонта.

Тормозная жидкость

Износ тормозных колодок приводит к медленному постепенному снижению уровня тормозной жидкости. Регулярно проверяйте уровень тормозной жидкости, чтобы убедиться, что он находится между отметками «MAX» (максимум) и «MIN» (минимум).



При низком уровне тормозной жидкости, добавьте тормозную жидкость до «MAX» (максимальной) отметки.

Если на дисплее приборной панели загорелся индикатор неисправности тормозной системы, проверьте уровень тормозной жидкости. Низкий уровень тормозной жидкости может повлиять на эффективность работы тормозной системы. Если уровень тормозной жидкости значительно ниже отметки «MIN», как можно скорее, обратитесь в авторизованный

сервисный центр CHANGAN для диагностики и ремонта.

ПРИМЕЧАНИЕ

Используйте новую и чистую тормозную жидкость. Любое загрязнение, вызванное попаданием в нее пыли, воды, нефтепродуктов и других примесей может привести к повреждениям и неисправности тормозной системы.

При замене или доливке тормозной жидкости, используйте тормозную жидкость, указанную в спецификации. В противном случае, эффективность торможения может снизиться.

Запрещается смешивать и использовать тормозную жидкость различных производителей или типов.

Перед снятием крышки бачка тормозной жидкости и его заполнением, тщательно очистите область вокруг бачка, чтобы в него не попала грязь. После каждой заливки тормозной жидкости, по завершении заполнения, необходимо прокачать тормозную магистраль для удаления воздуха из тормозной системы.

ПРЕДУПРЕЖДЕНИЕ

Соблюдайте осторожность и не допускайте попадания тормозной жидкости на кожу или

в глаза. Если это произошло, незамедлительно промойте большим количеством воды и как можно скорее обратитесь к врачу за медицинской помощью.

При замене тормозной жидкости надевайте защитные очки.

При попадании тормозной жидкости на окрашенные поверхности, немедленно промойте их чистой водой.

Замена воздушного фильтра салона

1. Откройте и демонтируйте перчаточный ящик. Снимите ограничители с обеих сторон, чтобы они свободно висели на петлях;

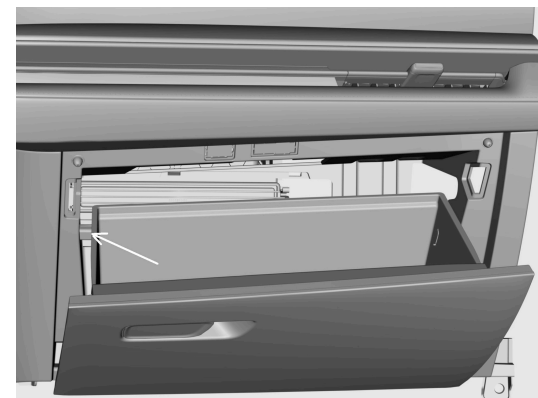

3. Удерживая фиксатор с правой стороны, откройте крышку воздушного фильтра салона и извлеките фильтрующий элемент воздушного фильтра салона;

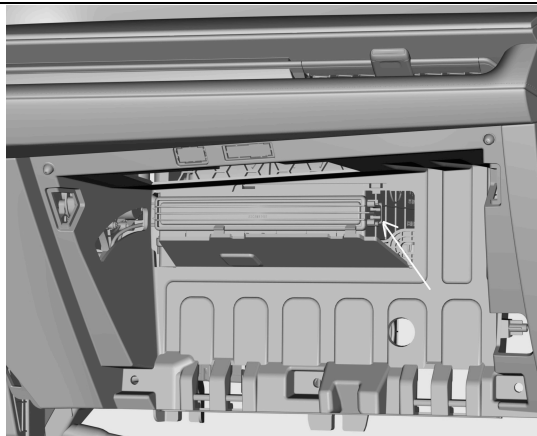

3. Замените фильтрующий элемент воздушного фильтра салона;

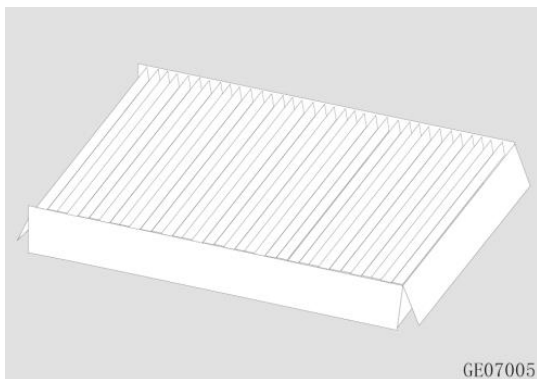

4. Установите все в обратной последовательности.

Система контроля выбросов отработанных газов

Меры предосторожности

ВНИМАНИЕ

- Выхлопные газы, выпускаемые двигателем, содержат окись углерода (CO), канцерогены и другие токсичные компоненты (производные бензола), которые невозможно увидеть и не обладают запахом. Чрезмерное вдыхание отработавших газов в течение длительного времени может нанести вред вашему здоровью, вплоть до потери сознания или даже смерти.
- Если в салоне автомобиля Вы почувствовали запах выхлопных газов, немедленно проветрите автомобиль. Если Вы не уверены, что выхлопные газы попали в автомобиль снаружи во время движения, откройте все окна и проверьте автомобиль. Не вдыхайте выхлопные газы, вырабатываемые двигателем. Воздействие CO может привести к потере сознания и смерти от удушья.
- Не запускайте двигатель в закрытом или непроветриваемом помещении (например, в гараже, даже с открытой дверью), если нет необходимости передвигаться на автомобиле внутри помещения или выехать наружу. Запустите двигатель только на время, необходимое для запуска двигателя и

перемещения автомобиля из гаража.

- Избегайте длительных остановок и стоянок при работающем двигателе в присутствии людей в автомобиле.

При необходимости оставить автомобиль на открытой территории в течение длительного времени с работающим двигателем, настройте систему вентиляции на поступление воздуха снаружи (внешняя приточная вентиляция) и включите максимальный режим работы вентилятора. Не сидите в автомобиле в течение длительного времени в данных условиях.

Бензиновый фильтр твердых частиц (GPF) ✖

Бензиновый фильтр твердых частиц — это устройство, предназначенное для улавливания частиц сажи в отработанных газах автомобилей и очистки выхлопных газов в соответствии с национальными правилами и стандартами выбросов.

HUNTER

Обслуживание бензинового фильтра твердых частиц (GPF)

Если на многофункциональном дисплее приборной панели появилось сообщение «GPF reached limit, please check and maintain (Достигнут предел фильтра твердых частиц (GPF). Проверьте и обслужите)», выберите один из следующих способов решения в соответствии с фактической ситуацией:

1. Как можно скорее обратитесь в авторизованный сервисный центр CHANGAN Automobile для проведения технического обслуживания (рекомендуется).
2. При условии обеспечения безопасности движения управляйте автомобилем в соответствии с особыми условиями. Когда оповещение об обслуживании (GPF) фильтра на многофункциональном дисплее приборной панели исчезнет, автомобиль может двигаться нормально.

Меры предосторожности во избежание повреждения каталитического нейтрализатора

- В случае невозможности запуска двигателя или при неоднократных безрезультатных попытках его запуска, а также при работе двигателя на повышенных оборотах холостого хода, система контроля выбросов отработанных газов может быть повреждена.
- Запрещается переоборудование любых компонентов двигателя или системы контроля

выброса отработанных газов. Все проверки и регулировки необходимо проводить в авторизованном сервисном центре CHANGAN Automobile.

- Не начинайте движение на автомобиле с такими неисправностями двигателя, как неисправность пламегасителя или заметным падением мощности.
- Не используйте двигатель ненадлежащим образом, например, движение с выключенным зажиганием (в положении OFF) или спуск вниз по крутому склону с выключенной передачей.
- Не допускайте работу двигателя на высоких оборотах без нагрузки в течение длительного времени (более пяти минут).
- Избегайте длительного управления автомобилем при низком уровне топлива. Если топливо закончится, двигатель остановится и каталитический нейтрализатор может быть поврежден.

Несоблюдение вышеуказанных профилактических мер может привести к повреждению каталитического нейтрализатора, что не будет покрываться гарантийными обязательствами завода изготовителя.

выделяемое двигателем и выхлопной системой, может привести к возгоранию. Запрещается прикасаться к компонентам выхлопной системы (например, к выхлопной трубе) без использования защиты до того, как выхлопная система перестанет работать и остынет. Существует риск получения высокотемпературных ожогов.



Не паркуйте автомобиль и не оставляйте его с работающим двигателем рядом с легко воспламеняемыми горючими веществами, такими как трава, бумага или листья. Тепло,

VII. ТЕХНИЧЕСКИЕ ХАРАКТЕРИСТИКИ АВТОМОБИЛЯ

HUNTER

РАЗМЕРЫ АВТОМОБИЛЯ

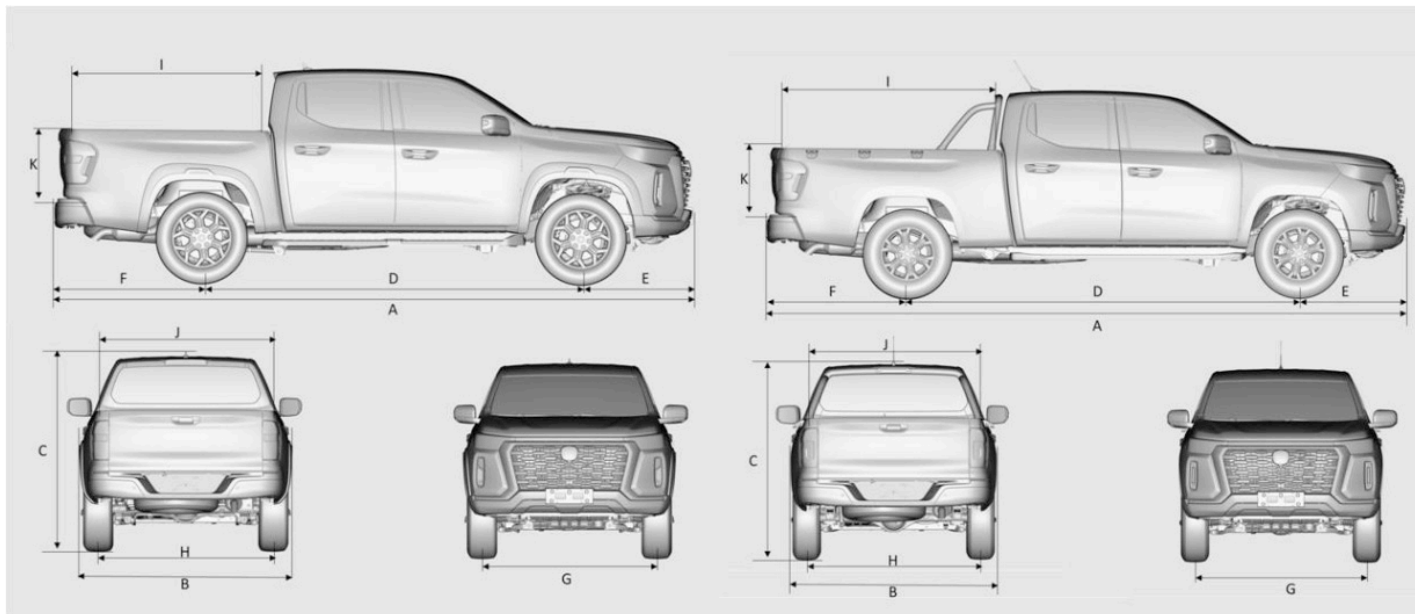

Модель автомобиля		SC1031PABX6	SC1031PABY6	SC1031PACJ6	SC1031PACA6	SC1031PACT6	SC1031PACR6	SC1031PACS6
A	Общая длина, мм	5600						
B	Общая ширина, мм (без зеркал заднего вида)	1930	1930	1930	1945 1980	1930 1980	1930	1930 1945
C	Общая высота, мм (без загрузки)	1865	1865	1865	1875	1865 1875	1865	1865 1875
D	Колесная база, мм	3430	3430	3430	3180	3180	3430	3430
E	Передний свес, мм	945						
F	Задний свес, мм	1225						
G	Передняя колея, мм	1610						
H	Задняя колея, мм	1630						
I	Внутренняя длина грузового отделения	1850	1850	1850	1600	1600	1850	1850
J	Внутренняя ширина грузового	1595						

	отделения	
К	Внутренняя высота грузового борта	500

* Элементы, не учтенные в размерах автомобиля: наружные зеркала заднего вида, ручки открывания дверей, антенна.

ХАРАКТЕРИСТИКИ АВТОМОБИЛЯ

Наименование		SC1031PABX 6	SC1031PABY 6	SC1031PACJ 6	SC1031PACA 6	SC1031PACR 6	SC1031PACS 6	SC1031PACT 6
Проходимость	Угол подъема \geq (°)	28						
	Угол спуска \geq (°)	27			26		27	
	Минимальный дорожный просвет (при полной загрузке), мм	215		200	215			
	Минимальный дорожный просвет (без нагрузки), мм	230			225		230	
	Минимальный диаметр поворота, м	13.5				13		
Динамические	Максимальная скорость автомобиля, км/ч	190					165	
	Максимальный преодолеваемый уклон, %	40						
Экономическая эффективность*	Расход топлива (смешанный цикл), л/ 100 км, *	9,2	9,6	9,9		8,5	9,0	
Свободный ход педали тормоза, мм		≤ 6						
Допустимая толщина тормозных фрикционных механизмов, мм		2-9						
Свободный ход педали сцепления (мм)		≤ 12		Отсутствует			≤ 12	
Количество пассажиров		5						
Тип привода		2WD (Задний привод)		4WD - Постоянный полный привод			2WD (Задний привод)	4WD - Постоянный полный привод

Расход топлива, указанный в руководстве по эксплуатации автомобиля и других информационных источниках, является **расчетным значением**, которое было получено в ходе испытаний, Расчетное значение получено на основании лабораторных испытаний для автомобиля в стандартной комплектации,

Значение расхода топлива, указанное в руководстве по эксплуатации и других информационных источниках, не подразумевает и не дает гарантий соответствия этого значения фактическому эксплуатационному расходу топлива,

ДВИГАТЕЛЬ

Наименование	Модель двигателя	JL486ZQ5 (D20TG-AB)
Количество и расположение цилиндров		4; рядное
Забор воздуха		Интеркулер
Тип впрыска топлива		Непосредственный впрыск топлива
Рабочий объем, см ³		1998
Номинальная мощность без навесного оборудования, кВт (мин ⁻¹)		171 (5500)
Максимальная мощность, кВт (мин ⁻¹)		166 (5500)
Максимальный крутящий момент, Н, м (мин ⁻¹)		390 (1900 - 3300)
Порядок работы цилиндров		1-3-4-2

МАССА АВТОМОБИЛЯ

Параметры	Модель	SC1031PABX6	SC1031PABY6	SC1031PACJ6	SC1031PACA6	SC1031PACR6	SC1031PACS6	SC1031PACT6
	Максимально допустимая общая масса автомобиля (полная загрузка), кг		2770	2880	2880	2880	2825	2935
Нагрузка по осям, кг,	Передняя ось	1245	1345	1345	1310	1300	1370	1335
	Задняя ось	1525	1535	1535	1570	1525	1565	1600
Снаряженная масса, кг,		1950	2060	2060	2060	2005	2115	2115
Нагрузка по осям, кг,	Передняя ось	1110	1210	1210	1205	1155	1240	1240
	Задняя ось	840	850	850	855	850	875	875

ЗАПРАВОЧНЫЕ ЖИДКОСТИ И ОБЪЕМЫ

Бензиновый двигатель D20TG-AB

Параметры	Спецификация	Объем
Топливо (Euro VI)	Высококачественный неэтилированный автомобильный бензин с октановым числом RON (исследовательское октановое число) не менее 92#/антидетонационным показателем AKI не ниже 89#,	80 л,
Масло двигателя	Масло 0W-20, соответствующее стандарту SN/GF-5	4,5 ± 0,1 л,
Масло в МКПП (6MT)	Castrol BOT350 M3	2,8 ± 0,1 л,
Масло в АКПП (8AT)	Shell L12108	8,5 ± 1,0 л,
Охлаждающая жидкость	BASF Glystantin G30	Высокотемпературная система 8,9 л,
		Низкотемпературная система 2,7 л,
Масло для раздаточной коробки (Part-time 4WD)	ATF(DEXRON)III	1,5 ± 0,05 л,
Масло для раздаточной коробки (Active 4WD)	Mercon LV	1,5 ± 0,05 л,
Масло системы кондиционирования воздуха	JS AM 20	140 ± 10 г,
Хладагент системы кондиционирования воздуха	R134a	510 ± 20 г,
Жидкость омывателя ветрового стекла	RLQ-303 Для регионов с нормальной температурой: температура замерзания жидкости омывателя должна быть ниже -20 °C; Для регионов с низкой температурой: температура замерзания жидкости омывателя должна быть ниже -45 °C,	1,0 л ± 0,02 л
Тормозная жидкость	DOT4 или HZY4	0,95 ± 0,05 л,
Передний редуктор	Sinorec LD GL-5 80W/90	1,2 ± 0,05 л
Задний редуктор	Sinorec LD GL-5 80W/90	2,2 ± 0,05 л

Дизельный двигатель 4D20M

Параметры	Спецификация	Объем
Топливо (Euro VI)	0# Дизельное топливо (выше 5 °С); -10 # Дизельное топливо (выше - 5 °С); -20 # Дизельное топливо (выше - 10 °С); -35 # Дизельное топливо (выше - 25 °С),	80 л,
Раствор мочевины	AUS32 (Концентрация: массовая доля 31,8%~33,2%)	16,5 л
Масло двигателя	Масло 5W-30, соответствующее стандарту ACEA C3	5,0 ± 0,02 л,
Масло МКПП (6MT)	Castrol BOT350 M3	2,8 ± 0,1 л,
Охлаждающая жидкость	RLFD-101	8,4 ± 0,5 л,
Масло раздаточной коробки (Part-time 4WD)	ATF(DEXRON)III	1,5 ± 0,05 л,
Масло системы кондиционирования воздуха	JS AM 20	140 ± 10 г,
Хладагент системы кондиционирования воздуха	R134a	510 ± 20 г,
Жидкость омывателя ветрового стекла	RLQ-303 Для регионов с нормальной температурой: температура замерзания жидкости омывателя должна быть ниже -20 °С; Для регионов с низкой температурой: температура замерзания жидкости омывателя должна быть ниже -45 °С,	1,0 л ± 0,02 л
Тормозная жидкость	DOT4 или HZY4	0,95 ± 0,05 л,
Передний редуктор	Sinopec LD GL-5 80W/90	1,2 ± 0,05 л
Задний редуктор	Sinopec LD GL-5 80W/90	2,2 ± 0,05 л
Жидкость гидроусилителя рулевого управления	ATF III	1,05 ± 0,02 л

HUNTER

СПЕЦИФИКАЦИИ КОЛЕС И ШИН, РЕКОМЕНДОВАННОЕ ДАВЛЕНИЕ В ШИНАХ В ХОЛОДНОМ СОСТОЯНИИ

Диски	Шины	Давление в шинах (кПа)			
		Без загрузки		С полной загрузкой	
		Передние	Задние	Передние	Задние
17X7J	245/65R17	200	200	200	290
17X7J	245/70R17	240	240	240	280
18X7,5J	265/60R18	240	240	240	280

Примечания: размер аварийного запасного колеса 17X7J, давление воздуха соответствует давлению в обычной шине,

УГЛЫ УСТАНОВКИ КОЛЕС (БЕЗ ЗАГРУЗКИ)

Параметры		Значение параметра
Параметры передних колес	Угол продольного наклона шкворня (Caster), (°)	1,62°±0,5°
	Угол развала, (°)	0,35°±0,5°
	Угол схождения, (°)	0,1°±0,1°

СПИСОК СОКРАЩЕНИЙ

Сокращение	Обозначение	Сокращение	Обозначение
ABS/ АБС	Antilock Brake System/ Антиблокировочная тормозная система	DBF	Dynamic Break Function/ Функция динамического торможения
ACC	Adaptive Cruise Control/ Адаптивный круиз-контроль	DVD	Digital Versatile Disc/ Цифровой универсальный диск
AEB	Autonomous Emergency Braking/ Система автоматической помощи при экстренном торможении	EBD	Electronic Brakeforce Distribution/ Электронная система распределения тормозных усилий
ALR	Automatically Locking Retractor/ Автоматически запирающееся втягивающее устройство	ECU/ЭБУ	Electronic Control Unit/ Электронный блок управления
APA	Automatic Parking Assist/ Автоматический ассистент при парковке	EDC	Electronic Controlled Deceleration/ Автоматическое управление замедлением (Притормаживание)
AT/ АКПП	Automatic Transmission/ Автоматическая коробка передач	ELK	Emergency Lane Keeping/ Система удержания полосы движения
AUTO HOLD	Automatic Parking Function/ Автоматическая система удержания автомобиля	EPB	Electrical Parking Brake/ Электромеханический стояночный тормоз
AVM	Around View Monitor/ Монитор Кругового Обзора	EPS	Electric Power Steering/ Электроусилитель рулевого управления
CAB	Curtain Airbag/ Шторки подушки безопасности	ESC	Electronic Stability Control System/ Электронная система курсовой устойчивости
CD	Compact Disc/ Компакт диск	SVA	Side View Assist/ Ассистент Бокового Обзора
CO	Carbon Monoxide/ Окись углерода	HDC	Hill Descent Control/ Система помощи при спуске
DAA	Drive Away Assist/ Система помощи при начале движения	HHC	Hill Hold Control/ Система помощи при подъеме
HPS	Hydraulic Power Steering/ Гидроусилитель рулевого управления	GPF	Gasoline Particulate Filter/ Топливный фильтр твердых частиц
DAB	Driver Airbag/ Подушка безопасности водителя	SAB	Side Airbag/ Боковая подушка безопасности

СПИСОК СОКРАЩЕНИЙ

Сокращение	Обозначение	Сокращение	Обозначение
HTR	High Temperature Reclamp/ Система регулировки (фиксации) стояночного тормоза при высоких температурах	SBR	Seat Belt Reminder / Напоминание о ремнях безопасности
IACC	Integrated Adaptive Cruise Control/ Интеллектуальный адаптивный круиз контроль	SRS	Supplemental Restraint System / Дополнительная удерживающая система
IMT	Intelligent Manual Transmission / Интеллектуальная механическая коробка передач	FAB	Front Automatic Beam/ Автоматическое управление головным светом
LAS	Lane Assistant System / Система помощи отслеживания полосы движения	TCS	Traction Control System / Антипробуксовочная система контроля тяги
LCD	Liquid Crystal Display/ Жидкокристаллический дисплей	TFT	Thin Film Transistor/ Тонкопленочный транзистор
LCDA	Line Change Decision Assist/ Ассистент смены полосы движения	TPMS	Tire Pressure Monitoring System/ Система контроля давления в шинах
LDW	Lane Departure Warning/ Предупреждение о смене полосы	TSP	Telematics Service Provider/ Поставщик услуг телематики
LED	Light Emitting Diode/ Светоизлучающий диод	TSR	The Speed Limit Sign Recognition/ Распознавание знака ограничения скорости
MT/ МКПП	Manual Transmission/ Механическая коробка передач	USB	Universal Serial Bus/ Универсальная последовательная шина
PAB	Passenger Airbag / Подушка безопасности пассажира	VIN	Vehicle Identification Number/ Идентификационный номер автомобиля
POI	Point of Interest/ Избранные пункты (достопримечательности)	ДХО	Дневные Ходовые Огни
HVB	Hydraulic brake booster system/ Гидравлический усилитель тормозной системы	DCT	Dual Clutch Transmission/ Коробка переключения передач с двойным сцеплением

VIII. РЕГУЛЯРНОЕ ТЕХНИЧЕСКОЕ ОБСЛУЖИВАНИЕ

РЕГЛАМЕНТ ТЕХНИЧЕСКОГО ОБСЛУЖИВАНИЯ

Информация о техническом обслуживании автомобиля представлена в сервисной книжке. Для получения более подробной информации о регламенте технического обслуживания обратитесь в авторизованный сервисный центр CHANGAN Automobile.

ГАРАНТИЯ НЕ РАСПРОСТРАНЯЕТСЯ

Компания CHANGAN Automobile не несет ответственность за стоимость ремонта или замены комплектующих в следующих случаях:

1. На автомобиле не проводилось ТО и сервисное обслуживание согласно спецификации, изложенной в сервисной книжке,
2. Выцветание, ржавчина или сквозная коррозия, старение внутренней и наружной отделки, образование щелей, окраска панелей и резиновых изделий, возникли в результате ненадлежащего хранения,
3. Истек гарантийный период по запчастям или комплектующим по сроку или пробегу,
4. Повреждения получены в результате непреодолимого бедствия (например, наводнение, пожар, оползень, молнии, землетрясения и т. д.),

5. Повреждения получены в результате внешнего механического воздействия, ДТП, угона или попытки угона,

6. Повреждения, возникшие по вине клиента вследствие неправильной эксплуатации или хранения автомобиля,

7. Ремонт произведен без предварительного одобрения специалистов CHANGAN Automobile или на неавторизованной сервисной станции CHANGAN Automobile,

8. Неисправности вызваны несанкционированным вмешательством в конструкцию автомобиля или использованием неоригинальных (или дополнительно установленных) запасных частей, аксессуаров и оборудования,

9. Повреждения, вызваны:

- эксплуатационным износом деталей;
- некачественным или несоответствующим (в т.ч, альтернативным) топливом и/ или техническими жидкостями;
- модификациями для работы на сжатом природном газе или сжиженном нефтяном газе;
- использованием дополнительных присадок или средств чистки двигателя, добавляемых к топливу или моторному маслу;
- в результате неосторожного обращения или несчастного случая;
- использованием автомобиля не по

назначению или с нарушением, включая любые соревнования, гонки, ралли, испытания на время;

– превышением технически допустимой максимальной массы автомобиля;

– превышением максимальной нагрузки на верхнюю багажную полку, и рейлинги на крыше;

– использованием прицепа без надлежащего оснащения и буксировкой прицепа, масса которого превышает допустимую массу;

– неправильным сервисным обслуживанием или злонамеренным повреждением, а также вследствие использования чистящих средств и материалов,

10. Замена расходных материалов или легко повреждаемых запчастей, таких как смазки, тормозная жидкость, предохранители, антифриз, масла и т.д,

11. Не работает, принудительно отключен или заменен без согласования одометр или данные пробега, по мнению инженеров, были сфальсифицированы,

12. Косвенные убытки любого характера, возникшие вследствие отказа или повреждения любого компонента (узла или агрегата) или его части, в т, ч, связанные с выходом из строя неоригинальной запасной части,

13. Повреждения вызваны народными

волнениями, трудовыми беспорядками, забастовками, войнами, мятежами, восстаниями, бунтами или революциями,

14. Последствия и повреждения прямо или косвенно вызваны ионизирующей радиацией или радиоактивными загрязнениями от ядерных отходов или сгорания ядерного топлива, воздействия промышленных или химических выбросов, кислотных или щелочных загрязнений воздуха, растительного сока, продуктов жизнедеятельности птиц и животных, древесной смолы, солей (в т, ч, дорожной соли), противогололедных реагентов, града, дождя, ветра и прочих природных явлений,

15. Несвоевременное устранение других неисправностей после их обнаружения, Владелец должен принять все возможные меры предосторожности для предотвращения утраты, повреждений или разрушений в случае поломки и возможного последующего выхода из строя узлов и/или агрегатов, использовать все разумные средства и способы для защиты автомобиля от возможных потерь или ущерба,

16. Поверхностная коррозия, вызванная царапинами и сколами лакокрасочного покрытия (следствие воздействия гравия, камней, песка, металлических частиц или других объектов, которые в свою очередь вызываются внешними причинами),

трещинами от деформации и т.д,

17. Недостаток эксплуатационных материалов (например, тормозной или охлаждающей жидкости, масла или смазки) в связи с несвоевременным обнаружением утечки или повышенного расхода либо в результате применения не рекомендованных изготовителем эксплуатационных материалов и топлива,

18. Незначительные отклонения, не влияющие на качество, характеристики или работоспособность автомобиля или его элементов (например, слабый шум, дымность на непрогретом двигателе скрип или вибрации, сопровождающие нормальную работу агрегатов и систем автомобиля); незначительное (не влияющее на нормальный расход) просачивание масел, технических жидкостей или смазок через прокладки и сальники, неразличимое без применения специальных методов; недостатки элементов отделки, лакокрасочного и гальванического покрытия; незначительное в количественном выражении присутствие ярких или темных точек (не более 3 шт.) на экранах дисплеев, установленных изготовителем,

19. Повреждения грузового отсека и/или салона в результате погрузки-разгрузки или транспортировки груза,

20. Изменения или удаления

идентификационного номера транспортного средства (VIN) или номера двигателя,

21. Техническое обслуживание автомобилей (ТО) в период их эксплуатации, а также устранение неполадок, ремонт и замена деталей, возникающих в результате ненадлежащего ухода за автомобилем, аварий, износа, воздействий внешних и иных факторов, не входят в гарантийные обязательства и производятся для владельцев автомобилей за плату:

- компьютерная диагностика двигателя;
 - прочистка топливной системы;
- регулируемые,
- контрольно-диагностические работы:
- регулировка механизма сцепления;
 - регулировка углов установки колес;
 - регулировка направления света фар;
 - пыльники;
 - проведение работ по замене шин;
 - балансировка колес;
 - тормозные диски, колодки и накладки;
 - лампы;
 - щетки стеклоочистителя;
 - предохранители и реле, не содержащие интегрированный блок ● управления;
 - свечи зажигания,

22. Гарантийному обслуживанию не подлежат автомобили специального назначения,

23. Естественной эксплуатационной потери и расхода топлива, масел, технических жидкостей или смазок, тормозной жидкости, охлаждающей жидкости, жидкости омывателя и хладагента,

24. Инструменты для автомобиля: знак аварийной остановки, баллонный ключ, домкрат и коромысло домкрата, и набор инструментов,

25. Морального ущерба, связанного с эксплуатацией автомобиля в соответствии с национальными законами, правилами и соответствующими нормативными актами,

Компания CHANGAN Automobile не покрывает расходы, связанные с невозможностью использовать неисправный автомобиль, потерей времени, расходы на топливо, телефонную связь, транспортные расходы, потери доходов и другие коммерческие потери,

ОБЯЗАННОСТЬ И ОТВЕТСТВЕННОСТЬ ВЛАДЕЛЬЦЕВ

1. Соблюдение рекомендаций по эксплуатации и обслуживанию автомобиля, изложенных в сервисной книжке и в руководстве по эксплуатации, в т. ч.:

- регулярная проверка уровня технических жидкостей;

- проверка правильности работы приборов и сигнальных ламп;

- проверка давления в шинах (в соответствии с нагрузкой);

- в холодных условиях - прогрев двигателя до рабочих температур до начала движения,

В случае эксплуатации автомобиля в условиях экстремально низких температур, необходимо использование масел и других технических жидкостей, соответствующих спецификации,

2. Своевременное проведение технического обслуживания и ремонта транспортного средства в соответствии с технологией ремонта и обслуживания компании CHANGAN Automobile,

Все ремонтные работы должны проводиться в авторизованном сервисном центре CHANGAN Automobile,

3. Все заявленные владельцем (доверенным лицом) ремонтные работы должны быть подписаны владельцем (доверенным лицом), При получении автомобиля владелец должен удостовериться в выполнении всех заявленных и указанных в заказ - наряде работ,

4. При выходе из строя одометра, или очевидной неисправности, возникшей на

транспортном средстве, владелец обязан немедленно предоставить автомобиль в авторизованный сервисный центр CHANGAN Automobile для проведения необходимых работ,

5. При возникновении механических или электрических неисправностей автомобиль необходимо предоставить в ближайший авторизованный сервисный центр CHANGAN Automobile,

Владелец должен предоставить дилерскому или авторизованному сервисному центру следующую информацию:

- данные владельца (ФИО, номер телефона, адрес и т.д.);

- VIN (идентификационный номер автомобиля);

- дата продажи;

- пробег автомобиля на момент обращения;

- описание неисправности,

ИЗМЕНЕНИЕ ТЕХНИЧЕСКИХ ХАРАКТЕРИСТИК

Компания CHANGAN Automobile не несет ответственность за любые неисправности или отказы, вызванные модификацией или конструктивными изменениями систем управления двигателем, выполненные самостоятельно или при участии третьих лиц,

Программное обеспечение системы управления двигателем влияет и определяет безопасность и надежность его работы, Несанкционированное вмешательство или изменение программного обеспечения может стать причиной непрогнозируемой или небезопасной работы двигателя,

Подобные изменения могут привести к повреждению узлов и/или агрегатов автомобиля (двигатель, сцепление, коробка переключения передач, редуктор, система выпуска отработанных газов и снижения токсичности), На любые повреждения, возникшие вследствие таких изменений, гарантийные обязательства компании CHANGAN Automobile не распространяются,

Несанкционированное вмешательство в работу системы управления двигателем может привести к ухудшению его экологических характеристик и преждевременным механическим поломкам,

Компания CHANGAN Automobile не несет ответственность за любые неисправности или отказы, вызванные несанкционированным самостоятельным или сторонним вмешательством в конструкцию системы мультимедиа или установкой стороннего нерегламентированного программного

обеспечения неизвестного происхождения, которое может привести к выходу из строя элементов системы мультимедиа, Для обновления программного обеспечения системы мультимедиа или активации функций автомобиля - необходимо обратиться в авторизованный сервисный центр CHANGAN Automobile,

АНУЛИРОВАНИЕ ГАРАНТИИ

Гарантия утрачивает силу, если автомобиль не проходит регламентированное техническое обслуживание в соответствии с рекомендациями компании CHANGAN Automobile, Любые обращения с неисправностями, связанные с отсутствием технического обслуживания транспортного средства, оплачиваются за счет владельца,

ПЕРЕДАЧА ГАРАНТИИ

Гарантия на автомобиль переходит к последующему собственнику транспортного средства на основании письменного запроса, поданного дилерскому предприятию и подтвержденного специалистами со стороны компании CHANGAN Automobile, Обратите внимание, что необходимо предоставить данные нового владельца вместе с копией всех документов о проведенных ремонтах, После получения информации и проверки администраторы регистрируют нового владельца в систему, Передача гарантии от одного автомобиля к другому - невозможна,

ТРЕБОВАНИЯ К ОБСЛУЖИВАНИЮ

Своевременно проводите регулярное техническое и сервисное обслуживание автомобиля в соответствии с регламентом и спецификацией в авторизованном сервисном центре CHANGAN Automobile. Если транспортное средство не будет обслуживаться в соответствии со спецификациями, гарантия утрачивает силу. Необходимо правильно и корректно заполнять сервисную книжку.

Информация о проведении технического обслуживания и ремонта должна быть точно зафиксирована в

РЕГЛАМЕНТ ТЕХНИЧЕСКОГО ОБСЛУЖИВАНИЯ

Для определения времени прохождения технического обслуживания (ТО) необходимо руководствоваться стандартом по пробегу (км) или сроком эксплуатации автомобиля, Каждая проверка, регулировка, смазка и другое необходимое техническое обслуживание должно выполняться строго по времени, указанному в таблицах,

При эксплуатации в тяжелых условиях необходимо сократить интервал технического обслуживания. К тяжелым условиям эксплуатации относятся:

- поездки на короткие расстояния с частыми остановками в одном цикле работы двигателя: пробеги менее 6 км при температуре окружающего воздуха 0 °С и выше, или поездки на расстояние менее 16 км при температуре окружающего воздуха ниже 0 °С;
- движение по пыльным или грунтовым дорогам;
- продолжительная работа двигателя на холостых оборотах, движение с малой скоростью на низких оборотах двигателя, в плотном потоке и дорожных заторах;
- эксплуатация автомобиля в условиях экстремально высоких или экстремально низких температур окружающего воздуха;

- движение с повышенной нагрузкой на двигатель (движение в гористой или холмистой местности, частые активные разгоны/ торможения, буксировка прицепа или перевозка тяжелых грузов);
- поездки в режиме коммерческого транспорта (такси, помощь на дорогах, служба доставки).

При эксплуатации автомобиля в тяжелых условиях, по запыленной или песчаной местности, в загрязненной зоне или вне дорог общего пользования – регулярно проверяйте состояние воздушного фильтра и меняйте его при необходимости.

УСЛОВНЫЕ ОБОЗНАЧЕНИЯ

I - Проверка, осмотр, регулировка (при необходимости).

Ремонт, при необходимости (очистка или замена);

R - Замена.

*1: Проверка и регулировка натяжения ремней:

- генератора и усилителя рулевого управления (приводного ремня водяного насоса);
- приводного ремня кондиционера (если он установлен).

Осмотр, регулировка или замена (при необходимости).

*2: Проверка уровня масла в двигателе в

т.ч. на утечку каждые 500 км или перед дальними поездками.

Бензиновый двигатель D20TG-AB

НАИМЕНОВАНИЕ	Количество месяцев/ пробег автомобиля (в зависимости от того, что наступит раньше),													
	№ ТО	ТО - 0	ТО - 1	ТО - 2	ТО - 3	ТО - 4	ТО - 5	ТО - 6	ТО - 7	ТО - 8	ТО - 9	ТО - 10	ТО - 11	ТО - 12
	срок эксплуатации, (мес.)	3 месяца	15	27	39	51	63	75	87	99	111	123	135	147
			1 год и 3 мес,	2 года и 3 мес,	3 года и 3 мес,	4 года и 3 мес,	5 лет и 3 мес,	6 лет и 3 мес,	7 лет и 3 мес,	8 лет и 3 мес,	9 лет и 3 мес,	10 лет и 3 мес,	11 лет и 3 мес,	12 лет и 3 мес,
пробег, км (×1 000)	5	15	25	35	45	55	65	75	85	95	105	115	125	
СИЛОВЫЕ АГРЕГАТЫ														
Ремень ГРМ *3	I	Замена каждые 80 000 ~ 100 000 км												
Приводные ремни *1		I	I	I	I	I	I	I	I	I	I	I	I	I
Моторное масло и масляный фильтр двигателя *2	R	R	R	R	R	R	R	R	R	R	R	R	R	R
Охлаждающая жидкость двигателя	I	I	R	I	R	I	R	I	R	I	R	I	R	I
Дроссельная заслонка в сборе	I	I	I	I	I	I	I	I	I	I	I	I	I	I
Трансмиссионная жидкость МКПП *3	Замена каждые 60 000 км или 3 года													
Трансмиссионная жидкость АКПП *3	Замена каждые 60 000 км или 3 года													
Трансмиссионная жидкость АКПП DCT *3	Замена каждые 60 000 км или 3 года													
Трансмиссионная жидкость в раздаточной коробке, дифференциале (4WD) *3	Замена каждые 60 000 км или 3 года													
Система охлаждения (патрубки, шланги и соединения)	I		I		I		I		I		I		I	
Воздушный фильтр	I	I	R	I	R	I	R	I	R	I	R	I	R	I
ТОПЛИВНАЯ СИСТЕМА														
Топливопроводы, шланги и соединения	I	I	I	I	I	I	I	I	I	I	I	I	I	I
Топливный фильтр (внешний) *3	R	R	R	R	R	R	R	R	R	R	R	R	R	R
Топливный фильтр (в топливном баке) *3*4	Замена каждые 100 000 км или 4 года													
Топливный бак	I	I	I	I	I	I	I	I	I	I	I	I	I	I
Фильтр в топливном баке (EURO VI) *3	I	I	I	I	R	I	I	I	I	R	I	I	I	I

*1: Проверка и регулировка силы натяжения приводного ремня генератора, усилителя рулевого управления, водяного насоса, приводного ремня

кондиционера (при наличии).

*²: Уровень масла в двигателе и его утечку проверяйте каждые 500 км или перед началом длительной поездки.

*³: При наличии.

*⁴: Для автомобилей, конструктивно оборудованных топливным фильтром в составе топливного насоса.

МЕЖСЕРВИСНЫЙ ИНТЕРВАЛ НАИМЕНОВАНИЕ	Количество месяцев/ пробег автомобиля (в зависимости от того, что наступит раньше),													
	№ ТО	ТО - 0	ТО - 1	ТО - 2	ТО - 3	ТО - 4	ТО - 5	ТО - 6	ТО - 7	ТО - 8	ТО - 9	ТО - 10	ТО - 11	ТО - 12
	срок эксплуатации, (мес.)	3 месяца	15	27	39	51	63	75	87	99	111	123	135	147
			1 год и 3 мес,	2 года и 3 мес,	3 года и 3 мес,	4 года и 3 мес,	5 лет и 3 мес,	6 лет и 3 мес,	7 лет и 3 мес,	8 лет и 3 мес,	9 лет и 3 мес,	10 лет и 3 мес,	11 лет и 3 мес,	12 лет и 3 мес,
пробег, км (×1 000)	5	15	25	35	45	55	65	75	85	95	105	115	125	
СИСТЕМА ЗАЖИГАНИЯ														
Свечи зажигания	I	I	R	I	R	I	R	I	R	I	R	I	R	I
КУЗОВ И ШАССИ														
Трансмиссионная жидкость для передней/ задней осей*3	Первая замена через 50 000 км или 3 года, затем каждые 100 000 км или 3 года, в зависимости от того, что наступит раньше,													
Тормозная жидкость / жидкость сцепления	I	I	I	R	I	I	R	I	I	R	I	I	I	R
Стояночный тормоз	I	I	I	I	I	I	I	I	I	I	I	I	I	I
Тормозные магистрали, шланги и соединения	I	I	I	I	I	I	I	I	I	I	I	I	I	I
Тормозная система (диски и колодки)	I	I	I	I	I	I	I	I	I	I	I	I	I	I
Рулевое управление - рулевая рейка, рычаги и наконечники	I	I	I	I	I	I	I	I	I	I	I	I	I	I
Приводные валы, пыльники и ШРУСы	I	I	I	I	I	I	I	I	I	I	I	I	I	I
Шины (давление, износ протектора)	I	I	I	I	I	I	I	I	I	I	I	I	I	I
Шаровые опоры передней подвески, сайлентблоки	I	I	I	I	I	I	I	I	I	I	I	I	I	I
Моменты затяжки болтов и гаек на кузове и шасси	I	I	I	I	I	I	I	I	I	I	I	I	I	I
ЭЛЕКТРООБОРУДОВАНИЕ														
Жгуты проводов, соединения и лампы	I	I	I	I	I	I	I	I	I	I	I	I	I	I
КОНДИЦИОНЕР (СИСТЕМА УПРАВЛЕНИЯ КЛИМАТОМ)														
Хладагент в системе кондиционирования воздуха	I	I	I	I	I	I	I	I	I	I	I	I	I	I
Компрессор, радиатор, испаритель	I	I	I	I	I	I	I	I	I	I	I	I	I	I
Воздушный фильтр системы управления климатом (при наличии)	I	I	R	I	R	I	R	I	R	I	R	I	R	I

Трубки и соединения системы кондиционера	I	I	I	I	I	I	I	I	I	I	I	I	I	I
--	---	---	---	---	---	---	---	---	---	---	---	---	---	---

I - Проверка, осмотр, регулировка, Ремонт, при необходимости (очистка или замена).

R - Замена.

Дизельный двигатель 4D20M

НАИМЕНОВАНИЕ	Количество месяцев/ пробег автомобиля (в зависимости от того, что наступит раньше),													
	№ ТО	ТО - 0	ТО - 1	ТО - 2	ТО - 3	ТО - 4	ТО - 5	ТО - 6	ТО - 7	ТО - 8	ТО - 9	ТО - 10	ТО - 11	ТО - 12
	срок эксплуатации, (мес.)	3 месяца	15	27	39	51	63	75	87	99	111	123	135	147
			1 год и 3 мес,	2 года и 3 мес,	3 года и 3 мес,	4 года и 3 мес,	5 лет и 3 мес,	6 лет и 3 мес,	7 лет и 3 мес,	8 лет и 3 мес,	9 лет и 3 мес,	10 лет и 3 мес,	11 лет и 3 мес,	12 лет и 3 мес,
пробег, км (×1 000)	5	15	25	35	45	55	65	75	85	95	105	115	125	
СИЛОВЫЕ АГРЕГАТЫ														
Ремень ГРМ * ³	I	Замена каждые 80 000 ~ 100 000 км												
Приводные ремни * ¹	I	Замена каждые 80 000 ~ 100 000 км												
Моторное масло и масляный фильтр двигателя * ²	R	Замена каждые 5 000 км или 6 месяцев после первого ТО												
Охлаждающая жидкость двигателя	I	I	R	I	R	I	R	I	R	I	R	I	R	I
Дроссельная заслонка в сборе	I	I	I	I	I	I	I	I	I	I	I	I	I	I
Трансмиссионная жидкость МКПП * ³	Замена каждые 60 000 км или 3 года													
Трансмиссионная жидкость в раздаточной коробке, дифференциале (4WD) * ³						R					R			
Система охлаждения (патрубки, шланги и соединения)	I		I		I		I		I		I		I	
Воздушный фильтр	I	I	R	I	R	I	R	I	R	I	R	I	R	I
ТОПЛИВНАЯ СИСТЕМА														
Топливопроводы, шланги и соединения	I	I	I	I	I	I	I	I	I	I	I	I	I	I
Топливный фильтр	R	R	R	R	R	R	R	R	R	R	R	R	R	R

I - Проверка, осмотр, регулировка, Ремонт, при необходимости (очистка или замена).

R - Замена.

*¹: Проверка и регулировка силы натяжения приводного ремня генератора, усилителя рулевого управления, водяного насоса, приводного ремня кондиционера (при наличии).

*²: Уровень масла в двигателе и его утечку проверяйте каждые 500 км или перед началом длительной поездки.

*³: При наличии.

МЕЖСЕРВИСНЫЙ ИНТЕРВАЛ НАИМЕНОВАНИЕ	Количество месяцев/ пробег автомобиля (в зависимости от того, что наступит раньше),													
	№ ТО	ТО - 0	ТО - 1	ТО - 2	ТО - 3	ТО - 4	ТО - 5	ТО - 6	ТО - 7	ТО - 8	ТО - 9	ТО - 10	ТО - 11	ТО - 12
	срок эксплуатации, (мес,)	3 месяца	15	27	39	51	63	75	87	99	111	123	135	147
			1 год и 3 мес,	2 года и 3 мес,	3 года и 3 мес,	4 года и 3 мес,	5 лет и 3 мес,	6 лет и 3 мес,	7 лет и 3 мес,	8 лет и 3 мес,	9 лет и 3 мес,	10 лет и 3 мес,	11 лет и 3 мес,	12 лет и 3 мес,
пробег, км (×1 000)	5	15	25	35	45	55	65	75	85	95	105	115	125	
КУЗОВ И ШАССИ														
Трансмиссионная жидкость для передней/ задней осей**3	Первая замена через 50 000 км или 3 года, затем каждые 100 000 км или 3 года, в зависимости от того, что наступит раньше,													
Тормозная жидкость / жидкость сцепления				R			R			R			R	
Стояночный тормоз														
Тормозные магистрали, шланги и соединения														
Тормозная система (диски и колодки)														
Рулевое управление - рулевая рейка, рычаги и наконечники														
Приводные валы, пыльники и ШРУСы														
Шины (давление, износ протектора)														
Шаровые опоры передней подвески, сайлентблоки														
Моменты затяжки болтов и гаек на кузове и шасси														
ЭЛЕКТРООБОРУДОВАНИЕ														
Жгуты проводов, соединения и лампы														
КОНДИЦИОНЕР (СИСТЕМА УПРАВЛЕНИЯ КЛИМАТОМ)														
Хладагент в системе кондиционирования воздуха														
Компрессор, радиатор, испаритель														
Воздушный фильтр системы управления климатом (при наличии)			R		R		R		R		R		R	
Трубки и соединения системы кондиционера														

HUNTER

- I - Проверка, осмотр, регулировка, Ремонт, при необходимости (очистка или замена).
- R - Замена.

Регламент технического обслуживания автомобилей при тяжелых условиях эксплуатации

На автомобилях, эксплуатируемых в тяжелых условиях, необходимо сократить интервал технического обслуживания указанных ниже узлов и элементов, Интервалы технического обслуживания приведены в таблице.

Наименование	Операция	Интервал обслуживания	Условия эксплуатации
Масло и масляный фильтр двигателя	R	Замена каждые 5000 км или 6 месяцев	A, B, C, D, E, F, G, H, I, K, L
Воздушный фильтр	R	Замена в зависимости от состояния	C, E
Свечи зажигания	R	Замена в зависимости от состояния	A, B, H, I
Рулевое управление - рулевая рейка, рычаги и наконечники	I	Проверка в зависимости от состояния	C, D, E, F, G
Шаровые опоры передней подвески, сайлентблоки	I	Проверка в зависимости от состояния	C, D, E, F, G
Моменты затяжки болтов и гаек на кузове и шасси	I	Проверка в зависимости от состояния	C, D, E, F, G
Тормозная система (диски, колодки, ступицы и направляющие)	I	Проверка в зависимости от состояния	C, D, E, F, G
Стояночный тормоз	I	Проверка в зависимости от состояния	C, D, G, H
Приводные валы, пыльники и ШРУСы	I	Проверка в зависимости от состояния	C, D, E, F, G, H, I
Трансмиссионная жидкость для МКПП (при наличии)	R	Проверка каждые 15 000 км или 12 месяцев, Замена жидкости при необходимости,	C, D, E, F, G, H, I, K, L
Трансмиссионная жидкость для АКПП (при наличии)	R	Каждые 60 000 км	A, C, F, G, I
Трансмиссионная жидкость для АКПП с двойным сцеплением (при наличии)	R	Каждые 40 000 км	C, D, F, G, H, I, K
Воздушный фильтр системы управления климатом (при наличии)	R	Замена в зависимости от состояния	C, E

Тяжелые условия эксплуатации:

- A: Неоднократные (повторяющиеся) поездки на короткие расстояния: менее 8 км при нормальной температуре или менее 16 км при низкой температуре;
- B: Продолжительная работа двигателя на холостых оборотах или движение с низкой скоростью на большие расстояния;
- C: Эксплуатация автомобиля на неровных, пыльных, грязных, грунтовых, гравийных дорогах или дорогах с повышенным содержанием соли;
- D: Эксплуатация автомобиля на дорогах (или в районах) с повышенным содержанием соли и/или других коррозионных материалов, Эксплуатация при низких температурах;
- E: Эксплуатация автомобиля в условиях повышенной запыленности;
- F: Эксплуатация автомобиля в плотном потоке, дорожных пробках и заторах;
- G: Неоднократная (повторяющаяся) эксплуатация автомобиля на горных дорогах, на затяжных подъемах и спусках;
- H: Буксировка прицепа, перевозка кемпера или использование багажника на крыше;
- I: Эксплуатация автомобиля в качестве патрульной машины, такси, коммерческого автомобиля или буксировки транспортного средства;
- J: Движение со скоростью более 140 км /ч;

HUNTER

- К: Движение со скоростью более 170 км /ч;
- Л: Эксплуатация автомобиля в условиях частого старта – остановки.